

LCD Video Projector

Operating Instructions _____ **GB**

Mode d'emploi _____ **FR**

Manual de instrucciones _____ **ES**



VPL-HS1

WARNING

To prevent fire or shock hazard, do not expose the unit to rain or moisture.
To avoid electrical shock, do not open the cabinet. Refer servicing to qualified personnel only.

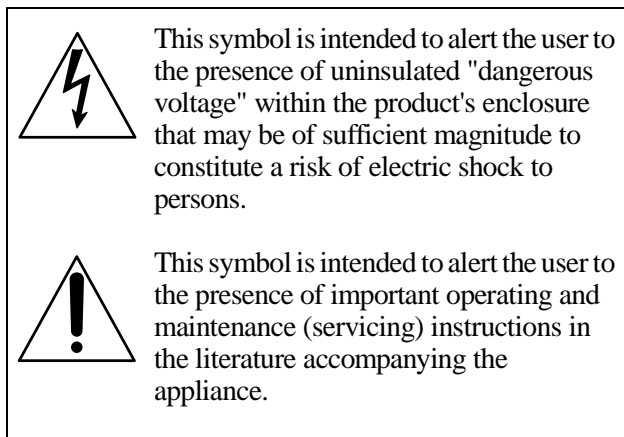
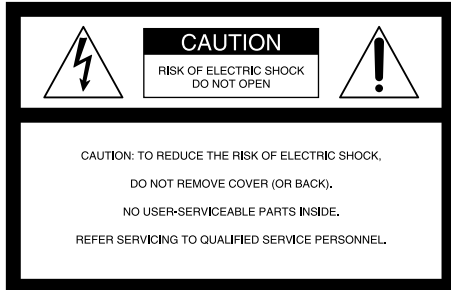

For the customers in the USA

If you have any questions about this product, you may contact:

Sony Electronics Inc. 4-085-330-13(1) Attn: Business Information Center (BIC)
12451 Gateway Boulevard
Ft. Myers, Florida 33913
Telephone No.: 800-686-7669
The number below is for FCC related matters only.

Declaration of Conformity

Trade Name: SONY
Model No.: VPL-HS1
Responsible Party: Sony Electronics Inc.
Address: 680 Kinderkamack Road, Oradell
NJ 07649 U.S.A.
Telephone No.: 201-930-6972

This device complies with Part 15 of the FCC Rules. Operation is subject to the following two conditions: (1) This device may not cause harmful interference, and (2) this device must accept any interference received, including interference that may cause undesired operation.

This equipment has been tested and found to comply with the limits for a Class B digital device, pursuant to Part 15 of the FCC Rules. These limits are designed to provide reasonable protection against harmful interference in a residential installation. This equipment generates, uses, and can radiate radio frequency energy and, if not installed and used in accordance with the instructions, may cause harmful interference to radio communications. However, there is no guarantee that interference will not occur in a particular installation. If this equipment does cause harmful interference to radio or television reception, which can be determined by turning the equipment off and on, the user is encouraged to try to correct the interference by one or more of the following measures:

- Reorient or relocate the receiving antenna.
- Increase the separation between the equipment and receiver.
- Connect the equipment into an outlet on a circuit different from that to which the receiver is connected.
- Consult the dealer or an experienced radio/TV technician for help.

You are cautioned that any changes or modifications not expressly approved in this manual could void your authority to operate this equipment.

For the customers in Canada

This Class B digital apparatus complies with Canadian ICES-003.

Voor de klanten in Nederland

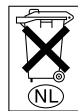

Gooi de batterij niet weg maar lever deze in als klein chemisch afval (KCA).

The socket-outlet should be installed near the equipment and be easily accessible.

Table of Contents

Precautions	4
-------------------	---

Connections and Preparations

Unpacking	5
Step 1: Installing the Projector	5
Before Setting Up the Projector	6
Installing the Projector and a Screen	7
Step 2: Connecting the Projector	8
Connecting with video equipment	8
Connecting Using the Optional Signal Interface Cables	8
Connecting Using the Optional Interface Unit	9
Step 3: Adjusting the Picture Size and Position	9
Step 4: Selecting the Menu Language	12

Projecting

Projecting the Picture on the Screen	14
Selecting the Picture Viewing Mode	16

Using the Menus

Operation through the Menus	17
Menu Configurations	18
Menu Items	19
About the Preset Memory No.	21
Adjusting Picture Quality of a Signal from the Computer	21

Using a “Memory Stick”

About a “Memory Stick”	22
Preparing for Viewing the Still Picture Stored in a “Memory Stick”	23
Inserting a “Memory Stick”	23
Selecting the Contents Including a Desired Still Picture	24
Viewing Still Images in Sequence — Slide Show	25
Displaying Index Pictures on the Full Screen	26
Displaying the Index Menu	27
Displaying a Full-Screen Picture	28
Rotating a Still Picture	28
Protecting an Important Still Picture	29
Projecting a Selected Picture When the Power Is Turned On — Startup	30
Registering a Still Picture as the Startup Picture	30
Setting the Startup Picture	31
Deleting a Still Picture	32
Initializing a “Memory Stick”	33

Others

Troubleshooting	34
Replacing the Lamp	38
Replacing the Air Filter	39
Specifications	40
Location of Controls	44
Front	44
Rear	45
Remote control	46
Index	47

Precautions

On safety

- Check that the operating voltage of your unit is identical with the voltage of your local power supply.
- Should any liquid or solid object fall into the cabinet, unplug the unit and have it checked by qualified personnel before operating it further.
- Unplug the unit from the wall outlet if it is not to be used for several days.
- To disconnect the cord, pull it out by the plug. Never pull the cord itself.
- The wall outlet should be near the unit and easily accessible.
- The unit is not disconnected to the AC power source (mains) as long as it is connected to the wall outlet, even if the unit itself has been turned off.
- Do not look into the lens while the lamp is on.
- Do not place your hand or objects near the ventilation holes. The air coming out is hot.

On preventing internal heat build-up

After you turn off the power with the I /  (on/standby) switch, do not disconnect the unit from the wall outlet while the cooling fan is still running.

Caution

The projector is equipped with ventilation holes (intake) and ventilation holes (exhaust). Do not block or place anything near these holes, or internal heat build-up may occur, causing picture degradation or damage to the projector.

On repacking

Save the original shipping carton and packing material; they will come in handy if you ever have to ship your unit. For maximum protection, repack your unit as it was originally packed at the factory.

Connections and Preparations

This section describes how to install the projector and screen, how to connect the equipment from which you want to project the picture, etc.

Unpacking

Check the carton to make sure it contains the following items:

Remote control (1),
Size AA (R6)
batteries (2)

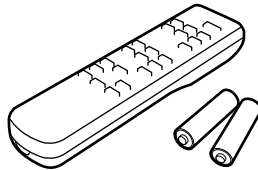

Signal interface
cable (1)

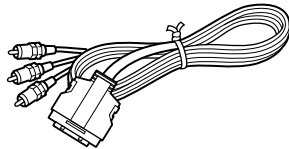

Air filter (for
replacement) (1)

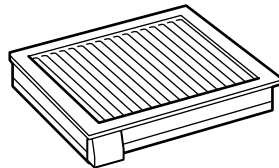

Lens cap (1)

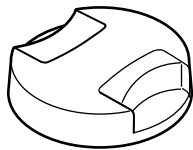

AC power cord (1)
Operating Instructions (1)

Inserting the batteries into the remote control

Insert the batteries **+** side first as shown in the illustration.
Inserting them forcibly or with the polarities reversed may cause a short circuit and may generate heat.

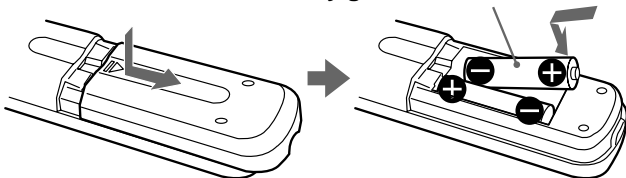

Step 1: Installing the Projector

You can obtain good picture quality even when you project the picture from the side of the screen (“SIDE SHOT”) (☞ page 7). You can enjoy home entertainment with this projector in various situations.

Enjoying home theater

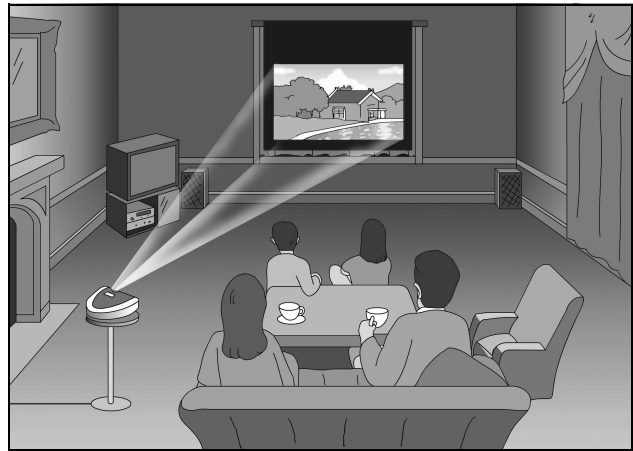

Enjoying video games on a large screen

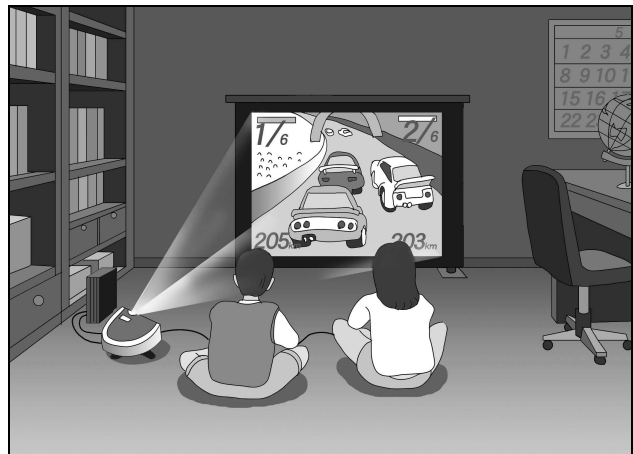

Watching sports, etc. with your company

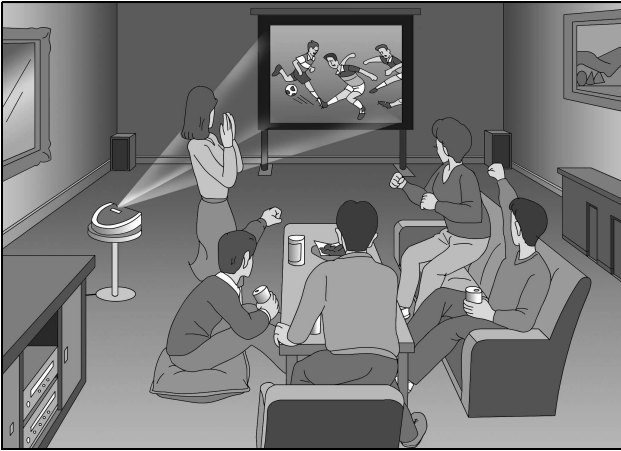

Viewing images, recorded by a digital camera and stored in the "Memory Stick," on a large screen

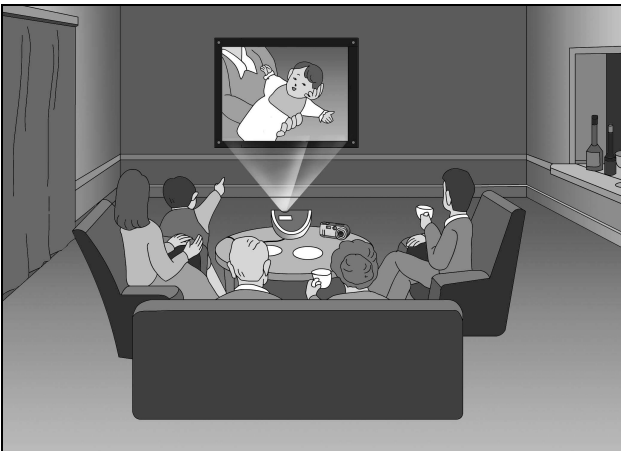

Before Setting Up the Projector

Do not place the projector in the following situations, which may cause malfunction or damage to the projector.

Poorly ventilated

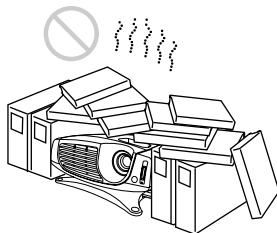

Highly heated and humid

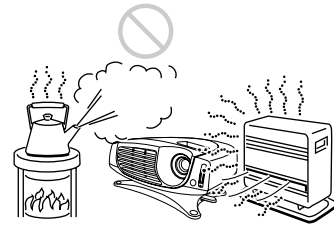

Very dusty and extremely smoky

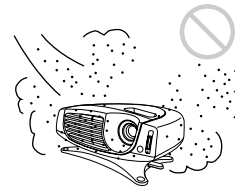

Do not use the projector under the following conditions.

Tilting the unit out of the range of the adjuster setting

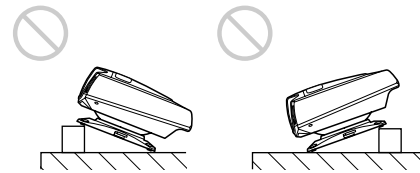

Blocking the ventilation holes

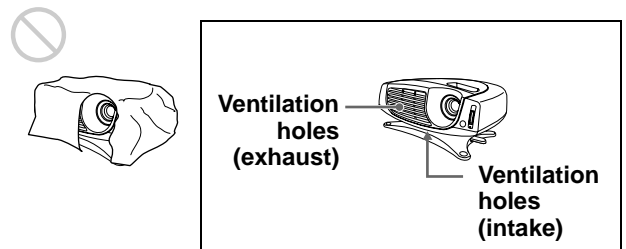

Placing the projector without the adjuster

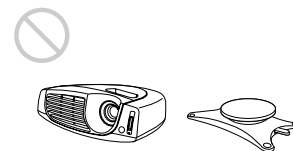

Installing the Projector and a Screen

The installation distance between the projector and screen varies depending on the size of the screen.

1 Determine the installation position of the projector and screen.

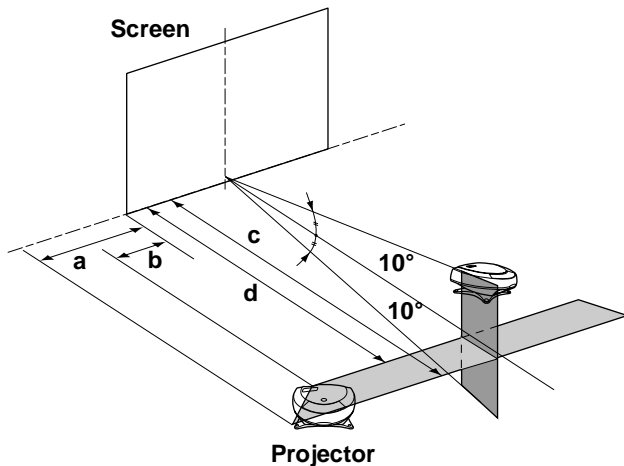

- a:** Maximum horizontal distance between the right/left end of the screen and the center of the projector's lens when the projector is placed on the side (for "SIDE SHOT")
- b:** Horizontal distance between the right/left end of the screen and the center of the lens when the projector is placed on the side (for "SIDE SHOT")
- c:** Maximum projection distance between the screen and the center of the projector's lens when you use the horizontal distance **a**, or when you place the projector with the center of the screen and the center of the lens aligned.
- d:** Minimum projection distance between the screen and the center of the lens when you use the horizontal distance **b**, or when you place the projector with the center of the screen and the center of the lens aligned.

When projecting from the side (SIDE SHOT)

Position the projector with the lens end come within the area in the illustration, by using the values **a**, **b**, **c** and **d** in the table below as a

guide. Align the bottom of the adjuster of the projector with the bottom end of the screen.

Unit: m (feet)

Screen size (inches)	40	60	80	100	120	150
a	0.6 (2.0)	0.9 (3.0)	1.2 (3.9)	1.5 (4.9)	1.8 (5.9)	2.3 (7.5)
b	0.4 (1.3)	0.6 (2.0)	0.8 (2.6)	1.0 (3.3)	1.2 (3.9)	1.6 (5.2)
c	1.7 (5.6)	2.7 (8.9)	3.6 (11.8)	4.5 (14.8)	5.4 (17.7)	6.8 (22.3)
d	1.6 (5.2)	2.5 (8.2)	3.3 (10.8)	4.2 (13.8)	5.0 (16.4)	6.3 (20.7)

When projecting from the center

You can change the projection angle using the adjuster.
Position the projector with the lens end come within the area in the illustration, by using the values **c** and **d** in the table below as a guide.

Unit: m (feet)

Screen size (inches)	40	60	80	100	120	150
c	1.8 (6.0)	2.8 (9.1)	3.7 (12.2)	4.7 (15.3)	5.6 (18.4)	7.0 (23.0)
d	1.6 (5.2)	2.4 (7.9)	3.2 (10.6)	4.0 (13.2)	4.9 (15.9)	6.1 (19.9)

When you project a 720p format signal, computer's signal, etc.

The tables show the distances when projecting the conventional video signals. Distances used for projecting a 720p format signal, computer's signal and data stored in the "Memory Stick" are shown on page 41.

2 Project an image on the screen and adjust the picture so that it fits the screen.

To project an image, connect video equipment to the projector. (☞ page 8)

Step 2: Connecting the Projector

When making connections, be sure to do the following:

- Turn off all equipment before making any connections.
- Use the proper cables for each connection.
- Insert the cable plugs properly; plugs that are not fully inserted often generate noise. When pulling out a cable, be sure to pull it out from the plug, not the cable itself.
- When you connect your projector to PJ MULTI INPUT, select the input signal with the INPUT-A setting in the SET SETTING menu. (page 20)

Connecting with video equipment

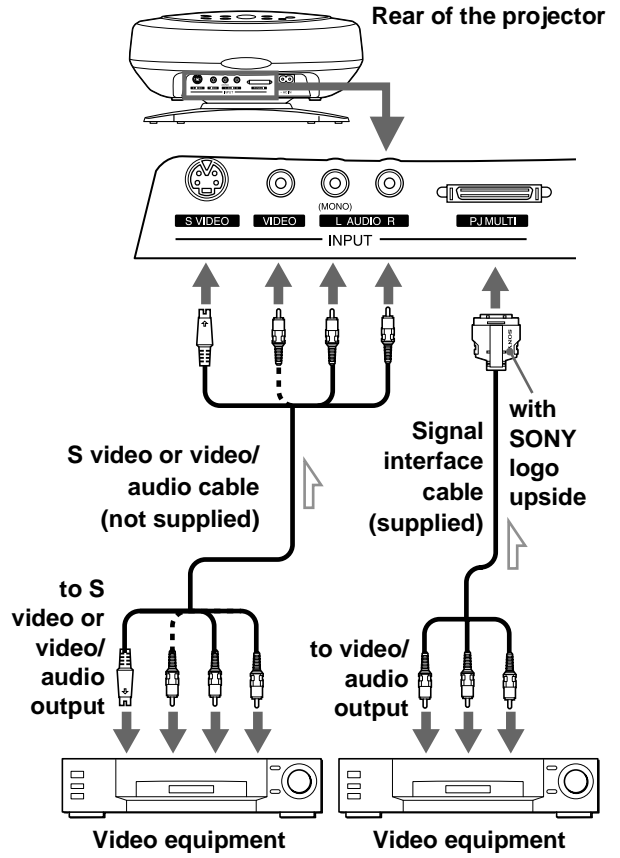

Connecting Using the Optional Signal Interface Cables

To connect with a DVD player with component video connectors/digital BS tuner

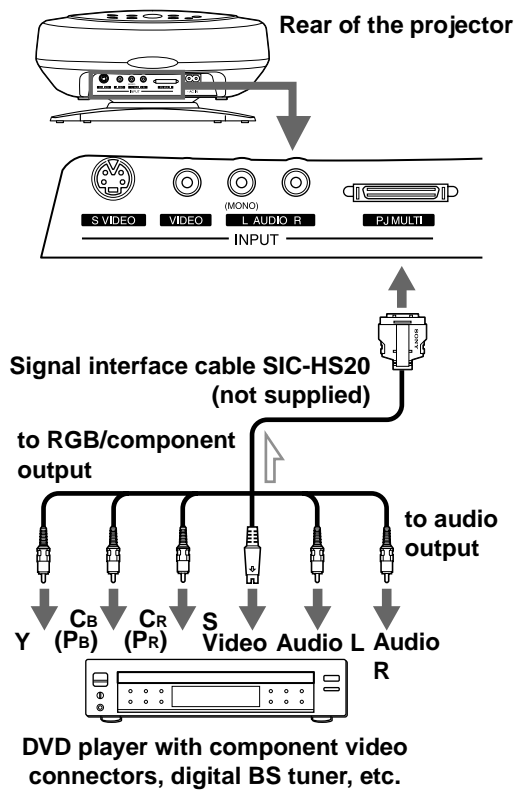

To connect with an AV amplifier

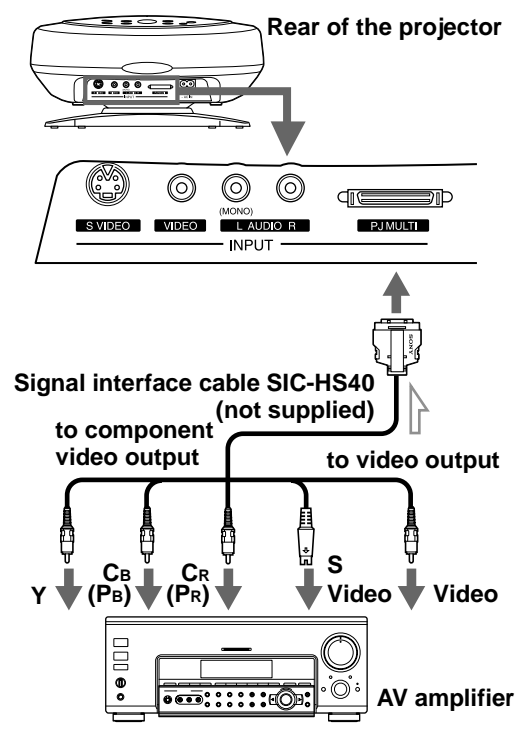

To connect with a computer

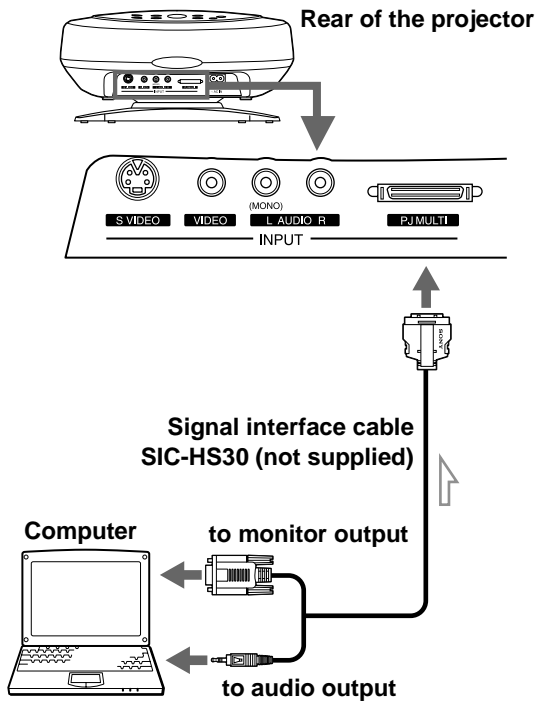

Step 3: Adjusting the Picture Size and Position

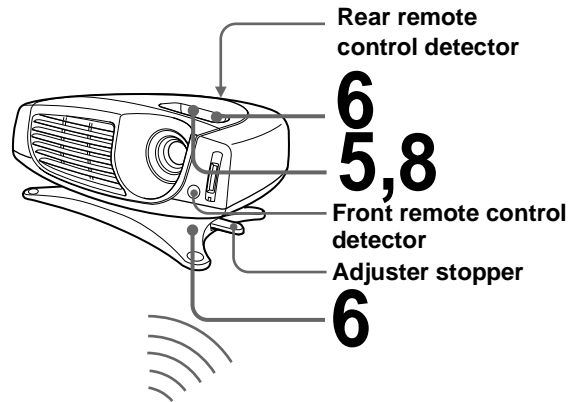

Connecting Using the Optional Interface Unit

Using the optional interface unit allows you to connect various video equipment, and to select the output to the projector or TV from the connected equipment simply by switching the select switch on the interface unit.

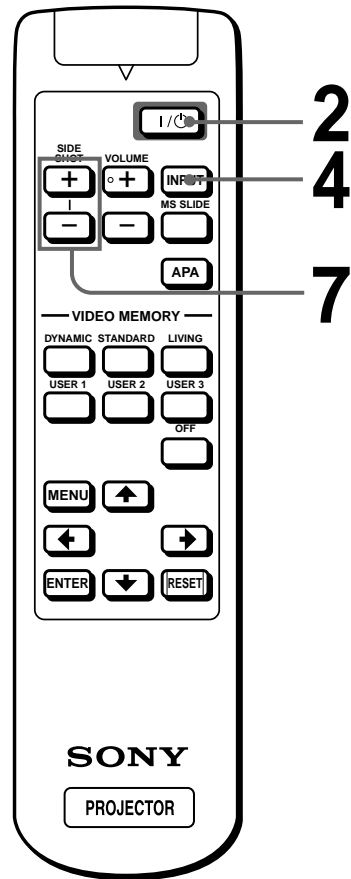
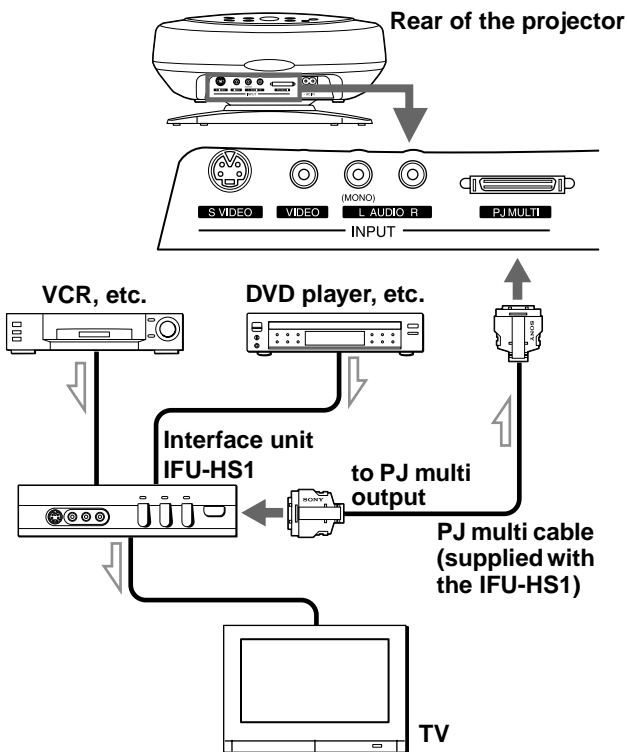

1 Plug the AC power cord into a wall outlet.

The ON/STANDBY indicator lights in red and the projector goes into standby mode.



2 Press the I/⏻ (on/standby) switch to turn on the projector.

The ON/STANDBY indicator lights in green.



3 Turn on the equipment connected to the projector.

Refer to the operating instructions of the connected equipment.

4 Press INPUT to project the picture on the screen.

Each time you press the button, the input indication changes. (☞ page 15)

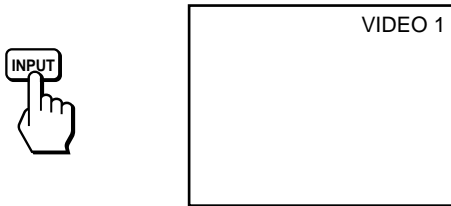

5 Adjust the focus roughly using the focus lever.

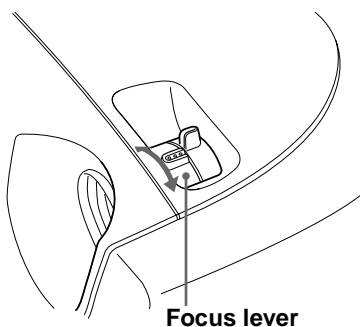

6 Adjust the size and position of the picture to fit the screen using the zoom lever and adjuster.

Move the zoom lever to adjust the picture size.

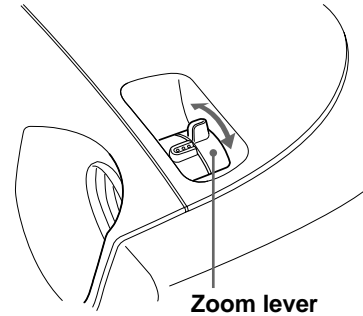

Use the adjuster to adjust the picture position. Hold down and slide the adjuster stopper to the right, move the projector, then replace the stopper.

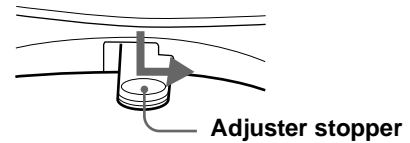

You can move the projector vertically and horizontally within the following ranges:

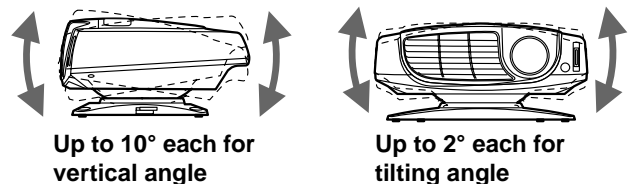
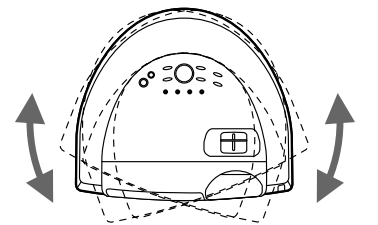

When projecting from the side

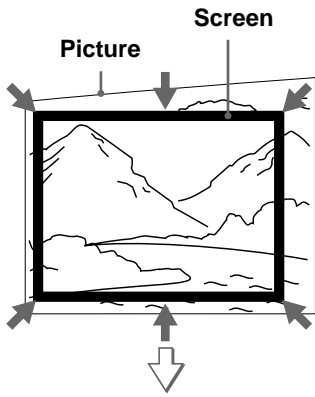

If you position the projector on the left side of the screen, adjust so that the left side of the picture fits the left side of the screen. For the projector positioned on the right side, adjust so that the right side of the picture fits the right side of the screen.

When projecting from the center

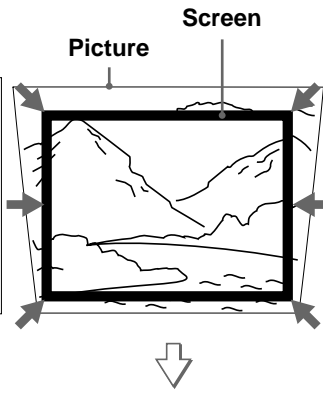

If you position the projector below the bottom of the screen, adjust so that the bottom edge of the picture fits the bottom edge of the screen. For the projector positioned above the bottom of the screen, adjust so that the top edge of the picture fits the top edge of the screen.

7 Adjust to correct the trapezoidal distortion.

When projecting from the side

Corrects the horizontal distortion.

Press **SIDE SHOT +** or **-** so that the top edge of the picture becomes parallel to the bottom edge.

If the left side is longer than the right side, press **SIDE SHOT -**.

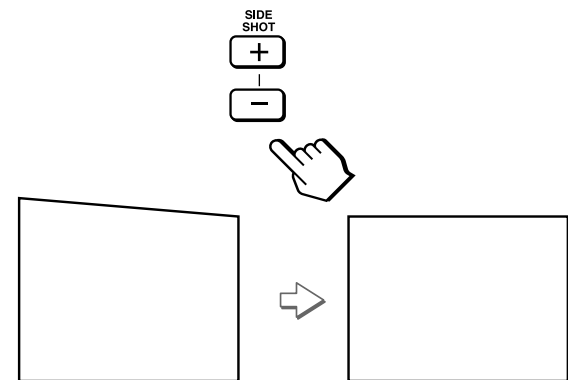

Use **SIDE SHOT +** if the right side is longer. To fine-adjust the distortion, press **↑** or **↓**.

When projecting from the center

Corrects the vertical distortion.

Use the menu. Select **V** (vertical) with the **KEystone DIR** setting in the **INSTALL SETTING** menu. Next, adjust with the **DIGIT KEystone** setting so that the left side of the picture becomes parallel to the right side. (📖 page 20)

If the top edge of the picture is longer than the bottom edge, set to a plus value.

If the bottom edge is longer than the top edge, set to a minus value.

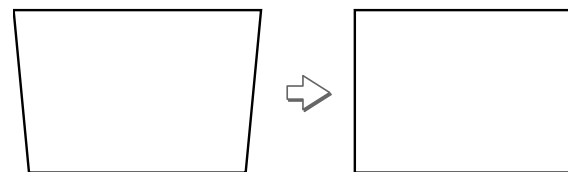

If the bottom edge is longer than the top edge, set to a minus value.

8 Adjust the focus again using the focus lever.

Step 4: Selecting the Menu Language

You can select one of nine languages for displaying the menu and other on-screen displays. The factory default setting is English.

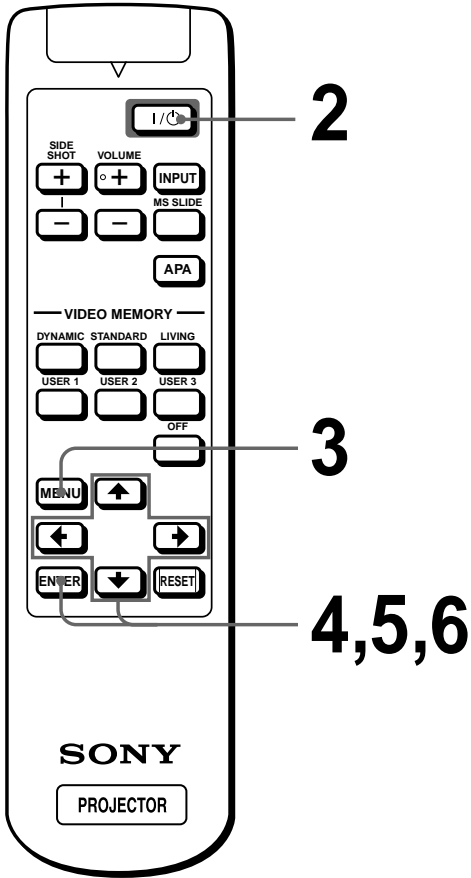

1 Plug the AC power cord into a wall outlet.

The ON/STANDBY indicator lights in red and the projector goes into standby mode.

2 Press the I/Power (on/standby) switch to turn on the projector.

The ON/STANDBY indicator lights in green.

3 Press MENU.

The menu appears.
The menu presently selected is shown as a yellow button.

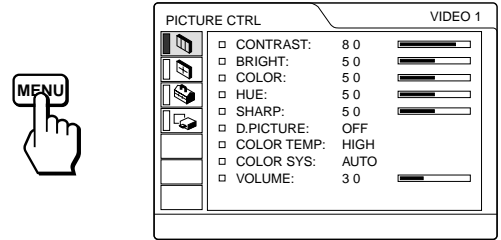

4 Press up or down arrow to select the SET SETTING menu, and press left or right arrow or ENTER.

The selected menu appears.

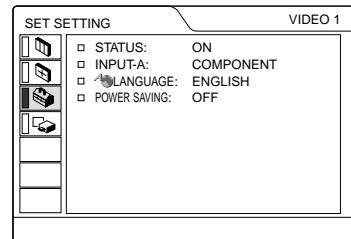
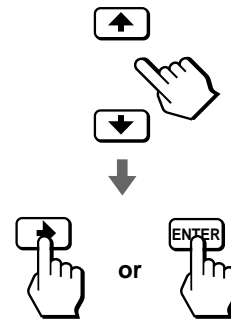

5 Press **↑** or **↓** to select **LANGUAGE**, and press **→** or **ENTER**.

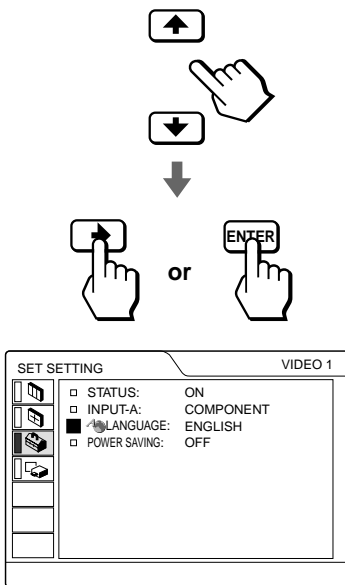

6 Press **↑** or **↓** to select a language, and press **←** or **ENTER**.

The menu changes to the selected language.

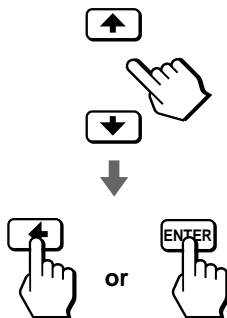

To clear the menu

Press MENU.

Projecting

This section describes how to operate the projector to view the picture from the equipment connected to the projector. It also describes how to adjust the quality of the picture to suit your taste.

Projecting the Picture on the Screen

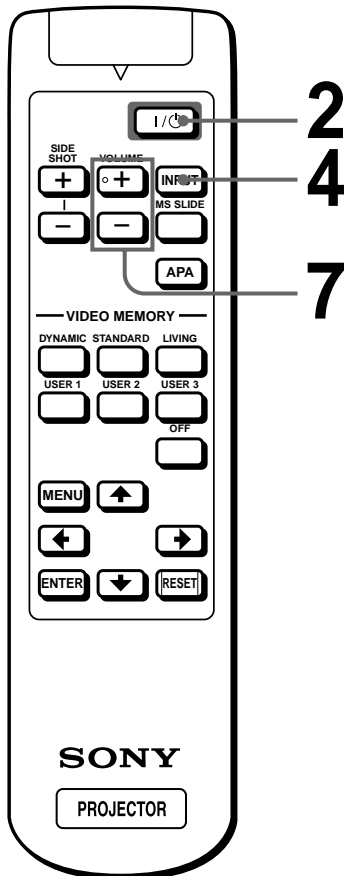

1 Plug the AC power cord into a wall outlet.

The ON/STANDBY indicator lights in red and the projector goes into standby mode.



Lights in red.

2 Press the I/O (on/standby) switch to turn on the projector.

The ON/STANDBY indicator lights in green.



Lights in green.

3 Turn on the equipment connected to the projector.

Refer to the operating instructions of the connected equipment.

4 Press INPUT repeatedly to select the input you want to project on the screen.

Display the indication of the input you want.

Example: To view the picture from the video equipment connected to the VIDEO INPUT jack.

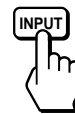

To view the picture from	Press INPUT to display	Sound is heard from the equipment connected to
Video equipment connected to VIDEO INPUT on the projector	VIDEO 1	AUDIO INPUT
Video equipment connected to S VIDEO INPUT on the projector	S-VIDEO 1	AUDIO INPUT
RGB/component equipment connected to PJ MULTI INPUT via the optional signal interface cable or the interface unit	INPUT A*	PJ MULTI INPUT
Video equipment connected to PJ MULTI INPUT via the optional signal interface cable or the interface unit	VIDEO 2	PJ MULTI INPUT
Video equipment equipped with S VIDEO connected to PJ MULTI INPUT via the optional signal interface cable or the interface unit	S-VIDEO 2	PJ MULTI INPUT
“Memory Stick” inserted into the “Memory Stick” slot	MS	AUDIO INPUT

* Set the INPUT-A setting in the SET SETTING  menu according to the input signal. (☞ page 20)

5 Move the zoom lever to adjust the size of the picture.

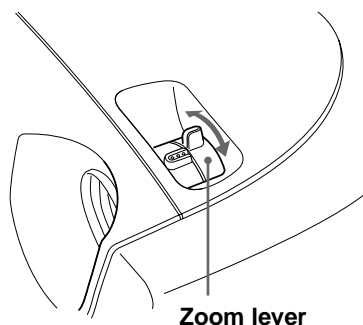

6 Move the focus lever to adjust the focus.

Adjust to obtain sharp focus.

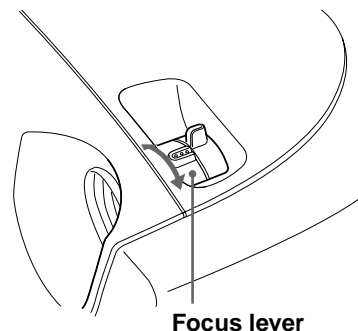

7 Press VOLUME + or – to adjust the volume.

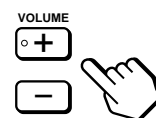

To turn off the power

1 Press the I/⏻ (on/standby) switch.

A message “Power OFF?” appears on the screen.

2 Press the I/⏻ switch again.

The ON/STANDBY indicator flashes in green and the fan continues to run to reduce the internal heat. Also, the ON/STANDBY indicator flashes quickly during which you will not be able to light up the ON/STANDBY indicator with the I/⏻ switch.

3 Unplug the AC power cord from the wall outlet after the fan stops running and the ON/STANDBY indicator lights in red.

You can turn off the projector by holding the I/⏻ (on/standby) switch for about one second, instead of performing the above steps.

Selecting the Picture Viewing Mode

You can select the picture viewing mode that best suits the type of program or room condition.

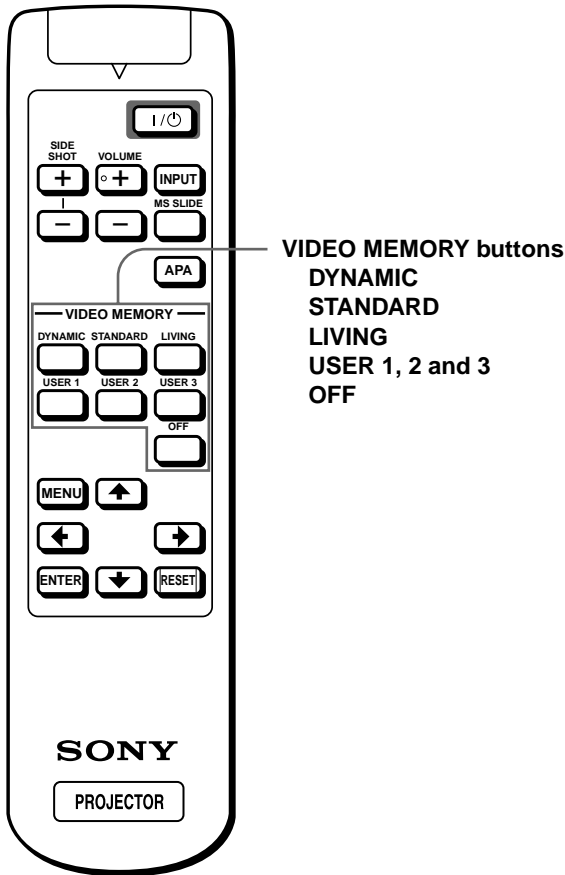

Press one of the VIDEO MEMORY buttons (DYNAMIC, STANDARD, LIVING and USER 1, 2 and 3).

DYNAMIC

Select for enhanced picture contrast and sharpness.

STANDARD

Recommended for normal viewing condition in your home.

Also select to reduce roughness when viewing the picture with DYNAMIC.

LIVING

Select for soft, film-like picture.

USER 1, 2 and 3

You can adjust the quality of the picture to suit your taste and store the settings into the selected memory of the projector. Press one of the USER 1, 2 and 3 buttons, then adjust the picture by using the menus. The settings are stored, and you can view the picture with the adjusted picture quality by pressing the button. (☞ page 20)

OFF

Select for the setting stored in each input that can be selected with the INPUT button, or each input signal.

Tip

You can select the picture viewing mode using the VIDEO MEMORY button on the projector. Each press of the button selects the above item.

Using the Menus

This section describes how to make various adjustments and settings using the menus.

Operation through the Menus

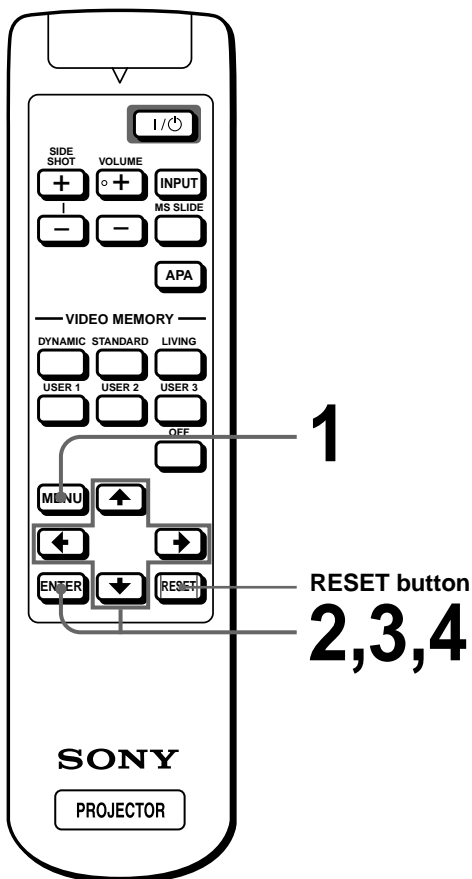

1 Press MENU.

The menu appears.
The menu presently selected is shown as a yellow button.

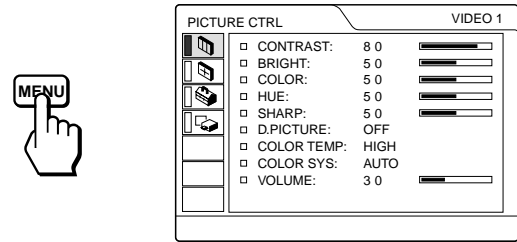

2 Press ↑ or ↓ to select a menu, and press → or ENTER.

The selected menu appears.

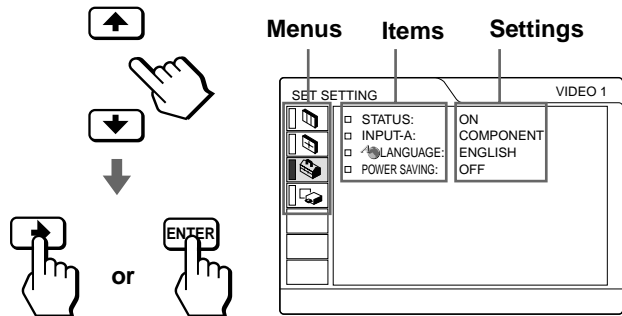

3 Select an item you want to adjust.

Use ↑ or ↓ to select an item, and press → or ENTER.

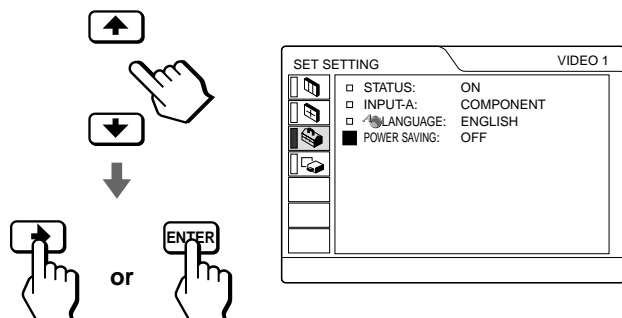

4 Make the setting or adjustment on an item.

When changing the adjustment level

To increase the value, press **↑** or **→**.

To decrease the value, press **↓** or **←**.

Press **ENTER** to restore the original screen.

When changing the setting

Press **↑** or **↓** to change the setting.

Press **←** or **ENTER** to restore the original screen.

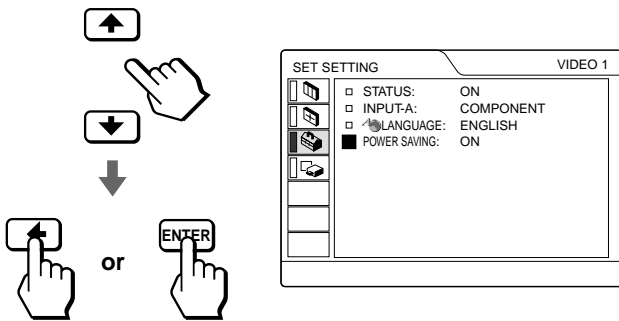

To clear the menu

Press **MENU**.

To reset items that have been adjusted

Select the item you want to reset, then press **RESET**. “Complete!” appears on the screen and the setting is reset to its factory preset value.

Items that can be reset are:

- **CONTRAST, BRIGHT, COLOR, HUE, SHARP** and **RGB ENHANCER** in the **PICTURE CTRL** menu
- **DOT PHASE, SIZE H** and **SHIFT** in the **INPUT SETTING** menu
- **DIGIT KEYSTONE** in the **INSTALL SETTING** menu

Menu Configurations

The projector is equipped with four menu pages. The items that can be adjusted in each menu are described on pages 19 and 20.

PICTURE CTRL menu

The **PICTURE CTRL** menu is used for adjusting the picture. You can also adjust the volume with this menu.

INPUT SETTING menu

The **INPUT SETTING** menu is used to adjust the input signal. You can adjust the size and position, etc. of the picture.

SET SETTING menu

The **SET SETTING** menu is used for changing the settings of the projector.

INSTALL SETTING menu

The **INSTALL SETTING** menu is used for correcting distortion. You can change the display position, intensity of the background picture, etc., of the menu screen.

Menu Items

Adjustable items are limited according to the input signals. Items that cannot be adjusted are not displayed in the menu. (☞ page 42)

Menu	Item	Description
PICTURE CTRL	CONTRAST	The higher the setting, the greater the contrast. The lower the setting, the lower the contrast.
	BRIGHT (brightness)	The higher the setting, the brighter the picture. The lower the setting, the darker the picture.
	COLOR	The higher the setting, the greater the intensity. The lower the setting, the lower the intensity.
	HUE	The higher the setting, the more greenish the picture becomes. The lower the setting, the more purplish the picture becomes.
	SHARP (sharpness)	The higher the setting, the sharper the picture. The lower the setting, the softer the picture.
	RGB ENHANCER	Adjusts the picture sharpness when computer signals are input.
	D. (Dynamic) PICTURE	ON: Emphasizes the black color. OFF: Reproduces the dark portions of the picture accurately, in accordance with the source signal.
	GAMMA MODE	GRAPHICS: Reproduces the photos in natural tones. TEXT: Contrasts black and white. Suitable for images that contain lots of text.
	COLOR TEMP	HIGH: Gives the white colors a blue tint. MIDDLE: Gives the white colors a neutral tint. LOW: Gives the white colors a red tint.
	COLOR SYS (System)	Select the color system of the input signal. AUTO: NTSC _{3.58} , PAL, SECAM and NTSC _{4.43} (switched automatically). Normally, set to this position. PAL-M/N: PAL-M/PAL-N and NTSC _{3.58} (switched automatically). When the PAL-M, PAL-N or NTSC _{3.58} signal is input with COLOR SYS set to AUTO, set to this position if the picture is distorted or colorless.
VOLUME	Adjusts the volume. It can be adjusted for each of the inputs selected with the INPUT button.	
INPUT SETTING	DOT PHASE	When a signal from a computer is input, adjusts the picture for clearer picture after the picture is adjusted by pressing the APA button.
	SIZE H	When a signal from a computer is input, adjusts the horizontal size of the picture. The higher the setting, the wider the picture. The lower the setting, the narrower the picture.
	SHIFT	As the setting for H (horizontal) increases, the picture moves to the right, and as the setting decreases, the picture moves to the left. Use ← or → to adjust the horizontal position. As the setting for V (vertical) increases, the picture moves up, and as the setting decreases, the picture moves down. Use ↑ or ↓ to adjust the vertical position.
	SCAN CONV (Scan converter)	ON: Displays a computer signal according to the screen size. The picture will be slightly softer. OFF: Displays a computer signal as it is input. The picture will be clear but the picture size will be smaller. Note When SVGA or XGA signal is input, this item will not be displayed.
	ASPECT	4:3: Select when the 4:3 aspect ratio picture is input. 16:9: Select when the 16:9 aspect ratio picture (squeezed) is input from equipment such as a DVD player. * Squeezed: An original picture is recorded horizontally compressed, as shown in the illustration. When you set ASPECT to 16:9, you can view the picture with 16:9 aspect ratio.

**Original picture
(16:9 aspect ratio
picture is
horizontally
compressed to be a
4:3 picture.)**

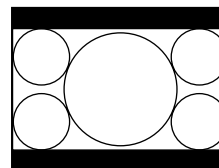
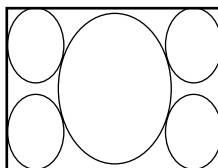

**Displayed
picture with
ASPECT set to
16:9**

Menu	Item	Description
 INPUT SETTING (continued)	VIDEO MEMORY	<p>You can select picture viewing mode that best suits the type of picture or the environment.</p> <p>OFF: Select for the setting stored in each input channel or input signal.</p> <p>DYNAMIC: Select for enhanced picture contrast and sharpness.</p> <p>STANDARD: Recommended for normal viewing condition. Also select to reduce roughness when viewing the picture with DYNAMIC.</p> <p>LIVING: Select for soft, film-like picture.</p> <p>USER 1, 2 and 3: You can adjust the quality of the picture to suit your taste and store the settings. Once the settings are stored, you can view the picture with the adjusted picture quality by pressing the button.</p> <p>To store the settings</p> <ol style="list-style-type: none"> 1 Select USER 1, USER 2 or USER 3. 2 Adjust the items you want in the menus. <p>Items that can be stored are: CONTRAST, BRIGHT, COLOR, HUE, SHARP, RGB ENHANCER, D.PICTURE, COLOR TEMP, COLOR SYS, SCAN CONV, ASPECT.</p> <p>Tip You can also adjust the picture quality in DYNAMIC, STANDARD or LIVING mode. To reset to the factory setting, press RESET.</p>
 SET SETTING	STATUS	<p>Set to OFF to turn off the on-screen displays except for the menus, message when turning off the power, and warning messages.</p> <p>To display all of the on-screen display again, set to ON.</p>
	INPUT-A	<p>Selects the signal input from the PJ MULTI connector.</p> <p>COMPUTER: Inputs the signal from a computer.</p> <p>COMPONENT: Inputs the component or progressive component signal from a DVD player, digital BS tuner, etc.</p> <p>VIDEO GBR: Inputs the signal from a TV game, DVD player or HDTV broadcast.</p>
	LANGUAGE	<p>Selects the language used in the menu and on-screen displays. Available languages are: English, French, German, Italian, Spanish, Japanese, Chinese, Portuguese and Korean.</p>
	POWER SAVING	<p>When set to ON, the POWER SAVING indicator lights. The projector goes into power saving mode if no signal is input for 10 minutes, and the lamp goes out and the cooling fan keeps running. In power saving mode, no button functions for the first 60 seconds. It is cancelled when a signal is input or any button is pressed. If you do not set the projector to power saving mode, select OFF.</p>
 INSTALL SETTING	KEYSTONE MEM (memory)	<p>ON: DIGIT KEYSTONE setting is stored.</p> <p>The data is retrieved when the projector power is turned on. The setting will remain the same every time.</p> <p>OFF: DIGIT KEYSTONE is reset to "0" when the power is turned on next time.</p>
	DIGIT KEYSTONE	<p>Corrects the trapezoidal distortion caused by the projection angle. Use this item after selecting the type of distortion, H (horizontal) or V (vertical), with KEYSTONE DIR.</p>
	KEYSTONE DIR	<p>When the picture is a vertical trapezoid ( ) , select V. Next, correct the distortion with DIGIT KEYSTONE. When the picture is a horizontal trapezoid ( ) , select H, then correct the distortion with DIGIT KEYSTONE.</p>
	MENU POSITION	<p>Selects the display position from TOP LEFT, BOTTOM LEFT, CENTER, TOP RIGHT and BOTTOM RIGHT.</p>
	MENU COLOR	<p>Selects the tone of the menu display from STANDARD, WARM, COOL, GREEN or GRAY.</p>
	MENU BACKGROUND	<p>Selects the intensity of the background picture of the menu display from DARK, STANDARD or LIGHT.</p>
	LAMP TIMER	<p>Indicates how long the lamp has been turned on.</p>

About the Preset Memory No.

This projector has 32 types of preset data for input signals (the preset memory). When the preset signal is input, the projector automatically detects the signal type and recalls the data for the signal from the preset memory to adjust it to an optimum picture. The memory number and signal type of that signal are displayed in the INPUT SETTING menu.

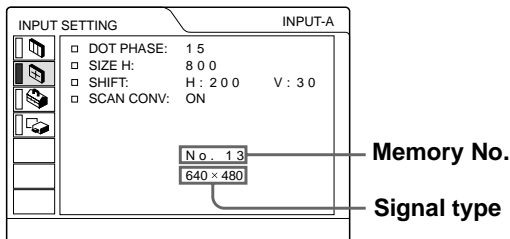

You can also adjust the preset data through the INPUT SETTING menu.

This projector also has 20 types of user memories for INPUT-A into which you can save the setting of the adjusted data for an unpreset input signal.

When an unpreset signal is input for the first time, a memory number is displayed as 0. When you adjust the data of the signal in the INPUT SETTING menu, it will be registered to the projector. If more than 20 user memories are registered, the newest memory always overwrites the oldest one.

See the chart on page 43 to find if the signal is registered to the preset memory.

Since the data is recalled from the preset memory about the following signals, you can use these preset data by adjusting SIZE H. Make fine adjustment by adjusting SHIFT.

Signal	Memory No.	SIZE H
Super Mac-2	23	1312
SGI-1	23	1320
Macintosh 19"	25	1328

Note

When the aspect ratio of input signal is other than 4:3, a part of the screen is displayed in black.

Adjusting Picture Quality of a Signal from the Computer

You can automatically adjust to obtain the clearest picture when projecting a signal from the computer.

1 Project a still picture from the computer.

2 Press the APA button.

When the picture is adjusted properly, “complete” appears on the screen.

Notes

- Press the APA button when the full image is displayed on the screen. If there are black edges around the image, the APA function will not function properly and the image may extend beyond the screen.
- If you switch the input signal or re-connect a computer, press the APA button again to get the suitable picture.
- To restore the original screen, press the APA button again during the adjustment.
- The picture may not be adjusted properly depending on the kinds of input signals.
- Adjust the items in the INPUT SETTING menu when you adjust the picture manually. (☞ page 19)

Using a “Memory Stick”

This section describes how to view the still images that are recorded by a digital camera and stored in a “Memory Stick.” You can make a slide show using the images, display an index screen of the images, etc.

About a “Memory Stick”

On “Memory Stick”s

“Memory Stick” is a new compact, portable and versatile IC recording medium with a data capacity that exceeds a floppy disk. “Memory Stick” is specially designed for exchanging and sharing digital data among “Memory Stick” compatible products. Because it is removable, “Memory Stick” can also be used for external data storage.

Types of “Memory Stick”s

There are two types of “Memory Stick”s: MagicGate “Memory Stick”s that are equipped with the MagicGate copyright protection technology and general “Memory Stick”s. You can use both types of “Memory Stick” with your projector. However, because your projector does not support the MagicGate standards, data recorded in the “Memory Stick” is not subject to MagicGate copyright protection.

On MagicGate

MagicGate is copyright protection technology that uses encryption technology.

Format that can be displayed with this projector

Image data recorded with a digital camera and recorded on a “Memory Stick” in the following format:

Images (DCF-compatible) compressed in the JPEG (Joint Photographic Experts Group) format (extension: .jpg)

Before using a “Memory Stick”

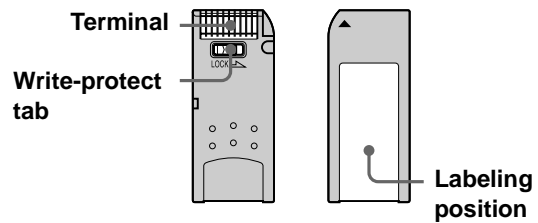

- You cannot rotate or erase still images when the write-protect tab on the “Memory Stick” is set to LOCK.
- We recommend backing up important data.
- Image data may be damaged in the following cases:
 - If you remove the “Memory Stick,” turn the power off, or detach the battery for replacement when the access lamp is flashing.
 - If you use a “Memory Stick” near static electricity or magnetic fields.

Notes

- Prevent metallic objects or your finger from coming into contact with the metal parts of the connecting section.
- Do not attach any other material than the supplied label onto the label space.
- Attach the label to the prescribed labeling position. Make sure the label is attached to the labeling position properly.
- Do not bend, drop or apply strong shock to a “Memory Stick.”
- Do not disassemble or modify a “Memory Stick.”
- Do not let the “Memory Stick” get wet.
- Do not use or keep a “Memory Stick” in locations that are:
 - Extremely hot such as in a car parked in the sun or under the scorching sun.
 - Under direct sunlight.
 - Very humid or subject to corrosive gases.
- When you carry or store a “Memory Stick,” put it in its case.

About formatting “Memory Stick”s

When “Memory Stick”s are shipped from the factory, they are already formatted to a special standard format. When you format “Memory Stick”s, we recommend formatting them on this unit.

Caution when formatting “Memory Stick”s on a personal computer

Pay attention to the following points when formatting “Memory Stick”s on the personal computer, for example, that you are using.



Operation of “Memory Stick”s formatted on the personal computer is not guaranteed on this unit. To use a “Memory Stick” that has been formatted on the personal computer, the “Memory Stick” must be reformatted on this unit. Note that in this case all data stored on the “Memory Stick” will be lost.

Access Lamp

If the access lamp is turned on or is flashing, data is being read from or written to the “Memory Stick.” Do not shake the projector or subject it to shock. Do not turn off the power of the projector or remove the “Memory Stick.” This may damage the data.

Notes

- To prevent data loss, make backup of data frequently. In no event will Sony be liable for any loss of data.
- Unauthorized recording may be contrary to the provisions of copyright law.
- The “Memory Stick” application software may be modified or changed by Sony without prior notice.

-
- “Memory Stick” and  are trademarks of Sony Corporation.
 - “MagicGate Memory Stick” and  are trademarks of Sony Corporation.

Preparing for Viewing the Still Picture Stored in a “Memory Stick”

Inserting a “Memory Stick”

Insert the “Memory Stick” into the “Memory Stick” slot on the front of the projector.

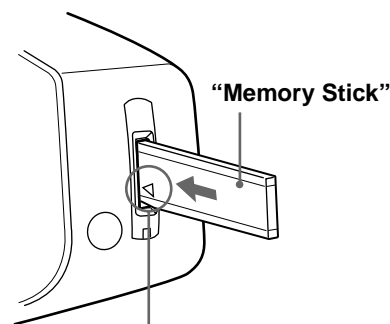

Insert the “Memory Stick” in the direction of the arrow until it clicks.

To remove the “Memory Stick”

When the access lamp is turned off, press the “Memory Stick” and remove your hand. As the lock is released, remove the “Memory Stick.”

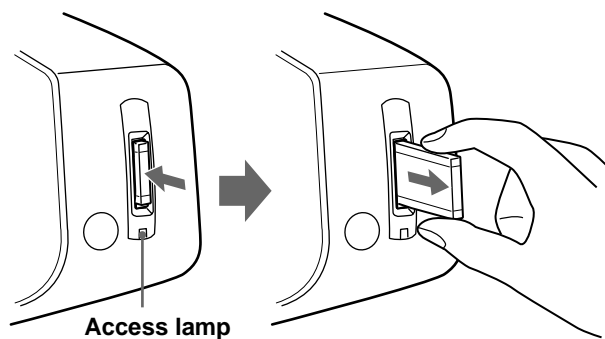

Selecting the Contents Including a Desired Still Picture

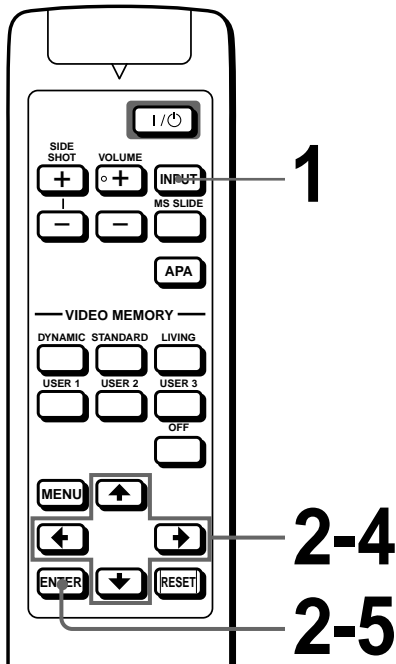

2 Press **↑** or **↓** to select **EVENT** , and press **ENTER**.

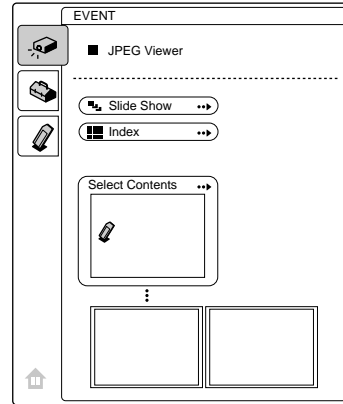

3 Press **↑** or **↓** to select “Select Contents,” and press **ENTER**.
The sub menu for selecting the contents appears.

to upper stage
Currently selected contents

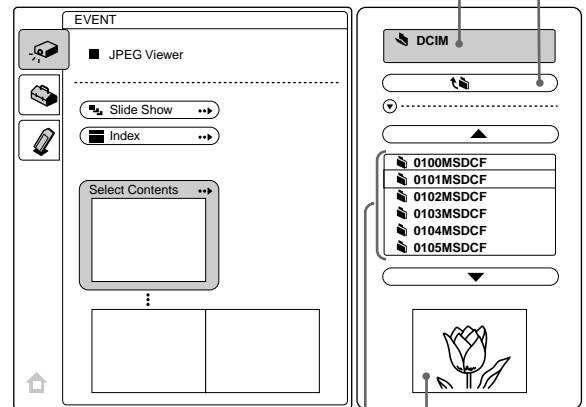

Pictures or contents included in the current contents

When the JPEG pictures are saved in the current contents, one of them is displayed.

Note

The contents are sorted numerically and alphabetically up to 256 contents. The later contents will not be sorted.

4 Press **↑** or **↓** to select the contents you want to use for your slide show, and press **ENTER**.

When you want to select contents other than those displayed on the menu, select **▲** or **▼**, then press **ENTER**.

1 Press **INPUT** to select **MS**.
MS home appears.

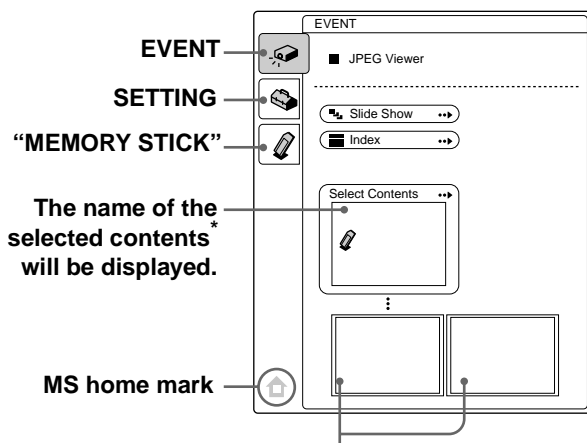

First two thumbnails** that are included in the selected contents will appear.

* Multiple still pictures are included in the contents. The contents may include individual still pictures and other contents. You must select contents when you are viewing a still picture stored in a “Memory Stick.”

** Several small pictures included in the contents can be displayed at one time. They are called thumbnails.

5 Press ENTER.

The selected contents name and the first two thumbnails are displayed.

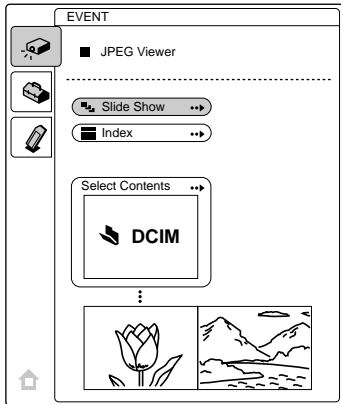

Viewing Still Images in Sequence — Slide Show

You can run a slide show by using still pictures (DCF-compatible) of the JPEG format recorded by a digital camera. You can advance a slide automatically or manually.

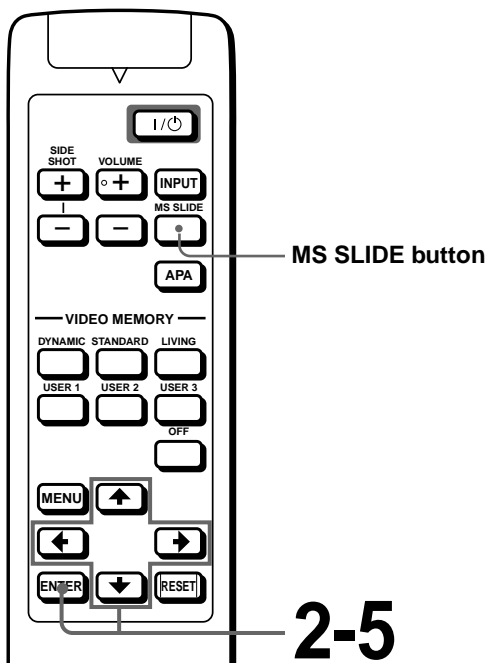

1 Select the contents that include a desired still picture. (☞ page 24)

2 Press ↑ or ↓ to select “Slide Show,” and press ENTER.

The sub menu for setting the following items appears.

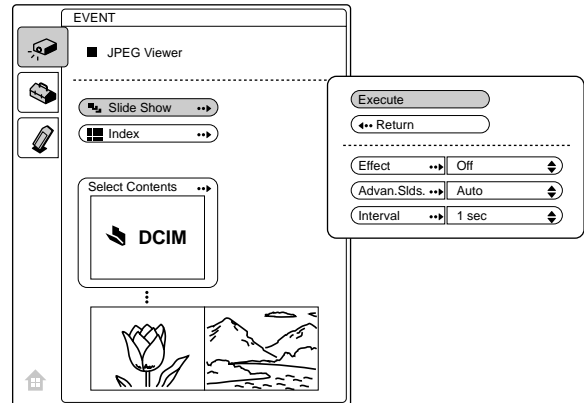

Effect: set the effect when the slide is displayed.

Advan. Slids : set to advance a next slide automatically (“Auto”) or manually (“Manual”).

Interval: set the period for which one slide is displayed. When “Advan. Slids” is set to “Manual,” this item does not work. The time is about right.

3 Press ↑ or ↓ to select the item, and press ENTER.

4 Press **↑** or **↓** to set the selected item, and press **ENTER**.

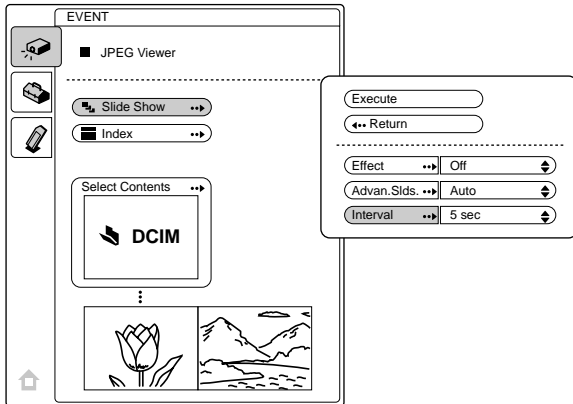

5 After setting all the items, press **↑** or **↓** to select “Execute” and press **ENTER**.

When you set “Advan. Slids.” to “Auto,” the slide show starts automatically.

When you set to “Manual,” use the **→** or **↓** button to advance a next slide. To return to the previous slide, use the **←** or **↑** button.

To end the slide show

Press MS SLIDE or ENTER.

To return to the MS home before executing the slide show

Select “Return” in step 5 above.

Executing the Slide Show Promptly

As the settings are stored even if you change the input after performing steps 1 to 4, press MS SLIDE just as you start the slide show. The input is changed to MS and the slide show starts promptly.

Displaying Index Pictures on the Full Screen

You can display 9 index pictures (thumbnail pictures) contained in the selected contents at one time.

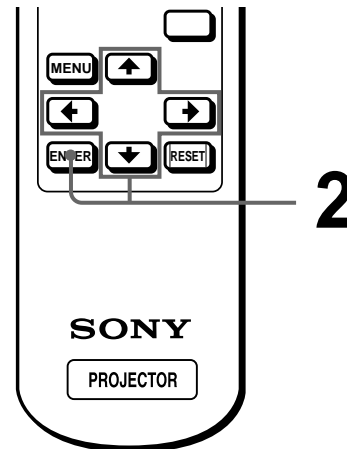

1 Select the contents that include a desired still picture. (☞ page 24)

2 Press **↑** or **↓** to select “Index,” and press **ENTER**.

The index screen appears, and 9 index pictures of the selected contents are displayed.

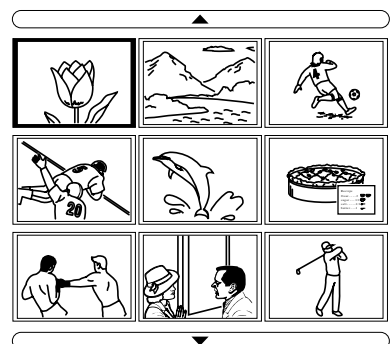

When more than 9 pictures are contained in the contents

You can display the pictures other than the displayed ones by pressing ▲ (previous 9 pictures) or ▼ (next 9 pictures) and ENTER.

To start a slide show with the index screen

Press ↑, ↓, ← or → to select a picture from which a slide show starts, then press MS SLIDE.

Note

The index pictures are sorted numerically and alphabetically up to 256 pictures. The later pictures will not be sorted.

Displaying the Index Menu

Press ↑, ↓, ← or → to select a picture, and press ENTER.

The index menu for the selected picture is displayed. With this menu you can make various settings for each picture. (☞ pages 27 to 32)

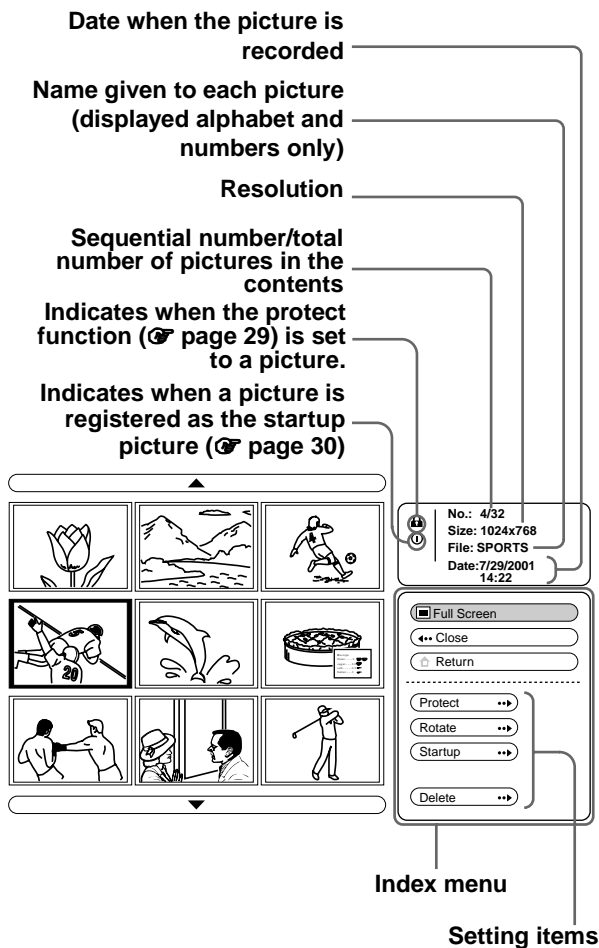

To return to the MS home

Select "Return" and press ENTER.

Displaying a Full-Screen Picture

You can project one of the index pictures on the full screen.

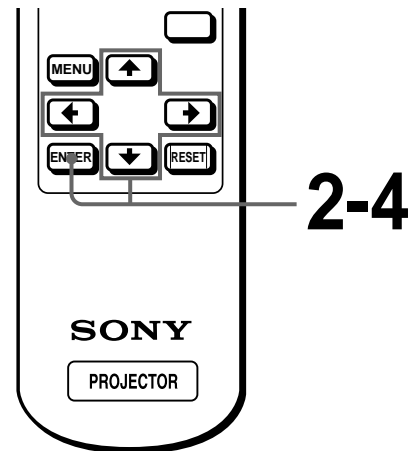

1 Select the contents that include a desired still picture. (☞ page 24)

2 Press ↑ or ↓ to select "Index," and press ENTER.

The index pictures of the selected contents are displayed.

3 Press **↑**, **↓**, **←** or **→** to select the picture you want to display on the full screen, and press **ENTER**.

The Index menu appears.

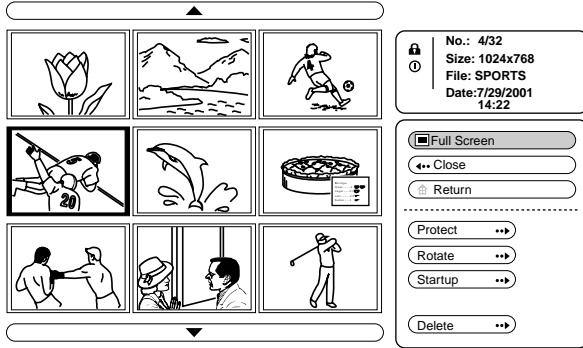

4 Press **↑** or **↓** to select “Full Screen,” and press **ENTER**.

The selected picture is projected to fit the screen.

To display a previous or next slide

To display the next slide, press **→** or **↓**. To return to the previous slide, press **←** or **↑**.

To return to the Index screen

Press **MS SLIDE** or **ENTER**.

Rotating a Still Picture

You can rotate a still picture in 90° steps.

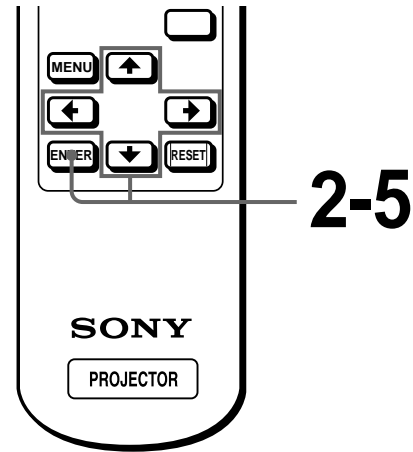

1 Select the contents that include a desired still picture. (☞ page 24)

2 Press **↑** or **↓** to select “Index,” and press **ENTER**.

The index pictures of the selected contents are displayed.

3 Press **↑**, **↓**, **←** or **→** to select the picture you want to rotate, and press **ENTER**.

The Index menu appears.

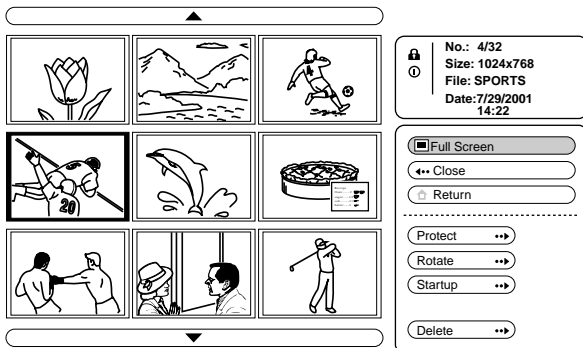

4 Press **↑** or **↓** to select “Rotate,” and press **ENTER**.

5 Press **↑** or **↓** to select the direction of rotation, **↻** (clockwise) or **↺** (counterclockwise), and press **ENTER**.

The picture rotates 90° every pressing of the **ENTER** button.

Notes

- You cannot rotate a picture which is protected. (☞ right column)
To rotate it, release the protection on that picture.
- When the write-protect tab on the “Memory Stick” is set to LOCK, you cannot rotate the pictures stored in that “Memory Stick.”

Protecting an Important Still Picture

You can protect a still picture to prevent it from accidental erasure.

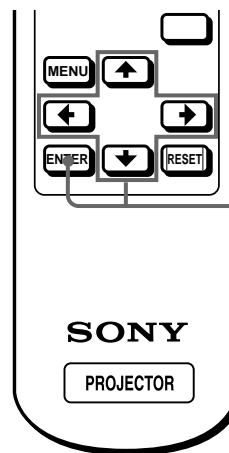

1 Select the contents that include a desired still picture. (☞ page 24)

2 Press **↑** or **↓** to select “Index,” and press **ENTER**.

The index pictures of the selected contents are displayed.

3 Press **↑**, **↓**, **←** or **→** to select the picture you want to protect, and press **ENTER**.

The Index menu appears.

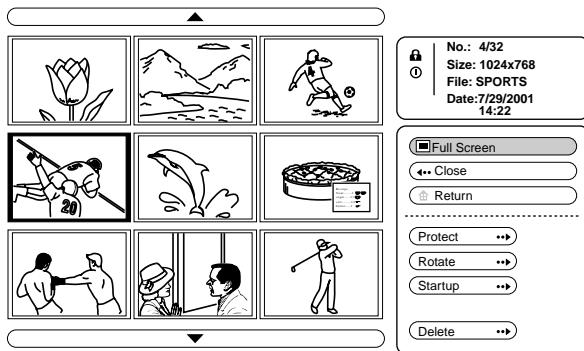

4 Press **↑** or **↓** to select “Protect,” and press **ENTER**.

5 Press **↑** or **↓** to select “On” or “All on,” and press **ENTER**.

On: A picture selected on the Index screen is protected.

All on: All the pictures in the selected contents are protected.

The protect mark appears in the Index menu for the protected picture.

To release protection

Select “Off” or “All off” in step 5.

Selecting “Off” releases the protection for the selected picture. Selecting “All off” releases the protection for all the pictures in the selected contents.

Projecting a Selected Picture When the Power Is Turned On — Startup

When the projector is turned on, the specific still picture stored in the projector is projected automatically for about one minute, even if no signal is input. You can change this still picture to the one you prefer.

Registering a Still Picture as the Startup Picture

When you want to use a picture stored in your “Memory Stick” as the startup picture, register the picture in the “Memory Stick.”

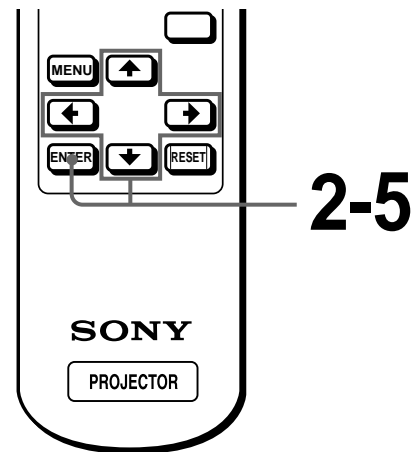

1 Select the contents that include a desired still picture. (☞ page 24)

2 Press **↑** or **↓** to select “Index,” and press **ENTER**.

The index pictures of the selected contents are displayed.

3 Press **↑**, **↓**, **←** or **→** to select the picture you want to use as the startup picture, and press **ENTER**.

The Index menu appears.

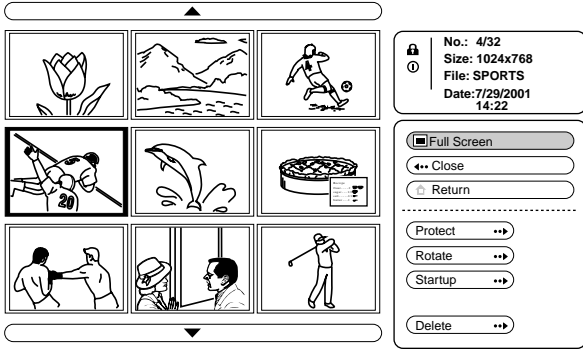

4 Press **↑** or **↓** to select “Startup,” and press **ENTER**.

5 Press **↑** or **↓** to select “Entry,” and press **ENTER**.

The startup mark is displayed in the Index menu. You can register one picture used for the startup picture, per one “Memory Stick.”

Setting the Startup Picture

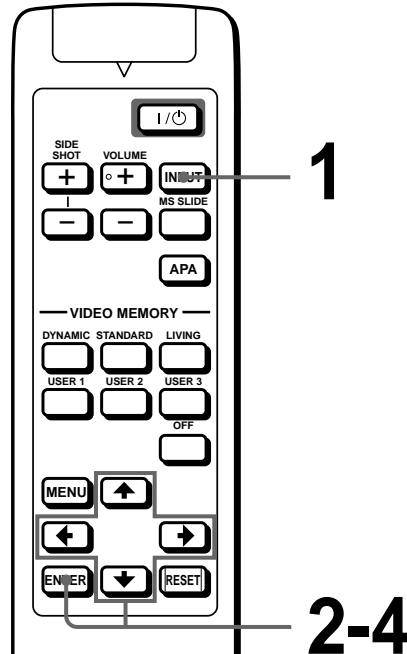

1 Select MS by pressing the **INPUT** button to display MS home. (☞ page 24)

2 Press **↑** or **↓** to select **SETTING** , and press **ENTER**.

3 Press **↑** or **↓** to select “Startup,” and press **ENTER**.

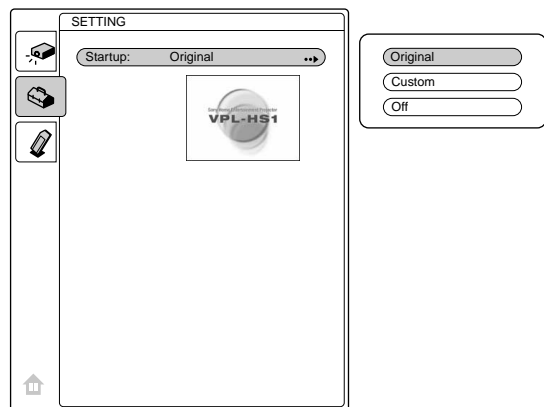

4 Press **↑** or **↓** to select the item used for startup picture, and press **ENTER**.

Original: Select to use the original picture stored in the projector. This is the factory setting.

Custom: Select to use the picture registered in the index screen and stored in the “Memory Stick.” (☞ page 30)

Off: Select when you do not set the startup.

Notes

- When you want to clear the startup screen while displaying it, press **↑/↓/←/→**, or **ENTER**.
- When you are using the registered picture, insert the “Memory Stick” where the registered picture is saved into the projector, then turn on the power.

Deleting a Still Picture

You can delete unnecessary picture from the “Memory Stick.”

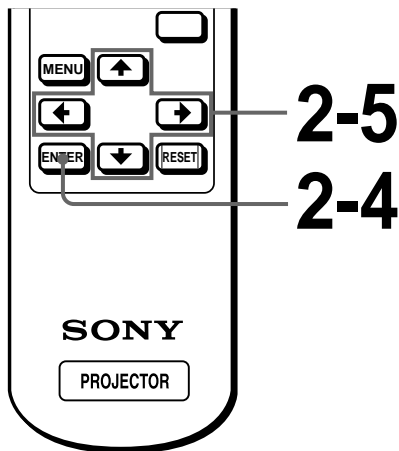

1 Select the contents that include a desired still picture. (☞ page 24)

2 Press **↑** or **↓** to select “Index,” and press **ENTER**.

The index pictures of the selected contents are displayed.

3 Press **↑**, **↓**, **←** or **→** to select the picture you want to delete from the “Memory Stick,” and press **ENTER**.

The Index menu appears.

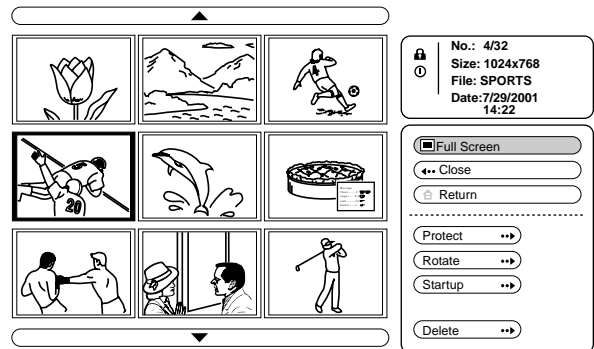

4 Press **↑** or **↓** to select “Delete,” and press **ENTER**.

5 Press **↑** or **↓** to select the item you want, then press **↑** to delete the picture(s).

Sel. Img.: delete the selected picture

All Img.: delete all pictures of the selected contents

Close: when you do not delete the picture

Notes

- You cannot delete the picture which is protected. (☞ page 29)
To delete it, release the protection on that picture.
- When the write-protect tab on the “Memory Stick” is set to LOCK, you cannot delete the pictures from that “Memory Stick.”

Initializing a “Memory Stick”

When a “Memory Stick” cannot be used, initialize it by the projector.

All the data stored in a “Memory Stick” is cleared when the “Memory Stick” is initialized.

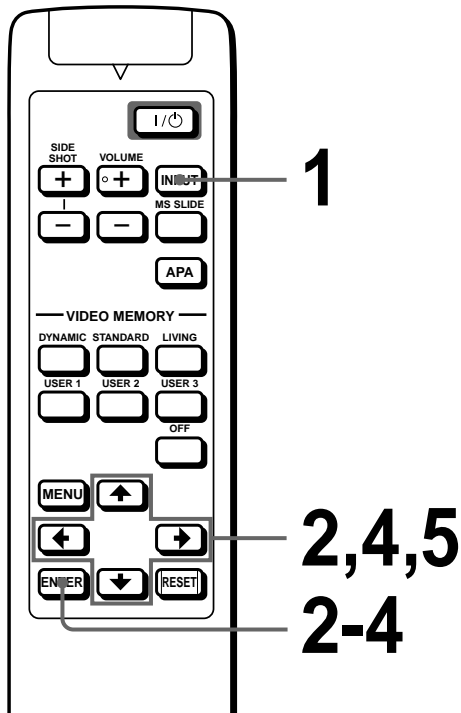

1 Select MS by pressing the INPUT button to display the MS home. (👉 page 24)

2 Press **↑** or **↓** to select MEMORY STICK , and press ENTER.

3 Press ENTER again.

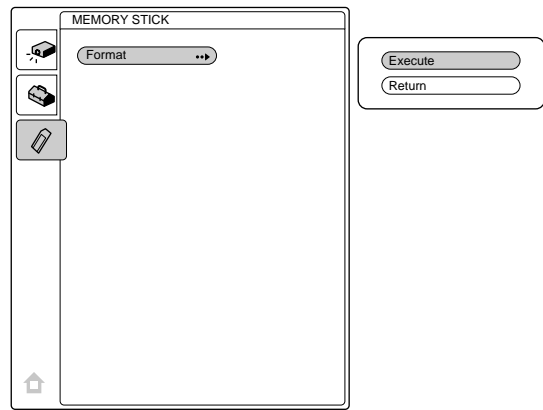

4 Press **↑** or **↓** to select “Execute,” and press ENTER.

5 Press **↑** to start initializing.

To return to the MS home before initializing the “Memory Stick”







Select “Return,” and press ENTER in step 4.







Notes

- When the “Memory Stick” is initialized, the protected picture is also cleared.
- When the “Memory Stick” with the write-protect tab set to LOCK is initialized, the message “MEMORY STICK locked” is displayed.
- While initializing the “Memory Stick,” you cannot use the buttons for operation in MS home.

This section describes how to solve the problems, how to replace a lamp and air filter, etc.

Troubleshooting

Symptom	Cause and Remedy
The power is not turned on.	<ul style="list-style-type: none"> The power has been turned off and on with the  (on/standby) switch at a short interval. <ul style="list-style-type: none"> → Wait for about one minute before turning on the power (☞ page 15). The lamp cover is detached. <ul style="list-style-type: none"> → Close the lamp cover securely (☞ page 38). The air filter cover is detached. <ul style="list-style-type: none"> → Close the air filter cover securely (☞ page 39).
No picture.	<ul style="list-style-type: none"> Cable is disconnected or the connections are wrong. <ul style="list-style-type: none"> → Check that the proper connections have been made (☞ pages 8 and 9). Input selection is incorrect. <ul style="list-style-type: none"> → Select the input source correctly using the INPUT button (☞ page 15). The computer signal is not set to output to an external monitor. <ul style="list-style-type: none"> → Set the computer signal to output to an external monitor. The computer signal is set to output to both the LCD of the computer and external monitor. <ul style="list-style-type: none"> → Set the computer signal to output only to the external monitor.
The picture from the PJ MULTI connector is colored strange.	<ul style="list-style-type: none"> Setting for INPUT-A in the SET SETTING  menu is incorrect. <ul style="list-style-type: none"> → Select COMPUTER, COMPONENT or VIDEO GBR for INPUT-A in the SET SETTING  menu according to the input signal (☞ page 20).
Color balance is incorrect.	<ul style="list-style-type: none"> Picture has not been adjusted properly. <ul style="list-style-type: none"> → Adjust the picture in the PICTURE CTRL  menu (☞ page 19). Projector is set to wrong color system. <ul style="list-style-type: none"> → Set COLOR SYS in the PICTURE CTRL  menu to match the color system being input (☞ page 19).
The picture is too dark.	<ul style="list-style-type: none"> Contrast or brightness has not been adjusted properly. <ul style="list-style-type: none"> → Adjust the contrast or brightness in the PICTURE CTRL  menu properly (☞ page 19).
The picture is not clear.	<ul style="list-style-type: none"> Picture is out of focus. <ul style="list-style-type: none"> → Adjust the focus with the focus lever (☞ page 15). The lens cap is attached to the lens. <ul style="list-style-type: none"> → Remove the lens cap. Condensation has occurred on the lens. <ul style="list-style-type: none"> → Leave the projector for about two hours with the power on.

Symptom	Cause and Remedy
The picture flickers.	<ul style="list-style-type: none"> • DOT PHASE in the INPUT SETTING  menu has not been adjusted properly. <ul style="list-style-type: none"> → Adjust DOT PHASE in the INPUT SETTING  menu properly (☞ page 19).
On-screen display does not appear.	<ul style="list-style-type: none"> • STATUS in the SET SETTING  menu is set to OFF. <ul style="list-style-type: none"> → Set STATUS in the SET SETTING  menu to ON (☞ page 20).
No sound.	<ul style="list-style-type: none"> • Cable is disconnected or the connections are wrong. <ul style="list-style-type: none"> → Check that the proper connections have been made (☞ pages 8 and 9). • VOLUME setting is not correct. <ul style="list-style-type: none"> → Adjust VOLUME in the PICTURE CTRL  menu, or press VOLUME + on the remote control.
When sound is input through the AUDIO connector, sound comes through one channel only.	<ul style="list-style-type: none"> • Monaural sound is being input through the AUDIO connector. <ul style="list-style-type: none"> → Input stereo sound.
The remote control does not work.	<ul style="list-style-type: none"> • Batteries could be weak. <ul style="list-style-type: none"> → Replace the batteries (☞ page 5). • The polarity is not correct. <ul style="list-style-type: none"> → Insert the batteries with correct polarities (☞ page 5).
The “Memory Stick” cannot be inserted into the “Memory Stick” slot.	<ul style="list-style-type: none"> • The “Memory Stick” is not facing in the correct direction. <ul style="list-style-type: none"> → Insert the “Memory Stick” with the arrow mark pointing toward the “Memory Stick” slot of the projector.
A still picture in the “Memory Stick” cannot be rotated or deleted.	<ul style="list-style-type: none"> • The write-protect tab on the “Memory Stick” has been set to LOCK. <ul style="list-style-type: none"> → Cancel the lock (☞ page 22). • The picture is protected. <ul style="list-style-type: none"> → Release the protect in the Index screen (☞ page 29).
The “Memory Stick” cannot be formatted.	<ul style="list-style-type: none"> • The write-protect tab on the “Memory Stick” has been set to LOCK. <ul style="list-style-type: none"> → Cancel the lock (☞ page 22). • The “Memory Stick” is broken. <ul style="list-style-type: none"> → Use another “Memory Stick”.
When the slide show is made, the MS flashes.	<ul style="list-style-type: none"> • Pictures with different resolutions are used for the slide show. <ul style="list-style-type: none"> → Set STATUS of the SET SETTING  menu to OFF (☞ page 20).
When the slide show is made, a black picture appears.	<ul style="list-style-type: none"> • When pictures with different resolutions are used, a black picture appears. <ul style="list-style-type: none"> → Set the resolution of the pictures to the same setting.
The thumbnails are not displayed.	<ul style="list-style-type: none"> • The pictures are the JPEG format but not DCF-compatible. <ul style="list-style-type: none"> → Use the DCF-compatible pictures.

Indicators

The LAMP/COVER or TEMP/FAN indicator on the control panel lights up or flashes if there is any trouble with your projector.

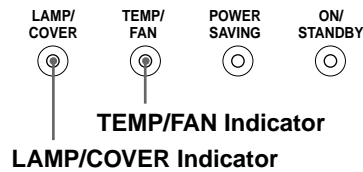

Indicator	Meaning and Remedy
LAMP/COVER flashes.	<ul style="list-style-type: none"> The lamp cover or the air filter cover is detached. → Attach the cover securely (☞ pages 38 and 39).
LAMP/COVER lights up.	<ul style="list-style-type: none"> The lamp has reached the end of its life. → Replace the lamp (☞ page 38). The lamp becomes a high temperature. → Wait for one minute to cool down the lamp and turn on the power again (☞ page 15).
TEMP/FAN flashes.	<ul style="list-style-type: none"> The fan is broken. → Consult with qualified Sony personnel.
TEMP/FAN lights up.	<ul style="list-style-type: none"> The internal temperature is unusually high. → Check to see if nothing is blocking the ventilation holes.
LAMP/COVER and TEMP/FAN light up.	<ul style="list-style-type: none"> The electrical system breaks down. → Consult with qualified Sony personnel.

Warning Messages

Use the list below to check the meaning of the messages displayed on the screen.

Message	Meaning and Remedy
High temp.! Lamp off in 1 min.	<ul style="list-style-type: none"> Internal temperature is too high. → Turn off the power. → Check to see if nothing is blocking the ventilation holes.
Frequency is out of range!	<ul style="list-style-type: none"> This input signal cannot be projected as the frequency is out of the acceptable range of the projector. → Input a signal that is within the range of the frequency. The resolution setting of the output signal of a computer is too high. → Set the setting of output to SVGA.
Please check INPUT-A setting.	<ul style="list-style-type: none"> You have input RGB signal from the computer when INPUT-A in the SET SETTING  menu is set to COMPONENT or VIDEO GBR. → Set INPUT-A correctly (☞ page 20).
Please replace the LAMP.	<ul style="list-style-type: none"> It is time to replace the lamp. → Replace the lamp (☞ page 38).
Please replace the filter.	<ul style="list-style-type: none"> It is time to replace the air filter. → Replace the air filter (☞ page 39).







Caution Messages

Use the list below to check the meaning of the messages displayed on the screen.

Message	Meaning and Remedy
NO INPUT	<ul style="list-style-type: none"> No input signal → Check connections (☞ page 8).
Not applicable!	<ul style="list-style-type: none"> You have pressed the wrong button. → Press the appropriate button.
File error	<ul style="list-style-type: none"> In the sub menu for selecting the contents when using a “Memory Stick,” the presently selected contents name consists of more than 66 characters (“/” included). → Reenter the name with less than 66 characters.
No MEMORY STICK	<ul style="list-style-type: none"> The “Memory Stick” is not correctly inserted. → Check the “Memory Stick” and insert it correctly.

Caution displays while you are using the “Memory Stick”

When the following display appears on the screen, you cannot use this “Memory Stick.” Use another one.

	<ul style="list-style-type: none"> The image data is the JPEG format but not DCF-compatible. Resolution of the image data is out of the acceptable range of the projector. (The projector accepts images with resolution of 5120 × 4096 dots.)
	There is the thumbnail but it is not DCF-compatible.
	There is no selected image data.
	There is the image data but no thumbnail.
	There is the image data but the thumbnail is broken.
	The image data is broken.

Replacing the Lamp

The lamp used for the light source has a certain life. When the lamp dims, the color balance of the picture becomes strange, or “Please replace the LAMP.” appears on the screen, the lamp is exhausted. Replace the lamp with a new one (not supplied). Use LMP-H120 Projector Lamp as the replacement lamp.

When replacing the lamp after using the projector

Turn off the projector, then unplug the power cord. Wait for at least an hour for the lamp to cool.

Caution

The lamp becomes a high temperature after turning off the projector with the  (on/standby) switch. If you touch the lamp, you may scald your finger. When you replace the lamp, wait for at least an hour for the lamp to cool.

- 1 Place a protective sheet (cloth) beneath the projector. Turn the projector over so you can see its underside.

Note

Be sure that the projector is stable after turning it over.

- 2 Slide the release lever on the adjuster outward and turn the adjuster clockwise to remove the adjuster.

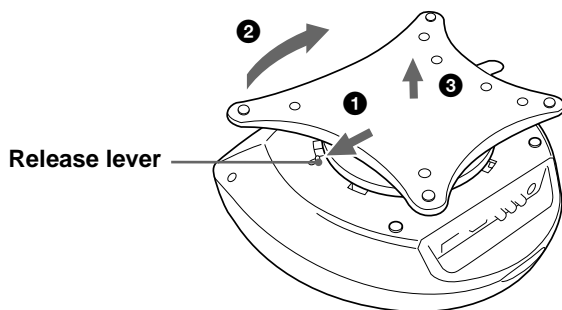

- 3 Open the lamp cover by loosening a screw with the Philips screwdriver.

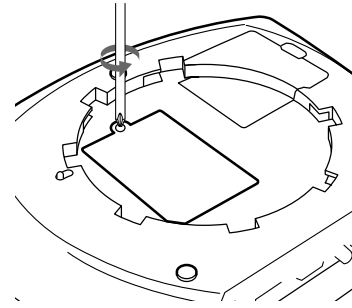

- 4 Loosen the two screws on the lamp unit with the Philips screwdriver. Pull out the lamp unit by the handle.

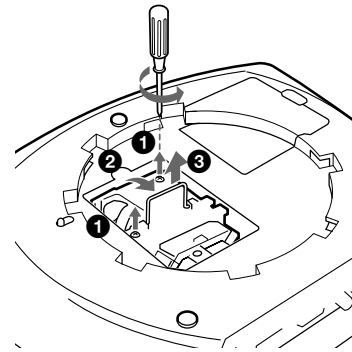

- 5 With the lamp surface facing toward the rear of the projector, insert the new lamp all the way in until it is securely in place. Tighten the two screws. Fold up the handle.

Notes

- Be careful not to touch the glass surface of the lamp.
- The power will not turn on if the lamp is not secured properly.

- 6 Close the lamp cover and tighten the screws.

- 7 Attach the adjuster.

- 8 Turn the projector back over.

- 9 Connect the power cord and turn the projector to standby mode.

- 10 Press the following buttons on the control panel in the following order for less than five seconds each: RESET, , , ENTER.

Notes

- Do not put your hands into the lamp replacement spot, or not fall any liquid or object into it to avoid electrical shock or fire.
- Be sure to use the LMP-H120 Projector Lamp for replacement. If you use lamps other than LMP-H120, the projector may cause a malfunction.
- Be sure to turn off the projector and unplug the power cord before replacing the lamp.

Disposal of used projector lamp

As the materials used in this lamp are similar to those of a fluorescent lamp, you should dispose of a used projector lamp in the same way as a fluorescent lamp.

Replacing the Air Filter

The air filter should be replaced periodically. When “Please replace the filter.” appears on the screen, replace the air filter immediately.

Notes

- Replacing the air filter is very important to maintain the high efficiency of the projector and to prevent a malfunction. When the replacement message appears on the screen, replace the air filter without delay.
- When removing the air filter from the projector, be careful that no dust or object gets into the inside of the projector.

- 1 Place a protective sheet (cloth) beneath the projector. Turn the projector over so you can see its underside.**

Note

Be sure that the projector is stable after turning it over.

- 2 Slide the release lever on the adjuster outward and turn the adjuster clockwise to remove the adjuster.**

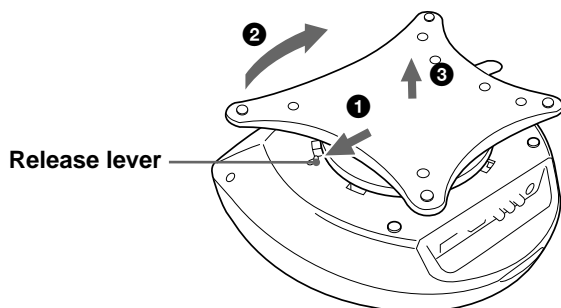

- 3 Push the knob on the filter cover to remove the filter cover.**

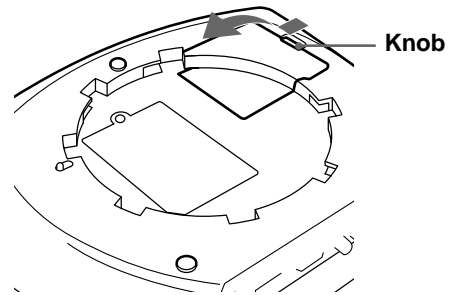

- 4 Remove the filter holder.**

- 5 Remove the air filter from the filter holder by holding the tab on the air filter.**

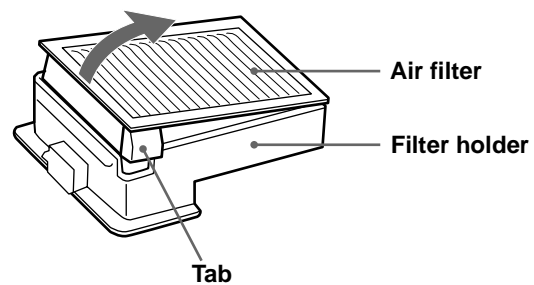

- 6 Insert the new air filter into the filter holder with the white surface up, then replace it in the projector.**

- 7 Replace the filter cover.**

- 8 Attach the adjuster.**

Specifications

System

Projection system	3 LCD panels, 1 lens, projection system
LCD panel	0.7-inch TFT LCD panel, 1,440,000 pixels (480,000 pixels × 3)
Lens	1.2 times zoom lens (manual)
Lamp	120 W UHP type
Projection picture size	Range: 40 to 150 inches (measured diagonally)
Color system	NTSC _{3.58} /PAL/SECAM/NTSC _{4.43} /PAL-M/PAL-N system, switched automatically/manually
Acceptable video signals	15k, DTV (480i/480p/1080i/720p)
Acceptable computer signals	fH: 19 to 72 kHz fV: 48 to 92 Hz
Speaker	Stereo speakers system, 33 mm (1 ⁵ / ₁₆ inches) diameter, max. 2 W × 2

Input/Output

Video input	VIDEO: phono type Composite video: 1 Vp-p ± 2 dB sync negative (75 ohms terminated) S VIDEO: Y/C mini DIN 4-pin type (male) Y (luminance): 1 Vp-p ± 2 dB sync negative (75 ohms terminated) C (chrominance): burst 0.286 Vp-p ± 2 dB (NTSC) (75 ohms terminated), burst 0.3 Vp-p ± 2 dB (PAL) (75 ohms terminated)
AUDIO	Phono type × 2, stereo

PJ MULTI

500 mVrms, impedance more than 47 kilohms
32-pin multi connector
Analog RGB/component:
R/CR (PR): 0.7 Vp-p ± 2 dB (75 ohms terminated)
G: 0.7 Vp-p ± 2 dB (75 ohms terminated)
G with sync/Y: 1 Vp-p ± 2 dB sync negative (75 ohms terminated)
B/CB (PB): 0.7 Vp-p ± 2 dB (75 ohms terminated)
SYNC/HD: Composite sync input: 1-5 Vp-p high impedance, positive/negative
Horizontal sync input: 1-5 Vp-p high impedance, positive/negative
VD: Vertical sync input: 1-5 Vp-p high impedance, positive/negative

“Memory Stick” slot 1

General

Dimensions	340 × 154 × 300 mm (13 ¹ / ₂ × 6 ¹ / ₈ × 11 ⁷ / ₈ inches) (w/h/d)
Mass	Approx. 3.9 kg (8 lb 10 oz)
Power requirements	AC 100 to 240 V, 1.9-0.8 A, 50/60 Hz
Power consumption	Max. 190 W (Standby mode: 5 W)
Operating temperature	0°C to 35°C (32°F to 95°F)
Operating humidity	35% to 85% (no condensation)
Storage temperature	-20°C to 60°C (-4°F to 140°F)
Storage humidity	10% to 90%
Supplied accessories	Remote control RM-PJHS1 (1) Size AA (R6) batteries (2) Signal interface cable SIC-HS10 (5 m) (1) AC power cord (1) Air filter (for replacement) (1) Lens cap (1) Operating Instructions (1)

Design and specifications are subject to change without notice.

Optional accessories

Signal interface unit IFU-HS1

Projector stand SU-HS1

Signal interface cable

SIC-HS10 (5 m)

SIC-HS20 (5 m)

SIC-HS30 (5 m)

SIC-HS40 (5 m)

Projector Lamp LMP-H120 (for replacement)

Air filter PK-HS1FL (for replacement)

Projection Distances for a 720p format signal, computer's signal, etc.

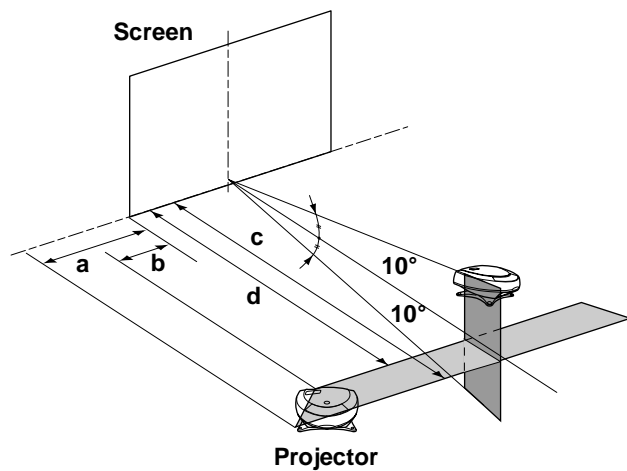

When projecting a computer's signal or data stored in a "Memory Stick"

Unit: m (feet)

Screen size (inches)	40	60	80	100	120	150
a	0.1 (0.3)	0.1 (0.3)	0.2 (0.7)	0.3 (1.0)	0.4 (1.3)	0.4 (1.3)
b	0 (0)	0 (0)	0 (0)	0 (0)	0 (0)	0 (0)
c	1.8 (5.9)	2.8 (9.2)	3.7 (12.1)	4.7 (15.4)	5.6 (18.4)	7.0 (23.0)
d	1.6 (5.2)	2.5 (8.2)	3.3 (10.8)	4.2 (13.8)	5.0 (16.4)	6.3 (20.7)

When projecting a 720p format signal

Unit: m (feet)

Screen size (inches)	40	60	80	100	120	150
a	0.3 (1.0)	0.5 (1.6)	0.7 (2.3)	0.9 (3.0)	1.1 (3.6)	1.3 (4.3)
b	0.1 (0.3)	0.2 (0.7)	0.3 (1.0)	0.4 (1.3)	0.5 (1.6)	0.6 (2.0)
c	2.0 (6.6)	3.0 (9.8)	4.0 (13.1)	5.1 (16.7)	6.1 (20.0)	7.6 (24.9)
d	1.8 (5.9)	2.7 (8.9)	3.6 (11.8)	4.5 (14.8)	5.4 (17.7)	6.8 (22.3)

Input signals and adjustable/setting items

Some of the items in the menus cannot be adjusted depending on the input signal.

PICTURE CTRL menu

Item	Input signal			
	Video or S video (Y/C)	Component	Video GBR	Computer/MS
CONTRAST	●	●	●	●
BRIGHT	●	●	●	●
COLOR	● (except for B & W)	●	●	–
HUE	● (NTSC _{3.58/4.43} only, except for B & W)	●	●	–
SHARP	●	●	●	–
RGB ENHANCER	–	–	–	●
D. PICTURE	●	● (15k RGB only)	● (15k RGB only)	–
GAMMA MODE	–	–	● (15k RGB only)	●
COLOR TEMP	●	●	●	●
COLOR SYS	●	–	–	–
VOLUME	●	●	●	●

● : Adjustable/can be set

– : Not adjustable/cannot be set

INPUT SETTING menu

Item	Input signal				
	Video or S video (Y/C)	Component	Video GBR	Computer	MS
DOT PHASE	–	– (except for HDTV)	– (except for HDTV)	●	–
SIZE H	–	– (except for HDTV)	– (except for HDTV)	●	–
SHIFT	●	●	●	●	–
SCAN CONV	–	–	–	● (lower than VGA)	–
ASPECT	●	● (except for preset memory numbers 5, 45, 47, 48 and 50 of HDTV)	● (except for preset memory numbers 5, 45, 47, 48 and 50 of HDTV)	–	–
VIDEO MEMORY	●	●	●	●	–

● : Adjustable/can be set

– : Not adjustable/cannot be set

Preset Signals

Memory No.	Preset signal	fH (kHz)	fV (Hz)	Sync	SIZE H	
1	Video 60 Hz	15.734	59.940	—	—	
2	Video 50 Hz	15.625	50.000	—	—	
3	15k RGB/Component 60 Hz	15.734	59.940	SonG/Y or Composite Sync	—	
4	15k RGB/Component 50 Hz	15.625	50.000	SonG/Y or Composite sync/ Composite video	—	
5	1080/60i, 1035/60i (DTV)	33.750	60.000	SonG/Y	1800	
6	640 × 350	VGA mode 1	31.469	70.086	H-pos, V-neg	800
7		VGA VESA 85Hz	37.861	85.080	H-pos, V-neg	832
8	640 × 400	PC-9801 Normal	24.823	56.416	H-neg, V-neg	848
9		VGA mode 2	31.469	70.086	H-neg, V-pos	800
10		VGA VESA 85Hz	37.861	85.080	H-neg, V-pos	832
11		VGA mode 3	31.469	59.940	H-neg, V-neg	800
12	640 × 480	Macintosh 13"	35.000	66.667	H-neg, V-neg	864
13		VGA VESA 72Hz	37.861	72.809	H-neg, V-neg	832
14		VGA VESA 75Hz	37.500	75.000	H-neg, V-neg	840
15		VGA VESA 85Hz	43.269	85.008	H-neg, V-neg	832
16		800 × 600	SVGA VESA 56Hz	35.156	56.250	H-pos, V-pos
17	SVGA VESA 60Hz		37.879	60.317	H-pos, V-pos	1056
18	SVGA VESA 72Hz		48.077	72.188	H-pos, V-pos	1040
19	SVGA VESA 75Hz		46.875	75.000	H-pos, V-pos	1056
20	SVGA VESA 85Hz		53.674	85.061	H-pos, V-pos	1048
21	832 × 624	Macintosh 16"	49.724	74.550	H-neg, V-neg	1152
22	1024 × 768	XGA VESA 43Hz	35.522	43.479	H-pos, V-pos	1264
23		XGA VESA 60Hz	48.363	60.004	H-neg, V-neg	1344
24		XGA VESA 70Hz	56.476	70.069	H-neg, V-neg	1328
25		XGA VESA 75Hz	60.023	75.029	H-pos, V-pos	1312
26		XGA VESA 85Hz	68.677	84.997	H-pos, V-pos	1376
43	480/60p (Progressive component)	31.470	60.000	SonG/Y	—	
44	575/50p (Progressive component)	31.250	50.000		—	
45	1080/50i (DTV)	28.130	50.000		2000	
47	720/60p (DTV)	45.000	60.000		2150	
48	720/50p (DTV)	37.500	50.000		2342	
50	540/60p	33.750	60.000		1796	

Notes

- When a signal other than the preset signals shown above is input, the picture may not appear properly.
- The signal from the Memory Stick is displayed as No. 53 to 60.

Warning on power connection

Use a proper power cord for your local power supply.

	The United States, Canada	Continental Europe	UK	Australia	Japan
Plug type	YP-11	YP-21	SP-61	B8	YP-13
Female end	YC-13L	YC-13L	YC-13L	C7-2	YC-13L
Cord type	SPT-2	H03VVH2-F	H03VVH2-F	H03VVH2-F	VCTFK
Rated Voltage & Current	10A/125V	2.5A/250V	2.5A/250V	2.5A/250V	7A/125V
Safety approval	UL/CSA	VDE	BS	SAA	DENANHO

Location of Controls

Front

You can use the buttons on the control panel with the same names as those on the remote control to operate the projector.

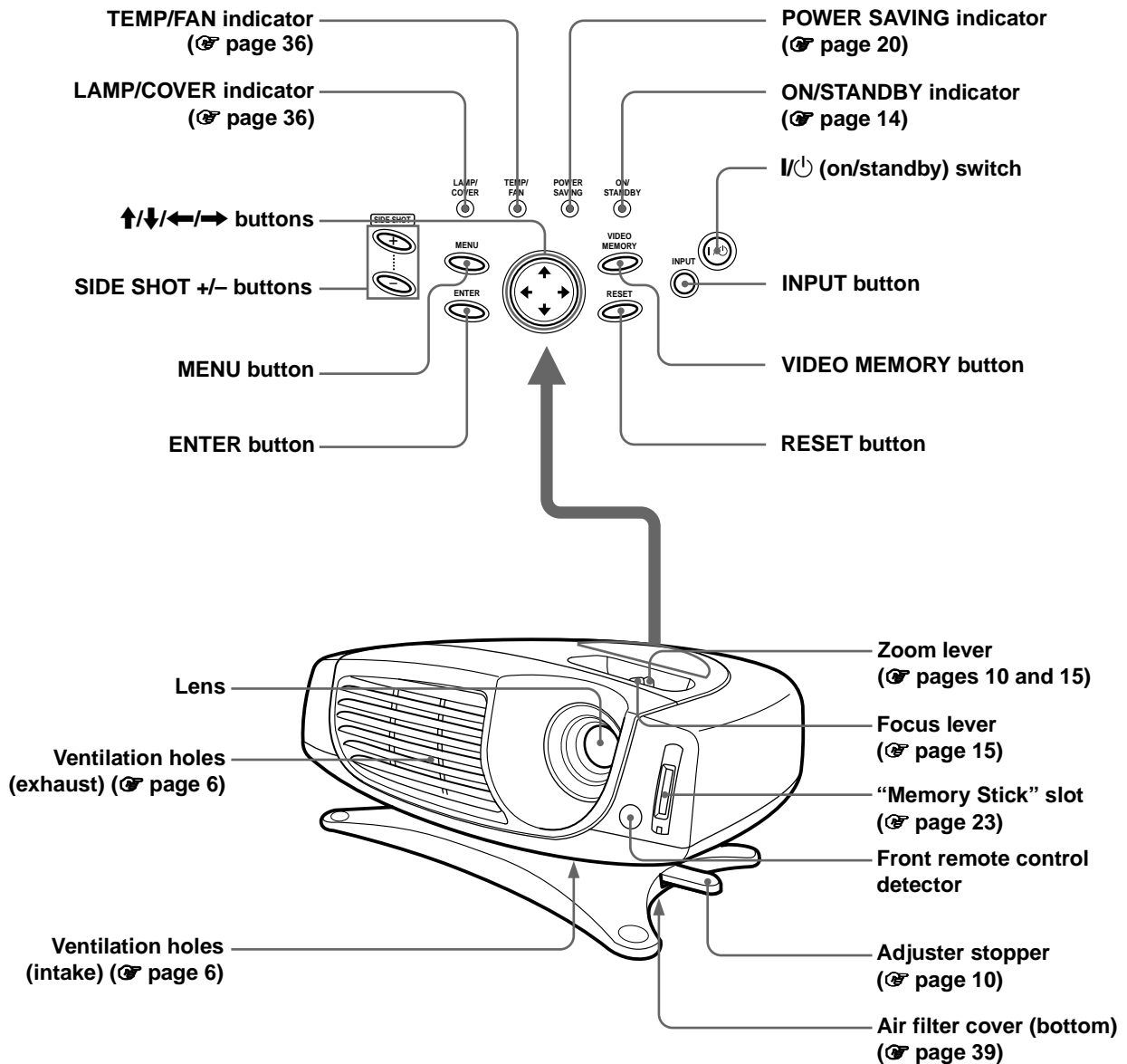

Rear

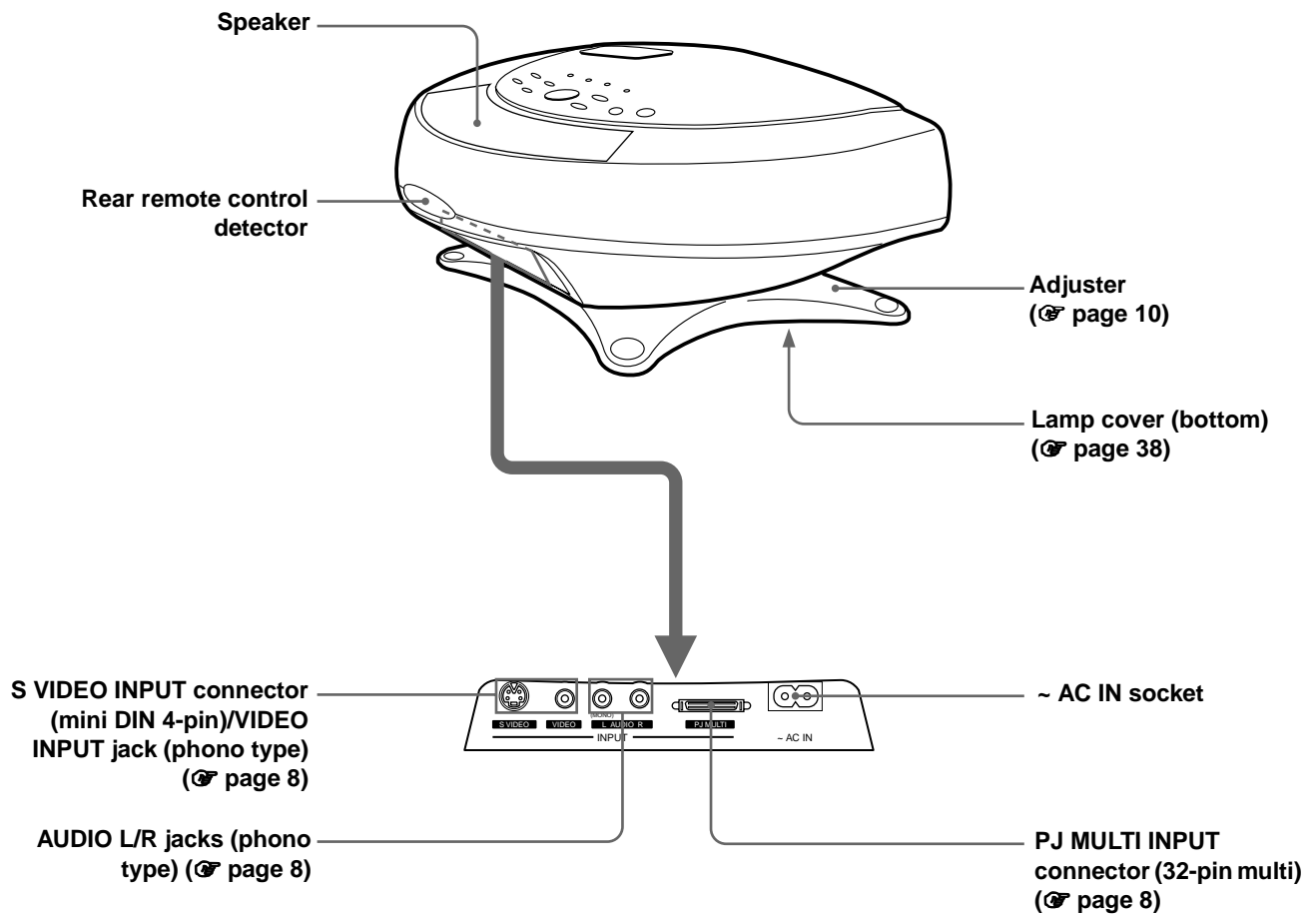

Remote control

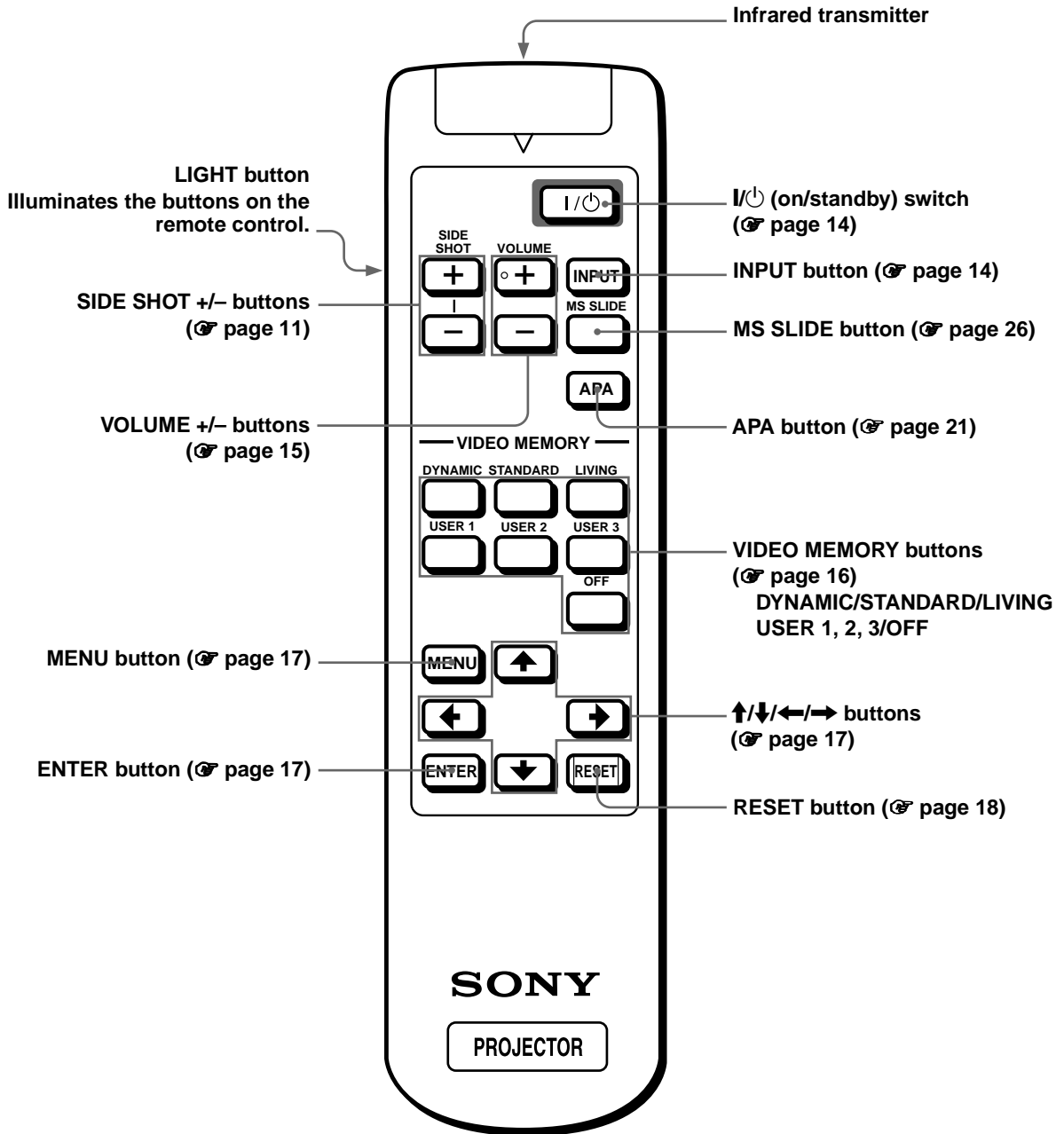

Index

- A**
Adjuster 10
Adjusting
 focus 10, 15
 picture size and position 9
 the picture 19, 21
 trapezoidal distortion 11
 volume 15
 zoom 10, 15
Air filter 39
ASPECT 19
- B**
BRIGHT 19
- C**
COLOR 19
COLOR SYS 19
COLOR TEMP 19
Connections
 AV amplifier 8
 computer 9
 digital BS tuner 8
 DVD player 8
 using the optional interface unit. 9
 using the optional signal interface
 cables 8
 video equipment 8
CONTRAST 19
- D**
D. PICTURE 19
DIGIT KEYSTONE 20
DOT PHASE 19
- G**
GAMMA MODE 19
- H**
HUE 19
- I**
Indicator
 LAMP/COVER 36
 TEMP/FAN 36
INPUT SETTING menu 18, 19
INPUT-A 20
INSTALL SETTING menu 18, 20
Installing the Projector and a Screen ..
 7
- K**
KEYSTONE DIR 20
KEYSTONE MEM 20
- L**
Lamp replacement 38
LAMP TIMER 20
LANGUAGE 20
Location of controls
 front 44
 rear 45
 remote control 46
- M**
“Memory Stick”
 delete a still picture 32
 full-screen picture 28
 index pictures 26
 initializing 33
 inserting 23
 MS home 24
 protection 29
 rotate 28
 slide show 25
 startup 30
Menu
 clearing the menu display 18
 operation 17
 reset 18
MENU BACKGROUND 20
MENU COLOR 20
MENU POSITION 20
Message
 caution 37
 caution display
 (“Memory Stick”) 37
- warning 36
- O**
Optional accessories 41
- P**
PICTURE CTRL menu 18, 19
POWER SAVING 20
Preset memory 21, 43
Projection 14
- R**
Remote control
 inserting the batteries 5
 location of controls 46
Remote control detector
 front 9
 rear 9
RGB ENHANCER 19
- S**
SCAN CONV 19
Screen size 7
Selecting the menu language 12
SET SETTING menu 18, 20
SHARP 19
SHIFT 19
SIZE H 19
Specifications 40
STATUS 20
Supplied accessories 5
- T**
Troubleshooting 34
- V**
Ventilation holes
 exhaust 6
 intake 6
VIDEO MEMORY 16, 20
 DYNAMIC 16, 20
 LIVING 16, 20
 STANDARD 16, 20
 USER 1, 2 and 3 16, 20
VOLUME 19

AVERTISSEMENT

Afin d'éviter tout risque d'incendie ou d'électrocution, n'exposez pas cet appareil à la pluie ou à l'humidité.

Afin d'éviter tout risque d'électrocution, n'ouvrez pas le châssis. Confiez l'entretien uniquement à un personnel qualifié.

Pour les utilisateurs au Canada

Cet appareil numérique de la classe B est conforme à la norme NMB-003 du Canada

La prise doit être près de l'appareil et facile d'accès.

Table des Matieres

Précautions	4
-------------------	---

Raccordements et préparatifs

Déballage	5
Etape 1 : Installation du projecteur	5
Avant l'installation du projecteur	6
Installation du projecteur et d'un écran	7
Etape 2 : Raccordement du projecteur	8
Raccordement avec un appareil vidéo	8
Raccordement à l'aide des câbles d'interface signal en option	8
Raccordement à l'aide du périphérique d'interface en option	9
Etape 3 : Réglage de la taille et du positionnement de l'image	10
Etape 4 : Sélection de la langue de menu	13

Projection

Projection de l'image sur l'écran	15
Sélection du mode de visualisation d'image	17

Utilisation des menus

Fonctionnement à l'aide des menus	18
Configurations de menu	19
Paramètres du menu	20
A propos du n° de mémoire de présélection	23

Réglage de la qualité de l'image d'un signal en provenance d'un ordinateur	23
---	----

Utilisation d'un "Memory Stick"

Informations relatives aux cartes "Memory Stick"	24
Préparation à la visualisation d'images fixes stockées dans un "Memory Stick"	25
Insertion d'un "Memory Stick"	25
Sélection du contenu comprenant une image fixe désirée	26
Affichage d'images fixes dans un ordre spécifique – Diaporama	27
Affichage d'images indexées sur écran complet	29
Affichage du menu Index	30
Affichage d'une image sur écran complet	30
Rotation d'un fichier image	31
Protection d'une image fixe importante ..	32
Projection d'une image sélectionnée lorsque le projecteur est sous tension – Lancement	33
Enregistrement d'une image fixe en tant qu'image de lancement	33
Réglage de l'image de lancement	34
Suppression d'un fichier image	35
Réinitialisation d'un "Memory Stick"	36

Autres

Dépannage	38
Remplacement de la lampe	42
Remplacement du filtre à air	43
Spécifications	44
Emplacement des commandes	49
Index	52

Précautions

Emballage

Conservez le carton d'emballage et les matériaux de conditionnement d'origine, car ils constituent une protection idéale si vous êtes amené à transporter l'appareil. Pour une protection optimale, remballiez votre appareil comme il a été emballé à l'origine en usine.

Sécurité

- Assurez-vous que la tension de service de votre appareil est identique à la tension secteur locale.
- Si du liquide ou un objet quelconque venait à pénétrer dans le châssis, débranchez l'appareil et faites-le vérifier par un technicien qualifié avant de le remettre en service.
- Débranchez l'appareil de la prise murale si vous n'avez pas l'intention d'utiliser le projecteur pendant plusieurs jours.
- Pour débrancher le cordon, saisissez-le par la fiche. Ne tirez jamais sur le cordon proprement dit.
- La prise murale doit se trouver à proximité de l'appareil et être facile d'accès.
- L'appareil n'est pas déconnecté de la source d'alimentation (secteur) tant qu'il reste branché à la prise murale, même s'il a été mis hors tension.
- Ne regardez pas vers l'objectif lorsque la lampe est allumée.
- Ne placez pas la main ou d'autres objets à proximité des orifices de ventilation. L'air expulsé est brûlant.

Prévention de la surchauffe interne

Après avoir mis l'appareil hors tension au moyen de la touche I /  (marche/veille), ne débranchez pas l'appareil de la prise secteur tant que le ventilateur de refroidissement tourne.

Attention

Le projecteur est équipé d'orifices de ventilation (prise d'air) et d'orifices de ventilation (sortie d'air). N'obstruez pas ces orifices et ne placez rien à proximité car vous risqueriez de provoquer une surchauffe interne pouvant entraîner une altération de l'image ou des dommages au projecteur.

Raccordements et préparatifs

Cette section indique comment installer le projecteur et l'écran, comment raccorder l'appareil à partir duquel vous souhaitez projeter l'image, etc.

Déballage

Assurez-vous que le carton d'emballage contient les éléments suivants :

Télécommande (1),
Piles taille AA (R6) (2)

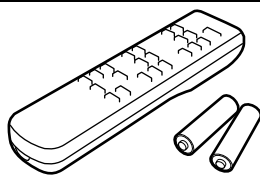

Câble d'interface signal (1)

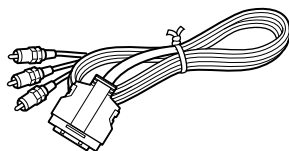

Filtre à air (pour remplacement) (1)

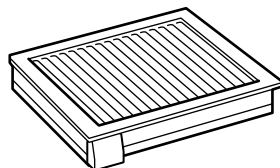

Capuchon d'objectif (1)

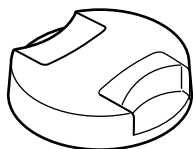

Cordon d'alimentation secteur (1)
Mode d'emploi (1)

Installation des piles dans la télécommande

Installez les piles en commençant par le côté , comme illustré. Leur insertion forcée ou dans le mauvais sens de polarité risque de provoquer un court-circuit et une surchauffe.

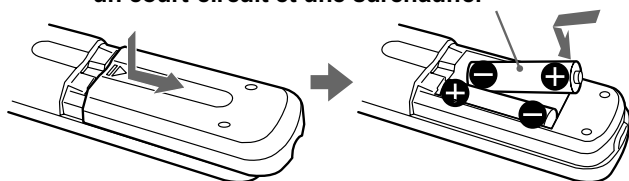

Etape 1 : Installation du projecteur

Vous pouvez obtenir une bonne qualité de l'image même lorsque la projection de l'image s'effectue par le côté de l'écran ("SIDE SHOT") ( page 7). Ce projecteur vous permet de profiter pleinement d'animations audiovisuelles à domicile dans de nombreuses situations.

Profitez du cinéma-maison

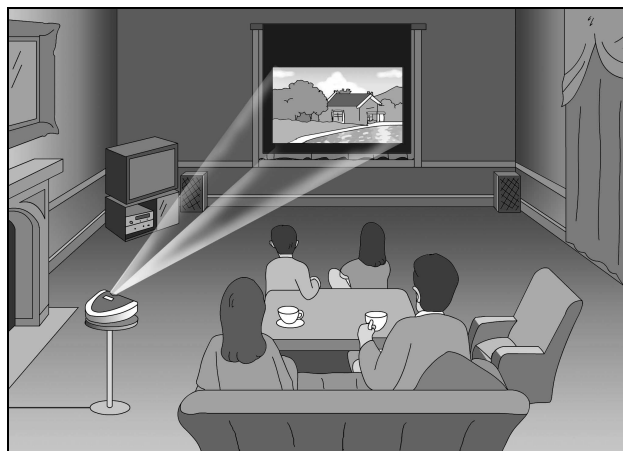

Profitez des jeux vidéo sur écran géant

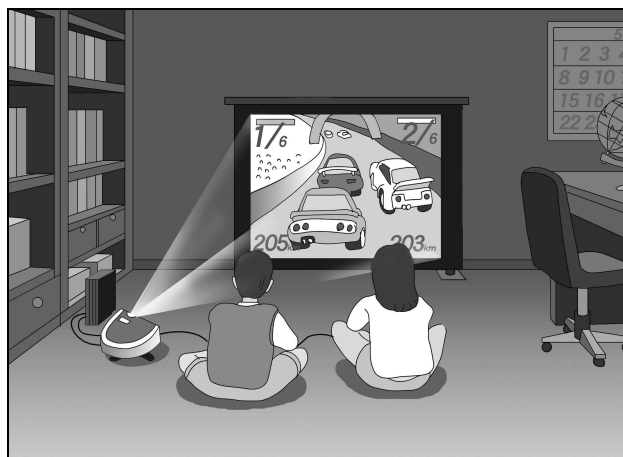

Regardez le sport, etc. avec vos amis

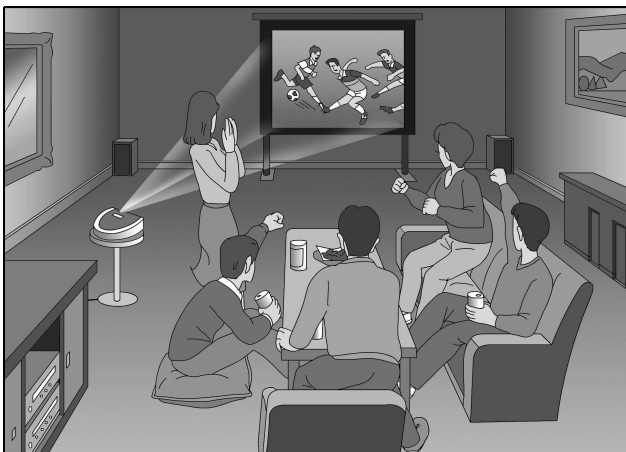

Visualisez des images, enregistrées à l'aide d'un appareil photo numérique et stockées dans le "Memory Stick", sur écran géant

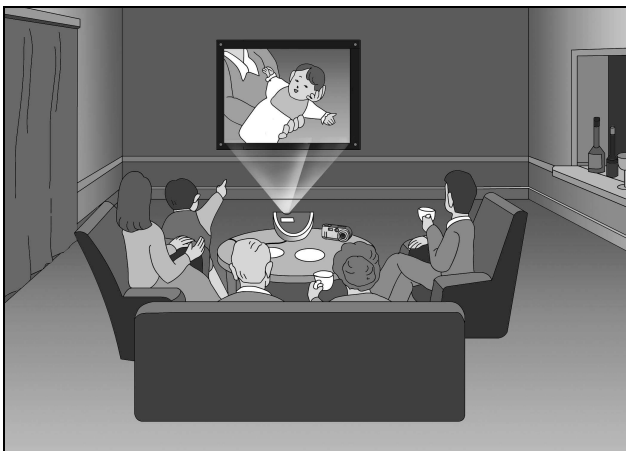

Avant l'installation du projecteur

N'installez pas le projecteur dans les situations suivantes. Ces installations peuvent entraîner un dysfonctionnement ou causer des dommages au projecteur.

Mauvaise ventilation

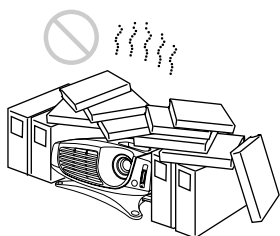

Exposition à la chaleur et à l'humidité

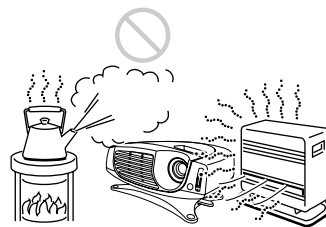

Endroit très poussiéreux

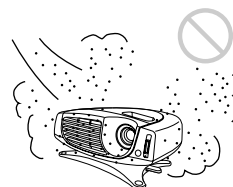

N'utilisez pas le projecteur dans les situations suivantes.

Inclinaison de l'appareil en dehors des limites du support réglable

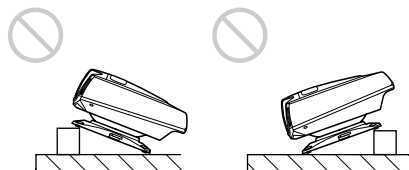

Dégagez les orifices de ventilation

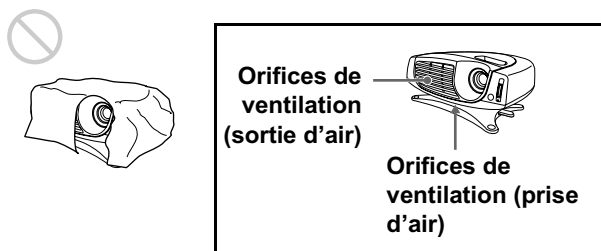

Installation du projecteur sans son support réglable

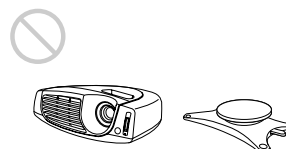

Installation du projecteur et d'un écran

La distance d'installation entre le projecteur et l'écran varie suivant la taille de l'écran.

1 Détermination de la position d'installation du projecteur et de l'écran.

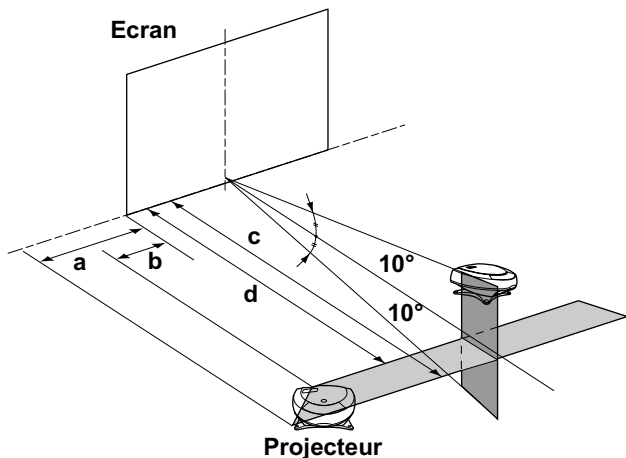

- a :** Distance horizontale maximum entre l'extrémité droite / gauche de l'écran et le centre de l'objectif du projecteur lorsque le projecteur est installé sur le côté (pour "SIDE SHOT")
- b :** Distance horizontale minimum entre l'extrémité droite / gauche de l'écran et le centre de l'objectif lorsque le projecteur est installé sur le côté (pour "SIDE SHOT")
- c :** Distance de projection maximum entre l'écran et le centre de l'objectif du projecteur lorsque vous choisissez la distance horizontale **a** ou lorsque vous installez le projecteur de sorte que le centre de l'écran et le centre de l'objectif sont alignés.
- d :** Distance de projection minimum entre l'écran et le centre de l'objectif lorsque vous choisissez la distance horizontale **b** ou lorsque vous installez le projecteur de sorte que le centre de l'écran et le centre de l'objectif sont alignés.

Projection par le côté (SIDE SHOT)

Positionnez le projecteur de sorte que l'extrémité de l'objectif se trouve dans la zone de l'illustration, en utilisant les valeurs **a**,

b, **c** et **d** du tableau suivant comme référence. Alignez la partie inférieure du support réglable du projecteur sur l'extrémité inférieure de l'écran.

Unité : m (pieds)

Taille d'écran (pouces)	40	60	80	100	120	150
a	0,6 (2,0)	0,9 (3,0)	1,2 (3,9)	1,5 (4,9)	1,8 (5,9)	2,3 (7,5)
b	0,4 (1,3)	0,6 (2,0)	0,8 (2,6)	1,0 (3,3)	1,2 (3,9)	1,6 (5,2)
c	1,7 (5,6)	2,7 (8,9)	3,6 (11,8)	4,5 (14,8)	5,4 (17,7)	6,8 (22,3)
d	1,6 (5,2)	2,5 (8,2)	3,3 (10,8)	4,2 (13,8)	5,0 (16,4)	6,3 (20,7)

Projection par le centre

Vous pouvez modifier l'angle de projection à l'aide du support réglable.

Positionnez le projecteur de sorte que l'extrémité de l'objectif se trouve dans la zone de l'illustration, en utilisant les valeurs **c** et **d**.

Unité : m (pieds)

Taille d'écran (pouces)	40	60	80	100	120	150
c	1,8 (6,0)	2,8 (9,1)	3,7 (12,2)	4,7 (15,3)	5,6 (18,4)	7,0 (23,0)
d	1,6 (5,2)	2,4 (7,9)	3,2 (10,6)	4,0 (13,2)	4,9 (15,9)	6,1 (19,9)

Projection d'un signal au format 720p, d'un signal d'ordinateur, etc.

Les tableaux indiquent les distances à respecter pour la projection de signaux vidéo classiques. Les distances applicables pour la projection d'un signal au format 720p, d'un signal d'ordinateur et de données enregistrées dans le "Memory Stick" sont indiquées à la page 45.

2 Projection d'une image sur l'écran et réglage de l'image aux dimensions de l'écran.

Pour projeter une image, raccordez l'équipement vidéo au projecteur. (☞ page 8)

Etape 2 : Raccordement du projecteur

Lors de la réalisation des raccordements, veuillez respecter les consignes suivantes :

- Mettez tous les appareils hors tension avant tout raccordement.
- Utilisez les câbles appropriés pour chaque raccordement.
- Branchez correctement les fiches des câbles ; des fiches incomplètement enfichées sont souvent à l'origine de parasites. Pour débrancher un câble, saisissez-le par la fiche, ne tirez pas sur le câble proprement dit.
- Lorsque vous raccordez votre projecteur à l'entrée PJ MULTI, sélectionnez le signal d'entrée à l'aide du paramètre ENT. A du menu REGLAGE (page 22).

Raccordement avec un appareil vidéo

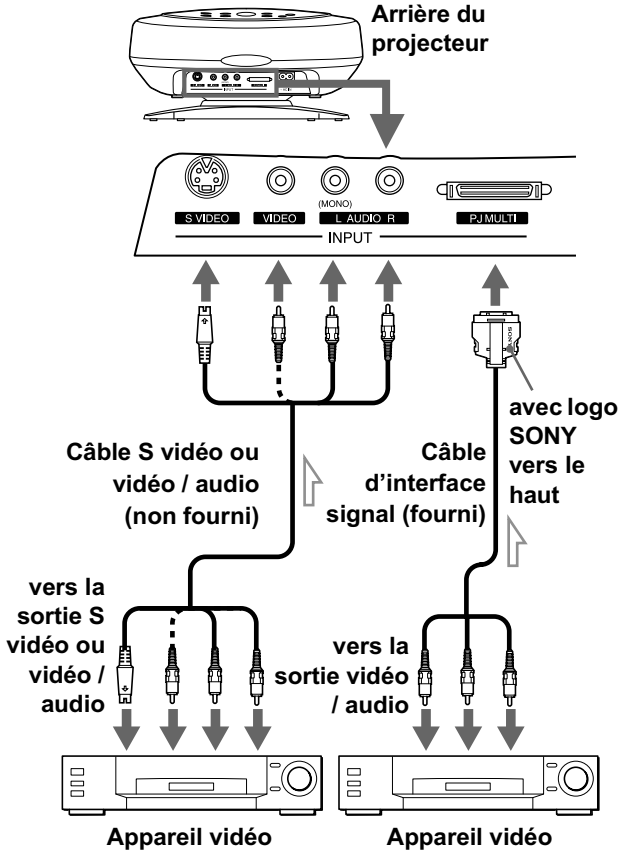

Raccordement à l'aide des câbles d'interface signal en option

Raccordement avec un lecteur DVD équipé de connecteurs vidéo composant / d'un syntoniseur BS numérique

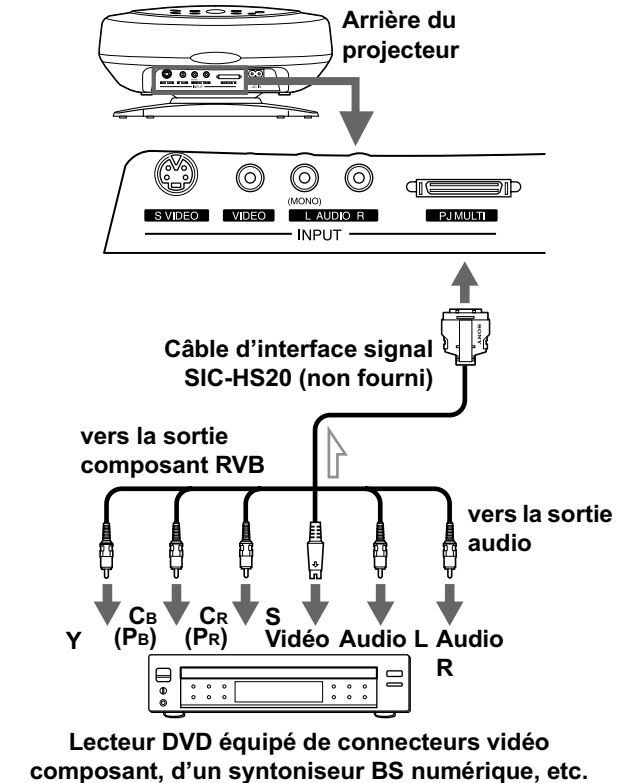

Raccordement avec un amplificateur AV

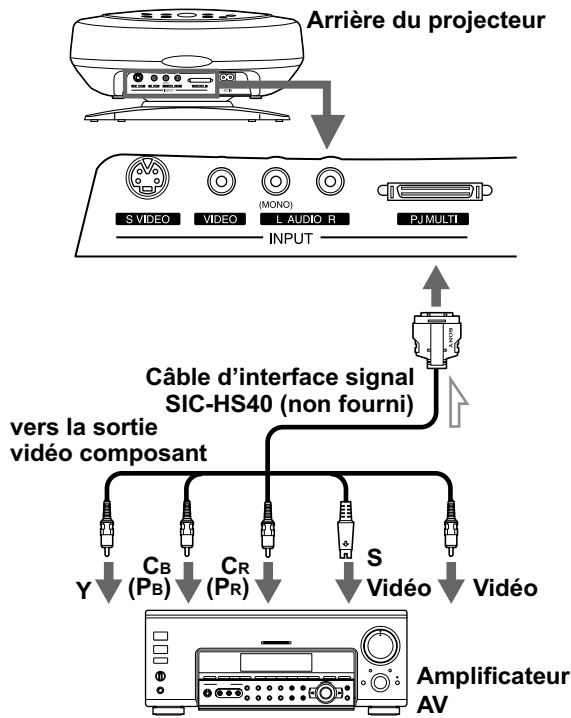

Raccordement avec un ordinateur

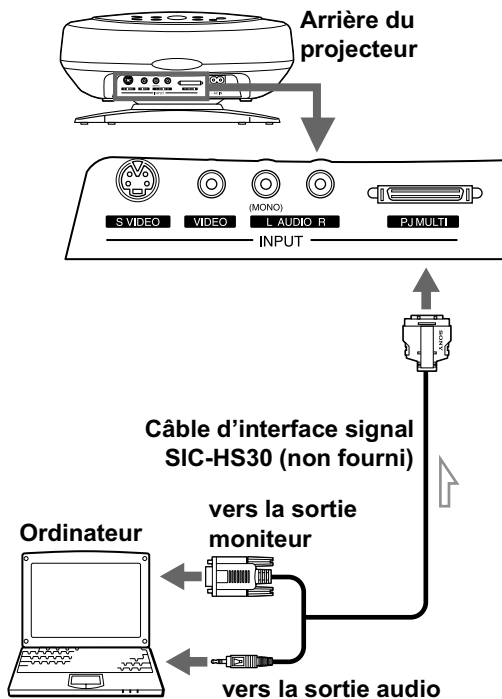

Raccordement à l'aide du périphérique d'interface en option

L'utilisation du périphérique d'interface en option vous permet de raccorder plusieurs appareils vidéo et de transférer la sortie sur le projecteur ou la télévision à partir de l'appareil raccordé en appuyant tout simplement sur la touche.

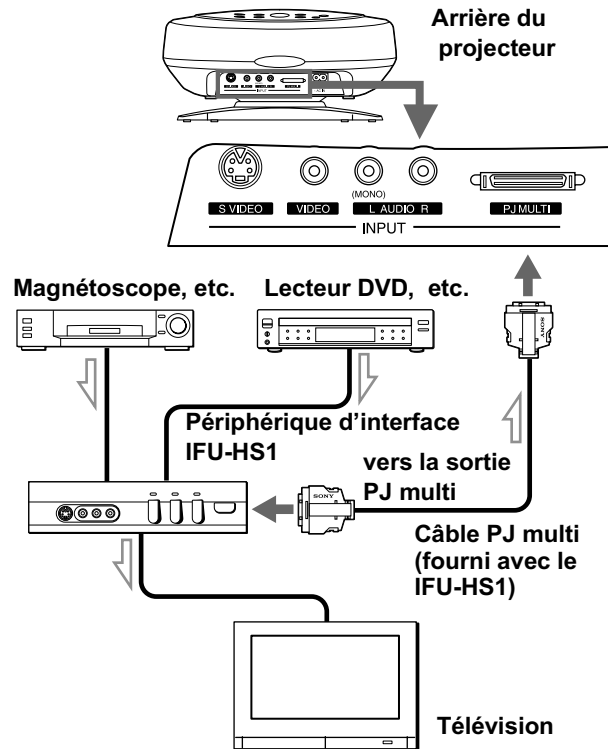

Etape 3 : Réglage de la taille et du positionnement de l'image

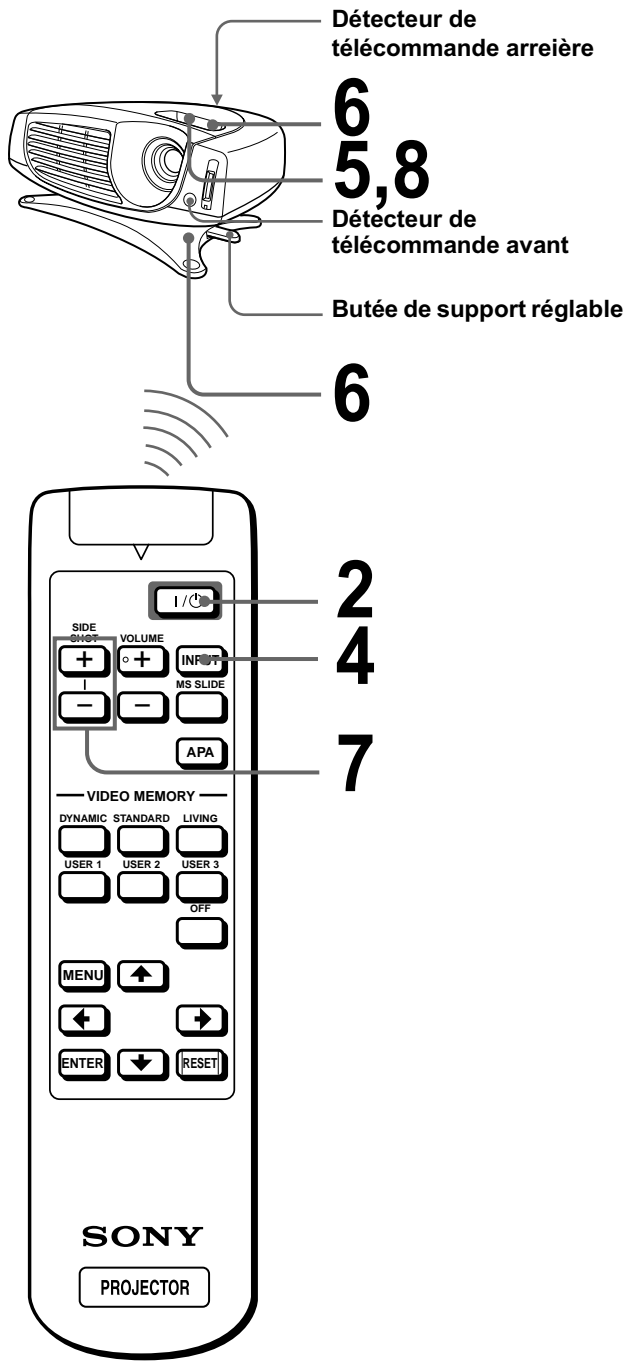

1 Branchez le cordon d'alimentation secteur dans une prise murale.

L'indicateur ON/STANDBY s'allume en rouge et le projecteur passe en mode de veille.



2 Appuyez sur la touche I / ⏻ (marche/veille) pour mettre le projecteur sous tension.

L'indicateur ON/STANDBY s'allume en vert.



3 Mettez sous tension l'appareil raccordé au projecteur.

Reportez-vous au mode d'emploi de l'appareil relié.

4 Appuyez sur INPUT pour projeter l'image sur l'écran.

A chaque pression de cette touche, l'indication d'entrée change. (☞ page 16)

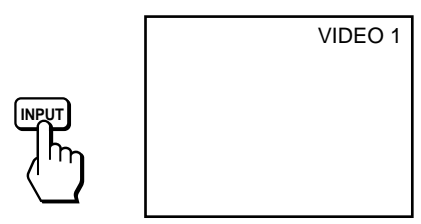

5 Effectuez une mise au point approximative à l'aide du levier de mise au point.

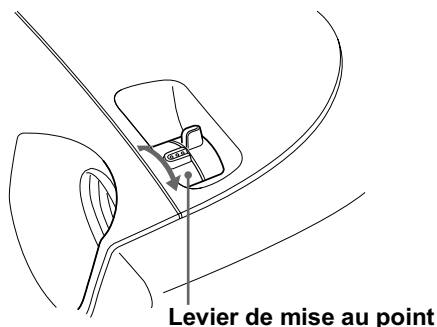

Vous pouvez déplacer le projecteur à la verticale et à l'horizontale dans les limites suivantes :

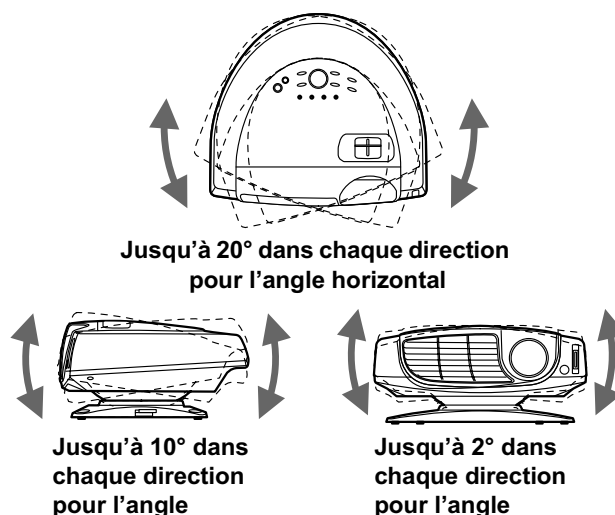

6 Réglez la taille et le positionnement de l'image aux dimensions de l'écran à l'aide du levier de zoom et du support réglable.

Tournez le levier de zoom pour ajuster la taille de l'image.

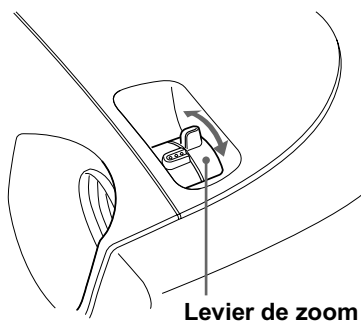

Utilisez le support réglable pour régler le positionnement de l'image. Maintenez enfoncée et faites glisser vers la droite la butée de support réglable, déplacez le projecteur, puis replacez la butée.

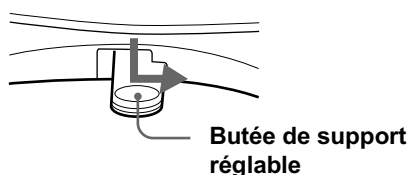

Projection par le côté

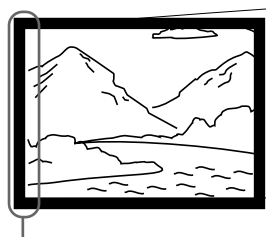
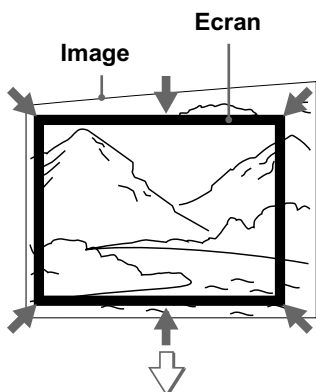

Si vous installez le projecteur à gauche de l'écran, effectuez le réglage de sorte que le côté gauche de l'image tienne sur la partie gauche de l'écran. Lorsque le projecteur est installé à droite, procédez au réglage de sorte que le côté droit de l'image tienne sur la partie droite de l'écran.

Projection par le centre

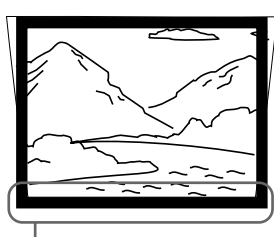
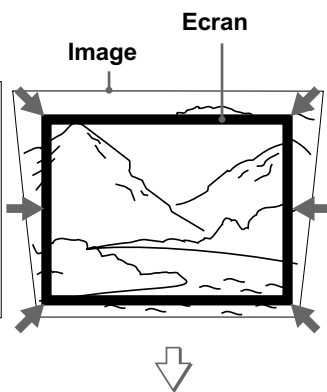

Si vous installez le projecteur de niveau par rapport au bas de l'écran, effectuez le réglage de sorte que le bord inférieur de l'image tienne sur la partie inférieure de l'écran. Lorsque le projecteur est installé de niveau par rapport au haut de l'écran, effectuez le réglage de sorte que le bord supérieur de l'image tienne sur la partie supérieure de l'écran.

inférieur. Si le côté gauche est plus long que le droit, appuyez sur SIDE SHOT -.

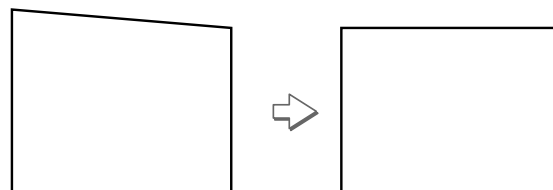
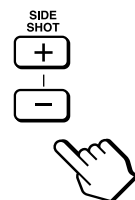

Utilisez SIDE SHOT + si le côté droit est plus long. Pour corriger la distorsion avec encore plus de précision, appuyez sur ↑ ou ↓.

Projection par le centre

Corrige la distorsion verticale. Accédez au menu. Sélectionnez V (vertical) avec le paramètre CORR TRAPEZE du menu REGL. INSTAL. Ensuite, réglez avec le paramètre TRAPEZ NUMER de sorte que le côté gauche de l'image soit parallèle au côté droit. (page 22) Si le bord supérieur de l'image est plus long que le bord inférieur, réglez à une valeur plus élevée.

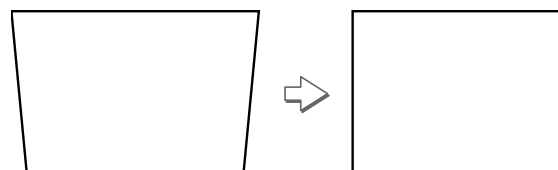

Si le bord inférieur de l'image est plus long que le bord supérieur, réglez à une valeur plus faible.

7 Effectuez un réglage permettant de corriger la distorsion trapézoïdale.

Projection par le côté

Corrige la distorsion horizontale. Appuyez sur SIDE SHOT + ou - de sorte que le bord supérieur de l'image soit parallèle au bord

8 Effectuez de nouveau une mise au point à l'aide du levier de mise au point.

Etape 4 : Sélection de la langue de menu

Vous pouvez sélectionner l'une des neuf langues de menu et d'affichage sur écran. Le réglage par défaut est l'anglais.

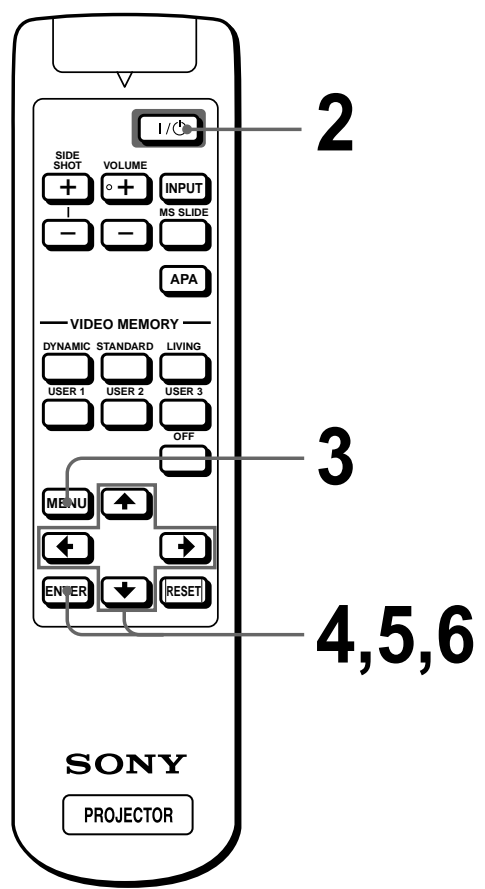

1 Branchez le cordon d'alimentation secteur dans une prise murale.

L'indicateur ON/STANDBY s'allume en rouge et le projecteur passe en mode de veille.

2 Appuyez sur la touche I / ⏻ (marche/veille) pour mettre le projecteur sous tension.

L'indicateur ON/STANDBY s'allume en vert.

3 Appuyez sur MENU.

L'écran de menu s'affiche. Le menu actuellement sélectionné est indiqué par un bouton jaune.

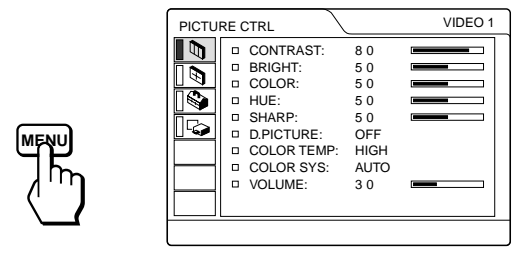

4 Appuyez sur ↑ ou ↓ pour sélectionner le menu SET SETTING et appuyez sur → ou ENTER.

Le menu sélectionné apparaît.

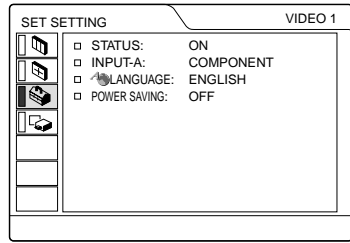
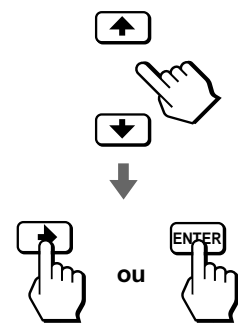

5 Appuyez sur **↑** ou **↓** pour sélectionner **LANGUAGE** et appuyez sur **→** ou **ENTER**.

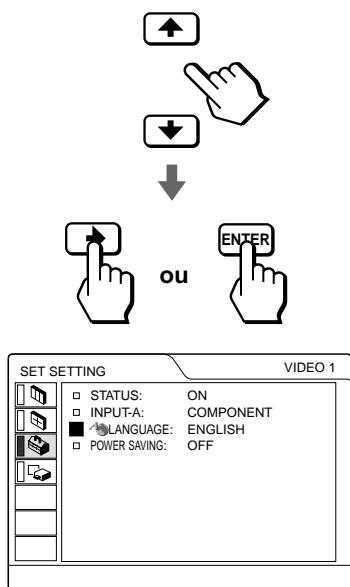

6 Appuyez sur **↑** ou **↓** pour sélectionner une langue et appuyez sur **←** ou **ENTER**.

La langue du menu est remplacée par celle que vous avez sélectionnée.

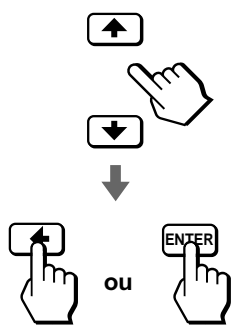

Pour faire disparaître le menu

Appuyez sur MENU.

Projection

Cette section indique comment utiliser le projecteur pour visionner l'image à partir d'un appareil raccordé au projecteur. Elle indique également comment régler la qualité de l'image à votre convenance.

Projection de l'image sur l'écran

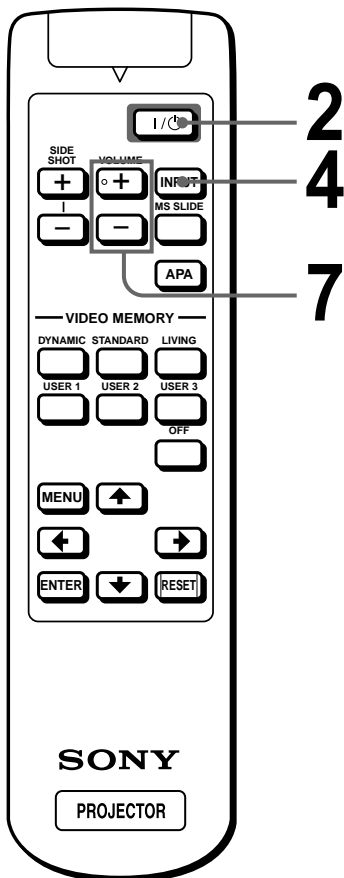

1 Branchez le cordon d'alimentation secteur dans une prise murale.

L'indicateur ON/STANDBY s'allume en rouge et le projecteur passe en mode de veille.



Eclairage rouge.

2 Appuyez sur la touche I / ⏻ (marche/veille) pour mettre le projecteur sous tension.

L'indicateur ON/STANDBY s'allume en vert.



Eclairage vert.

3 Mettez sous tension l'appareil raccordé au projecteur.

Reportez-vous au mode d'emploi de l'appareil relié.

4 Appuyez à plusieurs reprises sur INPUT pour sélectionner l'entrée que vous souhaitez projeter sur l'écran.

Affichez l'intitulé de l'entrée désirée.

Exemple : Pour visionner l'image à partir de l'appareil vidéo raccordé au connecteur VIDEO INPUT.

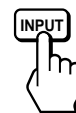

Pour visionner l'image depuis	Appuyez sur INPUT pour afficher	Un signal sonore est émis par l'appareil raccordé à
Appareil vidéo raccordé au connecteur d'entrée VIDEO sur le projecteur	VIDEO 1	AUDIO INPUT
Appareil vidéo raccordé au connecteur d'entrée S VIDEO sur le projecteur	S VIDEO 1	AUDIO INPUT
RGB / appareil composant raccordé au connecteur d'entrée PJ MULTI par l'intermédiaire du câble d'interface signal en option ou du périphérique d'interface	ENT. A*	PJ MULTI INPUT
Appareil vidéo raccordé au connecteur d'entrée PJ MULTI par l'intermédiaire du câble d'interface signal en option ou du périphérique d'interface	VIDEO 2	PJ MULTI INPUT
Appareil vidéo muni de S VIDEO raccordé au connecteur d'entrée PJ MULTI par l'intermédiaire du câble d'interface signal en option ou du périphérique d'interface	S VIDEO 2	PJ MULTI INPUT
"Memory Stick" inséré dans la fente "Memory Stick"	MS	AUDIO INPUT

* Réglez le paramètre ENT. A dans le menu REGLAGE  en fonction du signal d'entrée. (☞ page 22)

5 Tournez le levier de zoom pour ajuster la taille de l'image.

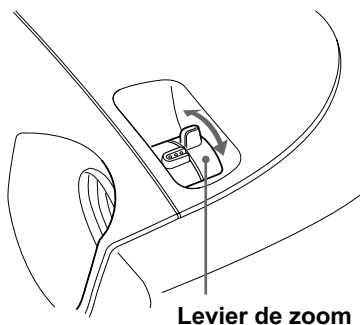

Levier de zoom

6 Tournez le levier de mise au point pour régler la netteté de l'image.

Régler pour obtenir une image nette.

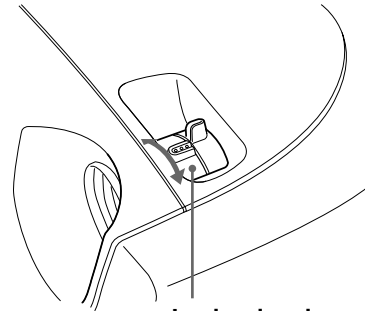

Levier de mise au point

7 Appuyez sur VOLUME + ou - pour régler le volume.

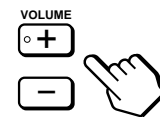

Pour mettre le projecteur hors tension

1 Appuyez sur la touche **I** / (marche/veille).

Le message "METRE HORS TENSION?" s'affiche sur l'écran.

2 Appuyez de nouveau sur la touche **I** / .

L'indicateur ON/STANDBY clignote en vert et le ventilateur continue de tourner pour réduire la chaleur interne. Par ailleurs, l'indicateur ON/STANDBY clignote rapidement pendant une durée au cours de laquelle vous ne pouvez pas allumer l'indicateur ON/STANDBY à l'aide de la touche **I** / .

3 Débranchez le cordon d'alimentation de la prise secteur après que le ventilateur s'est arrêté de tourner et l'indicateur ON/STANDBY s'allume en rouge.

Vous pouvez mettre le projecteur hors tension en maintenant la touche **I** /  (marche/veille) enfoncée pendant environ une seconde, au lieu d'effectuer les étapes ci-dessus.

Sélection du mode de visualisation d'image

Vous pouvez choisir le mode de visualisation d'image le mieux adapté au type de programme ou aux conditions environnantes.

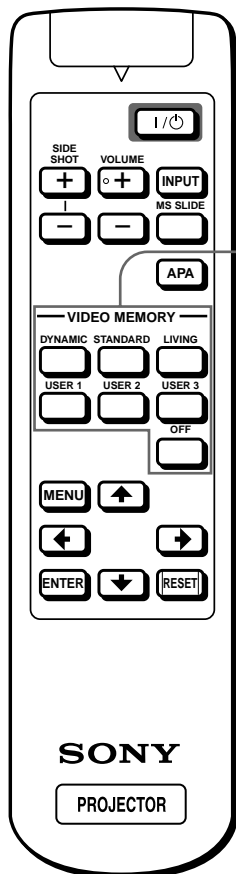

Touches VIDEO MEMORY
DYNAMIC
STANDARD
LIVING
USER 1, 2 et 3
OFF

Appuyez sur l'une des touches de VIDEO MEMORY (DYNAMIC, STANDARD, LIVING et USER 1, 2 et 3).

DYNAMIC (dynamique)

Sélectionnez ce paramètre pour renforcer le contraste et la netteté de l'image.

STANDARD

Fonction recommandée pour les conditions normales de visualisation à votre domicile. Sélectionnez également ce paramètre afin de réduire la rugosité de l'image lors de la visualisation avec la fonction DYNAMIC.

LIVING (vivant)

Sélectionnez ce paramètre pour les images peu contrastées de type cinématographique.

USER 1, 2 et 3 (utilisateur 1, 2 et 3)

Vous avez la possibilité de régler la qualité de l'image à votre convenance et d'enregistrer ces paramètres dans la mémoire du projecteur que vous aurez choisie. Appuyez sur l'une des touches USER 1, 2 ou 3, puis réglez l'image à partir des menus. Les paramètres sont enregistrés et vous pouvez visionner l'image avec la qualité d'image souhaitée en appuyant sur la touche correspondante. (☞ page 21)

OFF (arrêt)

Sélectionnez cette touche pour le paramètre enregistré sur chaque entrée, pouvant être sélectionné à l'aide de la touche INPUT, ou pour chaque signal d'entrée.

Note

Vous pouvez choisir le mode de visualisation d'image à l'aide de la touche VIDEO MEMORY du projecteur. A chaque pression de cette touche, l'élément ci-dessus peut être sélectionné.

Utilisation des menus

Cette section indique comment effectuer divers ajustements et réglages à l'aide des menus.

Fonctionnement à l'aide des menus

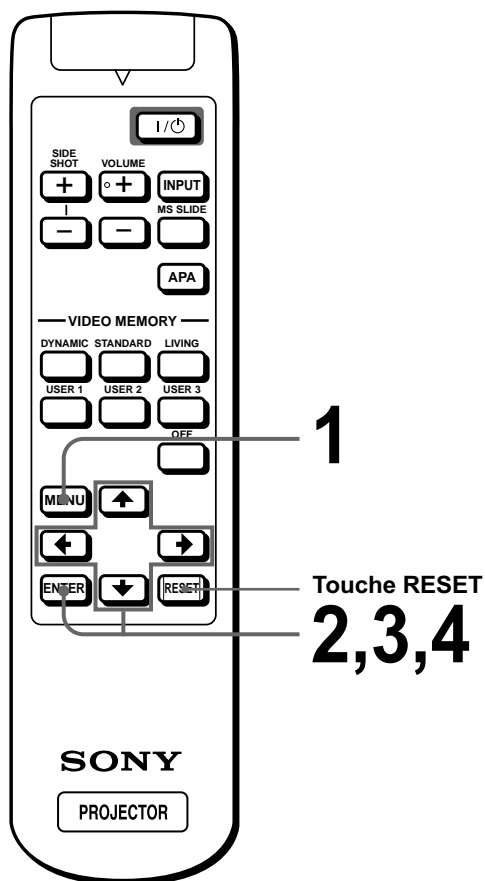

1 Appuyez sur MENU.

L'écran de menu s'affiche.

Le menu actuellement sélectionné est indiqué par un bouton jaune.

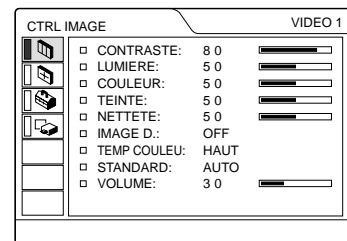

2 Appuyez sur ↑ ou ↓ pour sélectionner un menu et appuyez sur → ou ENTER.

Le menu sélectionné apparaît.

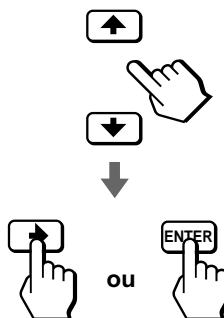

Menus Paramètres Réglages

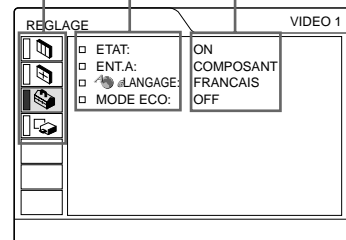

3 Sélectionnez un paramètre que vous souhaitez ajuster.

Utilisez ↑ ou ↓ pour sélectionner un paramètre et appuyez sur → ou ENTER.

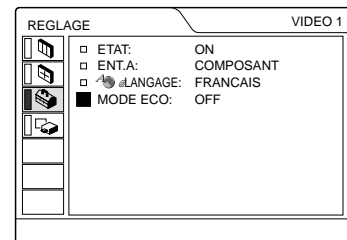
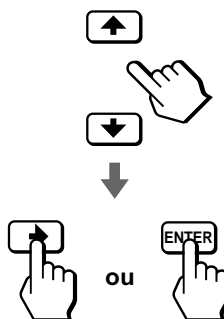

4 Procédez au réglage ou à l'ajustement d'un paramètre.

Lors de la modification d'un niveau de réglage

Pour augmenter la valeur, appuyez sur ↑ ou →.
Pour réduire la valeur, appuyez sur ↓ ou ←.
Appuyez sur ENTER pour revenir à l'écran d'origine.

Lors de la modification du réglage

Appuyez sur ↑ ou ↓ pour modifier le réglage.
Appuyez sur ← ou ENTER pour revenir à l'écran d'origine.

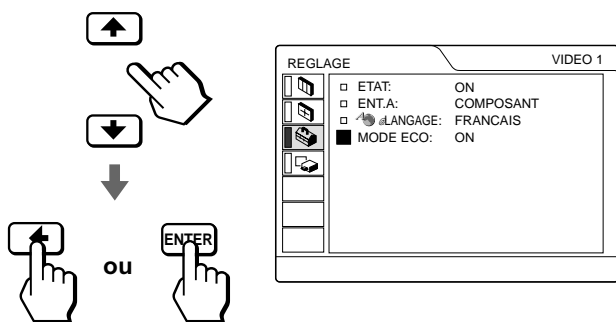

Pour faire disparaître le menu

Appuyez sur MENU.

Pour réinitialiser les paramètres qui viennent d'être réglés

Sélectionnez l'élément que vous souhaitez réinitialiser, puis appuyez sur RESET.

“Effectué!” apparaît à l'écran et les réglages sont restaurés à leur valeur par défaut.

Les paramètres pouvant être réinitialisés sont :

- CONTRASTE, LUMIERE, COULEUR, TEINTE, NETTETE et OPTIMISEUR RVB dans le menu CTRL IMAGE
- PHASE, AMPL H et DEPL. dans le menu REGL ENTREE
- TRAPEZ NUMER dans le menu REGL. INSTAL.

Configurations de menu

Le projecteur possède quatre pages de menu. Les paramètres pouvant être réglés dans chaque menu sont décrits sur les pages 20 et 22.

Menu CTRL IMAGE

Le menu CTRL IMAGE permet d'ajuster l'image. Vous avez également la possibilité de régler le volume par le biais de ce menu.

Menu REGL ENTREE

Le menu REGL ENTREE sert au réglage du signal d'entrée. Vous pouvez régler la taille et le positionnement, etc. de l'image.

Menu REGLAGE

Le menu REGLAGE est utilisé pour changer les réglages du projecteur.

Menu REGL. INSTAL.



Le menu REGL. INSTAL. permet de corriger les distorsions. Vous pouvez modifier la position d'affichage, l'intensité de l'arrière-plan, etc., de l'écran de menu.

Paramètres du menu

Les paramètres réglables sont limités en fonction des signaux d'entrée. Les paramètres ne pouvant pas être modifiés n'apparaissent pas dans le menu. (☞ page 46)

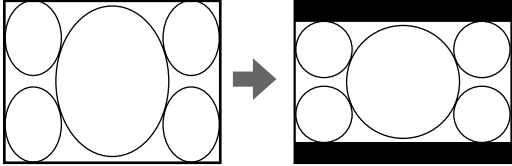
Menu	Paramètre	Description
CTRL IMAGE	CONTRASTE	Plus la valeur de réglage est élevée, plus le contraste est important. Plus la valeur de réglage est basse, plus le contraste est faible.
	LUMIERE (luminosité)	Plus la valeur de réglage est élevée, plus la luminosité est importante. Plus la valeur de réglage est basse, plus l'image est sombre.
	COULEUR	Plus la valeur de réglage est élevée, plus l'intensité des couleurs est importante. Plus la valeur de réglage est basse, plus l'intensité des couleurs est faible.
	TEINTE	Plus la valeur de réglage est élevée, plus l'image tend vers les verts. Plus la valeur de réglage est basse, plus l'image tend vers les mauves.
	NETTETE (netteté)	Plus la valeur de réglage est élevée, plus l'image est nette. Plus la valeur de réglage est basse, moins l'image est nette.
	OPTIMISEUR RVB	Ajuste la netteté de l'image lorsque des signaux RVB sont entrés.
	IMAGE D. (dynamique)	ON : Renforce les couleurs noires. OFF : Restitue fidèlement les zones noires de l'image conformément au signal source.
	MODE GAMMA	GRAPH : Reproduit les photos dans des colorations naturelles. TEXTE : Souligne le contraste entre le noir et le blanc. Convient aux images comportant beaucoup de texte.
	TEMP COULEU	HAUT : Donne aux couleurs blanches une coloration bleue. MOYEN : Donne aux couleurs blanches une coloration neutre. BAS : Donne aux couleurs blanches une coloration rouge.
	STANDARD (système couleur)	Sélectionne le système de couleur du signal d'entrée. AUTO : NTSC _{3.58} , PAL, SECAM et NTSC _{4.43} (commutation automatique) En principe, sélectionnez cette position. PAL-M/N : PAL-M/PAL-N et NTSC _{3.58} (commutation automatique). Lorsque le signal PAL-M, PAL-N ou NTSC _{3.58} est entré avec STANDARD réglé sur AUTO, réglé sur cette position lorsque l'image est déformée ou achromatique.
VOLUME	Ajuste le volume. Il peut être réglé pour chacune des entrées sélectionnées à l'aide de la touche INPUT.	

Menu	Paramètre	Description
REGL ENTREE	PHASE	Lorsqu'un signal en provenance d'un ordinateur est entré, réglez l'image pour qu'elle soit plus claire après avoir ajusté l'image en appuyant sur la touche APA.
	AMPL H	Lorsqu'un signal en provenance d'un ordinateur est entré, réglez la dimension horizontale de l'image. Plus la valeur de réglage est élevée, plus l'image est large. Plus la valeur de réglage est basse, plus l'image est étroite.
	DEPL. (déplacement)	Plus la valeur de H (horizontal) augmente, plus l'image se déplace vers la droite; plus la valeur diminue, plus l'image se déplace vers la gauche. Utilisez ← ou → pour régler le positionnement horizontal de l'image. Plus la valeur de V (vertical) augmente, plus l'image se déplace vers le haut; plus la valeur diminue, plus l'image se déplace vers le bas. Utilisez ↑ ou ↓ pour régler le positionnement vertical de l'image.
	CONV FREQ (convertisseur de balayage)	ON : Affichez un signal d'ordinateur en fonction de la taille de l'écran. L'image affichée est légèrement moins contrastée. OFF : Affiche le signal d'ordinateur comme il est entré. L'image affichée est claire, mais d'une taille inférieure. Remarque Lorsqu'un signal SVGA ou XGA est reçu, cet élément n'est pas affiché.
FORMAT	4:3 : Sélectionnez ce paramètre lorsqu'une image de format 4:3 est entrée. 16:9 : Sélectionnez ce paramètre lorsqu'une image de format 16:9 (écrasée*) est entrée à partir d'un appareil tel qu'un lecteur DVD. *Écrasée : Une image d'origine est enregistrée comprimée horizontalement, comme représenté sur l'illustration, lorsque vous réglez le paramètre FORMAT sur le format d'image 16:9. <div style="display: flex; align-items: center;"> <div style="flex: 1;"> <p>Image d'origine (une image au format 16:9 est comprimée horizontalement afin de devenir une image au format 4:3).</p> </div> <div style="flex: 1; text-align: center;">  </div> <div style="flex: 1;"> <p>Image affichée avec le paramètre FORMAT réglé sur 16:9</p> </div> </div>	
MEMOIRE VIDEO	Vous pouvez choisir le mode de visualisation d'image le mieux adapté au type d'image ou aux conditions environnantes. OFF : Sélectionnez ce paramètre pour le réglage enregistré dans chaque canal d'entré ou chaque signal d'entrée. DYNAMIQUE : Sélectionnez ce paramètre pour renforcer le contraste et la netteté de l'image. STANDARD : Recommandé pour les conditions normales de visualisation. Sélectionnez également ce paramètre afin de réduire la rugosité de l'image lors de la visualisation avec la fonction DYNAMIQUE. VIVANT : Sélectionnez ce paramètre pour les images peu contrastées de type cinématographique. UTILISATEUR 1, 2 et 3 : Vous pouvez régler la qualité de l'image à votre convenance et enregistrer les paramètres. Une fois les paramètres enregistrés, vous pouvez visionner l'image avec la qualité d'image souhaitée en appuyant sur la touche correspondante. Pour mémoriser le réglage 1 Sélectionnez UTILISATEUR1, UTILISATEUR2 ou UTILISATEUR3. 2 Ajustez les paramètres souhaités dans les menus. Les paramètres pouvant être enregistrés sont : CONTRASTE, LUMIERE, COULEUR, TEINTE, NETTETE, OPTIMISEUR RVB, IMAGE D., TEMP COULEU, STANDARD, CONV FREQ, FORMAT. Remarque Vous pouvez également régler la qualité de l'image aux modes DYNAMIQUE, STANDARD et VIVANT. Pour rétablir les réglages par défaut, appuyez sur RESET.	

Menu	Paramètre	Description
REGLAGE	ETAT	Réglez sur OFF pour supprimer les messages affichés à l'écran, autres que les menus, les messages de mise hors tension de l'appareil et les messages d'avertissement. Pour visualiser tous les messages affichés sur écran, réglez sur ON .
	ENT. A	Sélectionne l'entrée de signal du connecteur PJ MULTI. ORDINATEUR : Injecte le signal en provenance d'un ordinateur. COMPOSANT : Injecte le signal de composant ou le signal de composant progressif en provenance d'un lecteur DVD, d'un syntoniseur BS numérique, etc. VIDEO GBR : Injecte le signal en provenance d'un jeu vidéo, d'un lecteur de DVD ou d'une émission TVHD.
	LANGAGE	Sélectionne la langue d'affichage du menu système et des écrans de menu. Les langues disponibles sont : anglais, français, allemand, italien, espagnol, japonais, chinois, portugais et coréen.
	MODE ECO	Lorsque ce paramètre est réglé sur ON , l'indicateur POWER SAVING s'allume. Le projecteur passe au mode économique lorsqu'aucun signal n'est entré pendant 10 minutes, alors le témoin s'éteint et le ventilateur de refroidissement continue de tourner. Au mode économique, aucune touche ne peut être activée au cours des premières 60 secondes. Ce mode est annulé lorsqu'un signal est entré ou qu'une touche quelconque est enfoncée. Si vous ne réglez pas le projecteur au mode économique, sélectionnez OFF .
	MEMOIRE TRAPEZ (mémoire)	ON : Le réglage TRAPEZ NUMER est enregistré. Les données sont récupérées lorsque le projecteur est mis sous tension. Le réglage sera le même toutes les fois. OFF : TRAPEZ NUMER est remis à "0" à la prochaine remise sous tension.
REGL. INSTAL.	TRAPEZ NUMER	Ajuste la distorsion trapézoïdale due à l'angle de projection. Utilisez ce paramètre après sélection du type de distorsions, H (horizontales) ou V (verticales), à l'aide de la touche CORR TRAPEZE.
	CORR TRAPEZE	Lorsque l'image a la forme d'un trapèze vertical ( , sélectionnez V . Corrigez ensuite la distorsion à l'aide de la touche TRAPEZ NUMER. Lorsque l'image a la forme d'un trapèze horizontal ( , sélectionnez H . Corrigez ensuite la distorsion à l'aide de la touche TRAPEZ NUMER.
	POSITION MENU	Sélectionnez la position de l'affichage parmi les options EN HAUT A GAUCHE, EN BAS A GAUCHE, CENTRE, EN HAUT A DROITE et EN BAS A DROITE.
	COULEUR MENU	Sélectionne la tonalité du menu parmi STANDARD, CHAUDE, FROIDE, VERTE ou GRISE.
	ARRIERE-PLAN MENU	Sélectionne l'intensité de l'arrière-plan du menu entre SOMBRE, STANDARD ou CLAIR.
	DUREE LAMPE	Indique le nombre total d'heures de fonctionnement de la lampe.

A propos du n° de mémoire de présélection

Ce projecteur est doté de 32 types de données de présélection pour les signaux d'entrée (la mémoire de présélection). Le projecteur détecte automatiquement le type de signal et récupère les informations relatives au signal dans la mémoire de présélection lorsque le signal de présélection est entré. Le numéro de mémoire et le type de signal de ce signal sont affichés dans le menu REGL ENTREE.

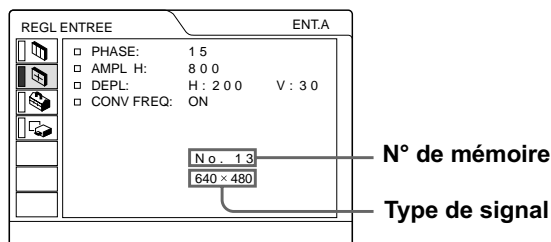

Vous pouvez également ajuster les données de présélection via le menu REGL ENTREE. Ce projecteur est également doté de 20 types de mémoires utilisateur pour ENT. A, dans lesquelles vous pouvez sauvegarder le réglage des données réglées pour un signal d'entrée non présélectionné. Lorsqu'un signal non présélectionné est entré pour la première fois, le numéro de mémoire 0 s'affiche. Si le signal d'entrée est ajusté dans le menu REGL ENTREE, il sera affecté au projecteur. Si plus de 20 mémoires utilisateur sont affectées, la mémoire la plus récente remplace toujours la plus ancienne. Reportez-vous au tableau de la page 47 pour savoir si le signal est enregistré dans la mémoire de présélection.

Comme les données sont rappelées de la mémoire de présélection pour les signaux suivants, vous pouvez utiliser ces données présélectionnées en ajustant AMPL H. Effectuez le réglage fin en ajustant DEPL.

Signal	N° de mémoire	AMPL H (dimension horizontale)
Super Mac-2	23	1312
SGI-1	23	1320
Macintosh 19"	25	1328

Remarque

Lorsque le format de l'image du signal d'entrée est différent de 4:3, une partie de l'écran s'affiche en noir.

Réglage de la qualité de l'image d'un signal en provenance d'un ordinateur

Une fonction de réglage automatique vous permet d'obtenir l'image la plus nette possible lors de la projection d'un signal en provenance d'un ordinateur.

1 Projetez une image fixe de l'ordinateur.

2 Appuyez sur la touche APA.

Lorsque l'image est correctement réglée, "Effectué!" s'affiche à l'écran.

Remarques

- Appuyez sur la touche APA lorsque l'image entière est affichée à l'écran. S'il y a des bords noirs autour de l'image, la fonction APA ne fonctionnera pas correctement et l'image risque de déborder de l'écran.
- Si vous commutez le signal d'entrée ou si vous rebranchez un ordinateur, appuyez de nouveau sur la touche APA pour obtenir une image adéquate.
- Pour revenir à l'écran d'origine, appuyez de nouveau sur la touche APA au cours du réglage.
- Il se peut que l'image ne soit pas réglée correctement en fonction des types de signaux entrés.
- Réglez les paramètres dans le menu REGL ENTREE lorsque vous ajustez l'image manuellement. (☞ page 21)

Utilisation d'un "Memory Stick"

Cette section indique comment visionner les à l'aide d'un appareil photo numérique et stockés dans une carte "Memory Stick". Vous pouvez réaliser un diaporama à partir des fichiers, afficher un écran d'index du fichier, etc.

Informations relatives aux cartes "Memory Stick"

Informations relatives aux cartes "Memory Stick"

Le "Memory Stick" est un nouveau support d'enregistrement IC extrêmement compact, facile à transporter et ergonomique, avec une capacité de stockage de données supérieure à celle d'une disquette. Ce support est conçu pour l'échange et le partage de données numériques avec des produits compatibles "Memory Stick". De plus, étant amovible, il peut également être utilisé pour le stockage de données externes.

Types de "Memory Stick" disponibles

Il existe deux types de "Memory Stick" : les cartes "Memory Stick" MagicGate, disposant de la technologie de protection des droits d'auteur MagicGate et les cartes "Memory Stick" génériques. Ce logiciel accepte les deux types de "Memory Stick". Cependant, étant donné que ce logiciel ne gère pas les normes MagicGate, les informations enregistrées sur la carte "Memory Stick" ne sont pas soumises à la protection des droits d'auteur MagicGate.

Informations relatives au MagicGate

La technologie de protection des droits d'auteur MagicGate utilise la technique de cryptage des données.

Format d'affichage compatible avec ce projecteur

Les données image enregistrées à l'aide d'un appareil photo numérique et mémorisées sur un "Memory Stick" au format suivant :

Fichiers image (compatibles DCF) compressés au format JPEG (Joint Photographic Experts Group) avec l'extension .jpg.

Avant d'utiliser un "Memory Stick"

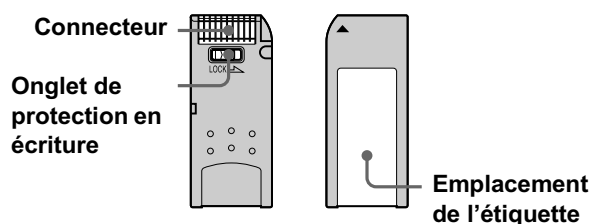

- Vous ne pouvez pas tourner ni effacer des images fixes lorsque l'onglet de protection en écriture est réglé sur LOCK.
- Nous vous conseillons de faire une copie de sauvegarde des données importantes.
- Les données image peuvent être endommagées dans les cas suivants :
 - Si vous retirez le "Memory Stick", mettez le projecteur hors tension ou retirez la pile pour la remplacer lorsque le témoin d'accès clignote.
 - Si vous utilisez un "Memory Stick" à proximité de champs électriques ou magnétiques.

Remarques

- Évitez de toucher les parties métalliques de la pièce de raccordement ou de les laisser en contact avec d'autres objets métalliques.
- Ne fixez sur l'espace réservé à l'étiquette aucun autre élément que l'étiquette fournie.
- Fixez l'étiquette sur l'emplacement prévu à cet effet. Assurez-vous qu'elle est parfaitement positionnée.
- Évitez de déformer, de laisser tomber ou de soumettre à des chocs le "Memory Stick".
- Ne démontez pas et ne modifiez pas le "Memory Stick".
- Évitez tout contact du "Memory Stick" avec des liquides.
- N'utilisez pas ou ne conservez pas le "Memory Stick" dans des endroits :
 - extrêmement chauds tels qu'une voiture garée en plein soleil.
 - soumis à la lumière directe du soleil.
 - très humides ou soumis à des gaz corrosifs.
- Transportez ou conservez le "Memory Stick" dans son boîtier.

A propos du formatage des “Memory Stick”

Les “Memory Stick” sont formatés dans un format standard spécifique à leur sortie d’usine. Nous vous recommandons de formater les “Memory Stick” sur cet appareil.

Avertissement concernant le formatage des “Memory Stick” sur un ordinateur

Prenez bien en compte les points suivants lors du formatage de “Memory Stick” sur un ordinateur, par exemple sur celui que vous utilisez.



Le fonctionnement des “Memory Stick” formatés sur un ordinateur n’est pas garanti sur cet appareil. Pour utiliser un “Memory Stick” formaté sur un ordinateur, le “Memory Stick” doit être reformaté sur cet appareil. Notez que, dans ce cas, toutes les données mémorisées sur le “Memory Stick” sont perdues.

Témoin d’accès

Si le témoin d’accès est allumé ou clignote, des données sont en cours de lecture ou d’écriture sur le “Memory Stick”. Ne secouez pas le projecteur et ne le soumettez pas à des chocs. Ne mettez pas le projecteur hors tension, ne retirez pas la carte “Memory Stick.” Vous risqueriez d’altérer les données.

Remarques

- Pour éviter de perdre des données, nous vous conseillons de faire souvent des copies de sauvegarde. Dans aucun cas Sony ne peut être tenu responsable d’une perte de données.
- Certains enregistrements non autorisés peuvent être contraires aux dispositions de la loi sur les droits d’auteur.
- Sony se réserve le droit de changer ou de modifier le logiciel d’application “Memory Stick” et cela sans préavis.

- “Memory Stick” et  sont des marques déposées de Sony Corporation.
- “MagicGate Memory Stick” et  sont des marques déposées de Sony Corporation.

Préparation à la visualisation d’images fixes stockées dans un “Memory Stick”

Insertion d’un “Memory Stick”

Insérez le “Memory Stick” dans la fente prévue à cet effet sur l’avant du projecteur.

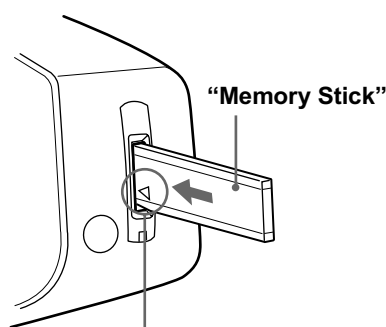

Insérez le “Memory Stick” dans le sens indiqué par la flèche et poussez jusqu’au dé clic

Pour retirer le “Memory Stick”

Si le témoin d’accès est éteint, appuyez sur le “Memory Stick” et retirez votre main. Lorsque le verrou se débloque, retirez le “Memory Stick”.

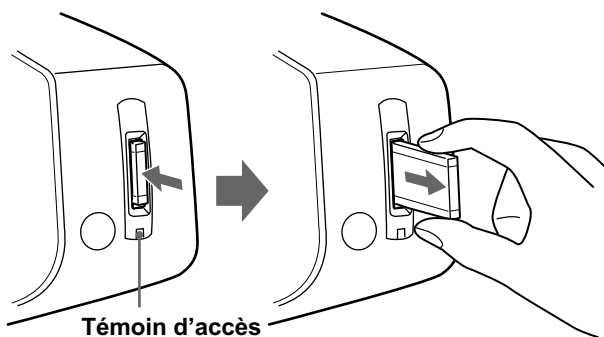

Témoin d’accès

Sélection du contenu comprenant une image fixe désirée

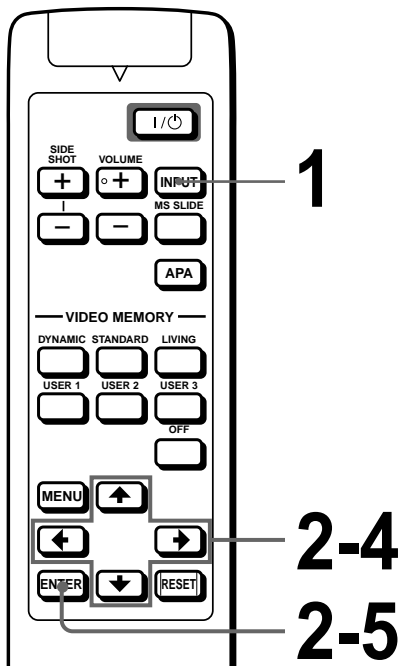

2 Appuyez sur ↑ ou ↓ pour sélectionner **ÉVÉN.** et appuyez sur **ENTER**.

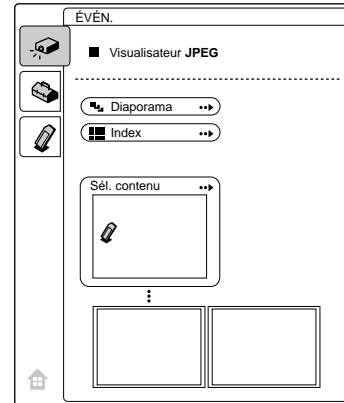

3 Appuyez sur ↑ ou ↓ pour sélectionner **“Sél. contenu”** et appuyez sur **ENTER**.

Le sous-menu de sélection du contenu s'affiche.

1 Appuyez sur **INPUT** pour sélectionner **MS**.

La fonction MS home s'affiche.

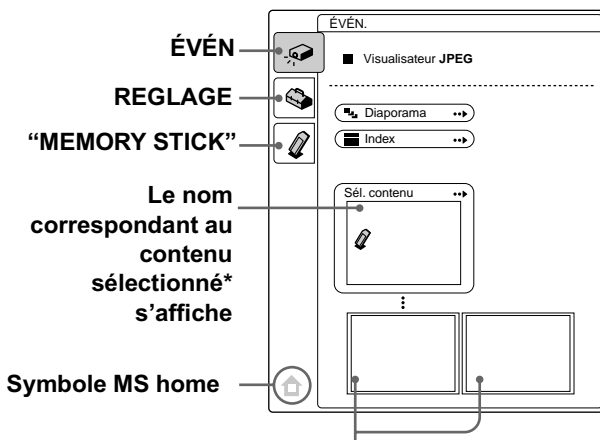

Les deux premières vignettes** du contenu sélectionné s'affichent.

* Des images fixes multiples sont incluses dans le contenu. Le contenu peut comporter des images fixes individuelles et d'autres types de fichiers. Vous devez sélectionner contenu lorsque vous visualisez une image fixe mémorisée sur un "Memory Stick".

** Plusieurs petites images incluses dans le contenu peuvent être affichées en même temps. On les appelle des vignettes.

vers le haut

Contenu actuellement sélectionné

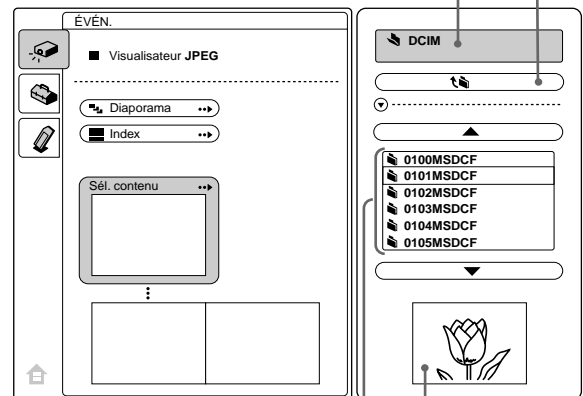

Images ou contenu contenus dans le contenu en cours

Lorsque les images JPEG sont sauvegardés dans le contenu en cours, l'un d'eux s'affiche.

Remarque

Les contenus sont classés par ordre numérique et alphabétique pour 256 contenus maximum. Les dernières contenus ne seront pas classés.

4 Appuyez sur ↑ ou ↓ pour sélectionner le contenu que vous souhaitez utiliser pour le diaporama et appuyez sur ENTER.

Si vous voulez sélectionner un dossier autre que ceux affichés dans le menu, sélectionnez ▲ ou ▼ et appuyez sur ENTER.

5 Appuyez sur ENTER.

Le nom du contenu sélectionné et les deux premières vignettes s'affichent.

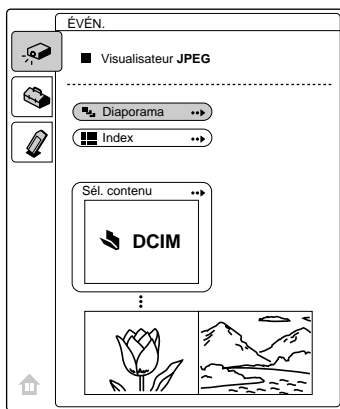

Affichage d'images fixes dans un ordre spécifique – Diaporama

Vous pouvez utiliser le diaporama en utilisant des images fixes (compatible DCF) au format JPEG enregistré par un appareil photo numérique. Vous pouvez avancer une diapositive automatiquement ou manuellement.

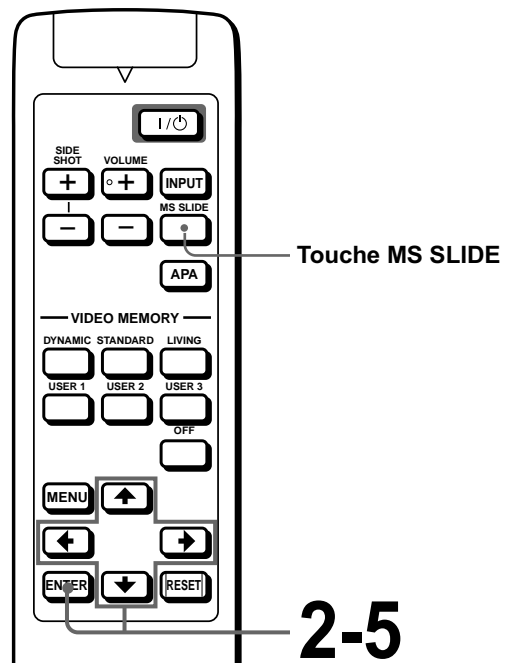

1 Sélectionnez le contenu comprenant une image fixe désirée. (☞ page 26)

2 Appuyez sur ↑ ou ↓ pour sélectionner “Diaporama” et appuyez sur ENTER.

Le sous-menu de configuration des paramètres suivants s’affiche.

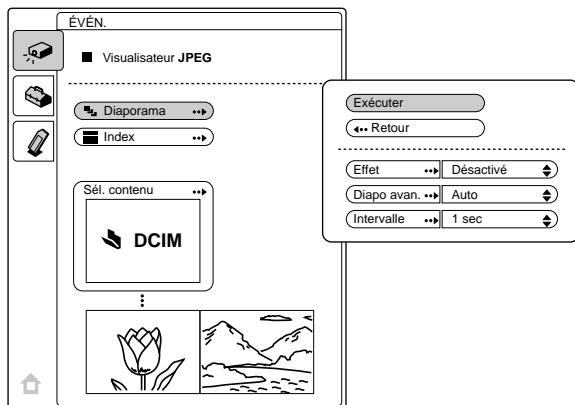

Effet : réglage de l’effet lorsque la diapositive est affichée.

Diapo avan : réglage permettant de passer à la diapositive suivante automatiquement (“Auto”) ou manuellement (“Manuel”).

Intervalle : réglage du temps d’affichage d’une diapositive. Lorsque “Diapo avan.” est réglé sur “Manuel”, ce paramètre ne fonctionne pas. L’indication de la durée est approximative.

3 Appuyez sur ↑ ou ↓ pour sélectionner le paramètre et appuyez sur ENTER.

4 Appuyez sur ↑ ou ↓ pour enregistrer le paramètre sélectionné et appuyez sur ENTER.

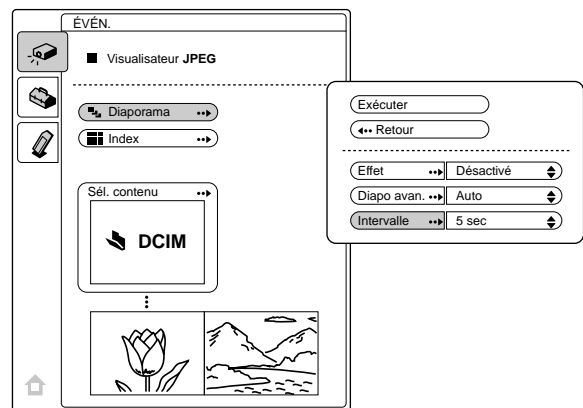

5 Après le réglage de tous les paramètres, appuyez sur ↑ ou ↓ pour sélectionner “Exécuter” et appuyez sur ENTER.

Lorsque vous réglez “Diapo avan.” sur “Auto”, le diaporama commence automatiquement. Lorsque vous le réglez sur “Manuel”, utilisez la touche → ou ↓ pour passer à la diapositive suivante. Pour revenir à la diapositive précédente, utilisez la touche ← ou ↑.

Pour terminer le diaporama

Appuyez sur MS SLIDE ou ENTER.

Pour restaurer la fonction MS home avant de lancer le diaporama

Sélectionnez “Retour” à l’étape 5 ci-dessus.

Lancement rapide du diaporama

Puisque les réglages sont mémorisés même si vous modifiez l’entrée après exécution des étapes 1 à 4, appuyez sur la touche MS SLIDE au début du diaporama. L’entrée est paramétrée sur MS et le diaporama commence rapidement.

Affichage d'images indexées sur écran complet

Vous pouvez afficher 9 images indexées (vignettes) d'un contenu sélectionné en une seule fois.

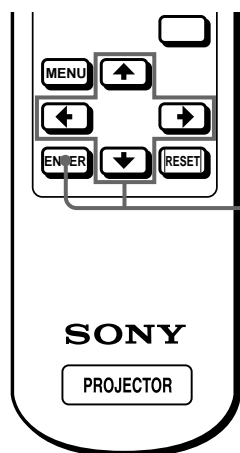

1 Sélectionnez le contenu comprenant une image fixe désirée. (☞ page 26)

2 Appuyez sur **↑** ou **↓** pour sélectionner "Index" et appuyez sur **ENTER**.

L'écran d'index apparaît et 9 images indexées du contenu sélectionné s'affichent.

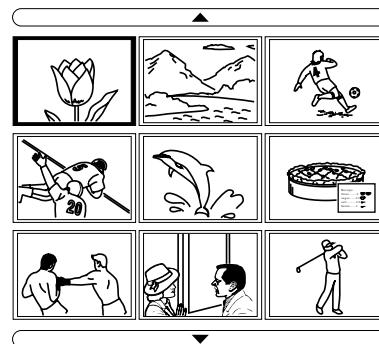

Si le contenu compte plus de 9 images

Vous pouvez afficher des images autres que celles actuellement à l'écran en appuyant sur **▲** (9 images précédentes) ou **▼** (9 images suivantes) et sur **ENTER**.

Pour commencer un diaporama avec l'écran d'index

Appuyez sur **↑**, **↓**, **←** ou **→** pour sélectionner une image par laquelle commence un diaporama, puis appuyez sur **MS SLIDE**.

Remarque

Le contenu est classé par ordre numérique et alphabétique pour 256 éléments maximum. Les derniers éléments ne seront pas classés.

Affichage du menu Index

Appuyez sur **↑**, **↓**, **←** ou **→** pour sélectionner une image et appuyez sur ENTER.

Le menu index de l'image sélectionnée s'affiche. Ce menu vous permet d'effectuer plusieurs réglages pour chaque image. (☞ pages 30 à 35)

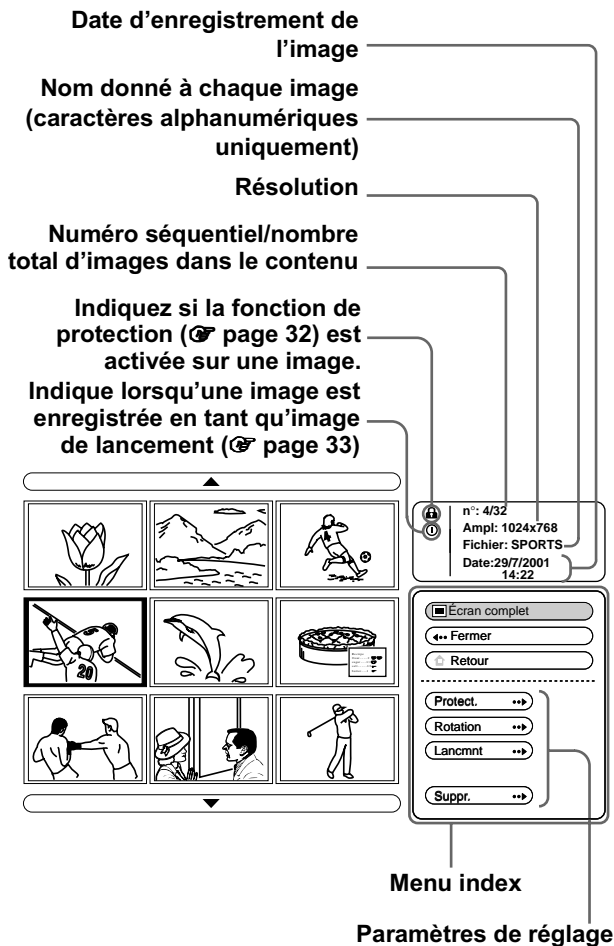

Pour revenir à la fonction MS home

Sélectionnez "Retour" et appuyez sur ENTER.

Affichage d'une image sur écran complet

Vous pouvez projeter une des images indexées sur écran complet.

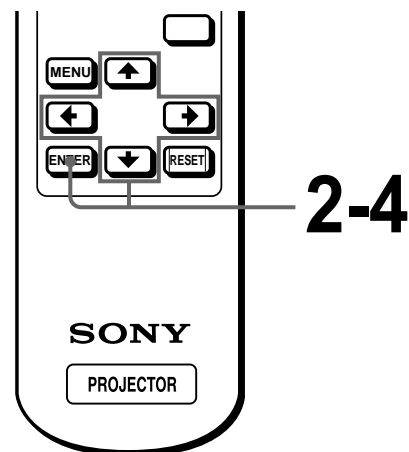

1 Sélectionnez le contenu comprenant une image fixe désirée (☞ page 26).

2 Appuyez sur **↑** ou **↓** pour sélectionner "Index" et appuyez sur ENTER.

Les images indexées du contenu sélectionné s'affichent.

3 Appuyez sur **↑**, **↓**, **←** ou **→** pour sélectionner l'image que vous souhaitez afficher sur écran complet et appuyez sur **ENTER**.

Le menu Index apparaît.

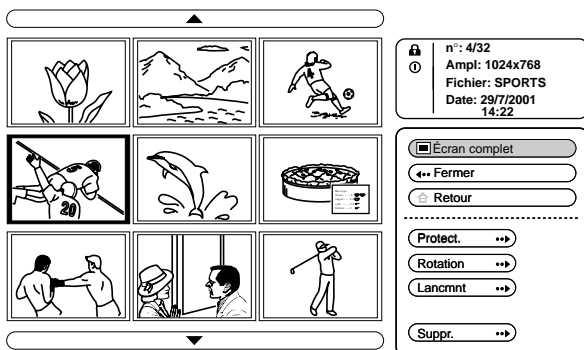

4 Appuyez sur **↑** ou **↓** pour sélectionner "Écran complet" et appuyez sur **ENTER**.

L'image sélectionnée est projetée aux dimensions de l'écran.

Pour afficher la diapositive précédente ou suivante

Pour afficher la diapositive suivante, appuyez sur **→** ou **↓**. Pour revenir à la diapositive précédente, appuyez sur **←** ou **↑**.

Pour revenir à l'écran d'index

Appuyez sur MS SLIDE ou ENTER.

Rotation d'un fichier image

Vous pouvez faire pivoter une image par incréments de 90°.

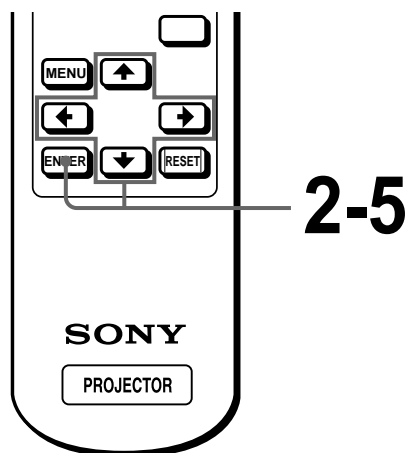

1 Sélectionnez le contenu comprenant une image fixe désirée (☞ page 26).

2 Appuyez sur **↑** ou **↓** pour sélectionner "Index" et appuyez sur **ENTER**.

Les images indexées du contenu sélectionné s'affichent.

3 Appuyez sur **↑**, **↓**, **←** ou **→** pour sélectionner l'image que vous souhaitez faire pivoter et appuyez sur **ENTER**.

Le menu Index apparaît.

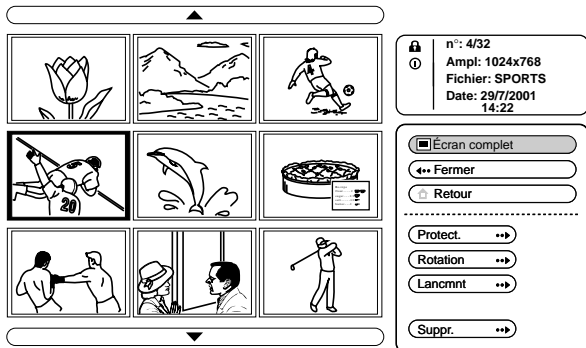

4 Appuyez sur **↑** ou **↓** pour sélectionner "Rotation" et appuyez sur **ENTER**.

5 Appuyez sur **↑** ou **↓** pour sélectionner le sens de rotation, **↻** (dans le sens des aiguilles d'une montre) ou **↺** (dans le sens inverse des aiguilles d'une montre) et appuyez sur **ENTER**.

L'image pivote de 90° à chaque fois que vous appuyez sur la touche **ENTER**.

Remarques

- Vous ne pouvez pas tourner une image protégée (☞ page 32). Pour tourner une telle image, supprimez la protection de cette image.
- Vous ne pouvez pas tourner les images d'un "Memory Stick" lorsque l'onglet de protection en écriture est réglé sur LOCK.

Protection d'une image fixe importante

Vous pouvez protéger une image fixe afin d'éviter tout effacement accident.

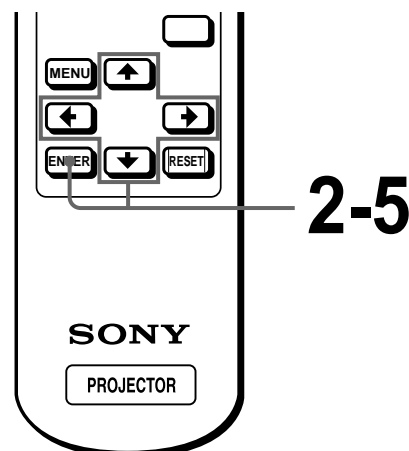

1 Sélectionnez le contenu comprenant une image fixe désirée (☞ page 26).

2 Appuyez sur **↑** ou **↓** pour sélectionner "Index" et appuyez sur **ENTER**.

Les images indexées du contenu sélectionné s'affichent.

3 Appuyez sur ↑, ↓, ← ou → pour sélectionner l'image que vous souhaitez protéger et appuyez sur ENTER.

Le menu Index apparaît.

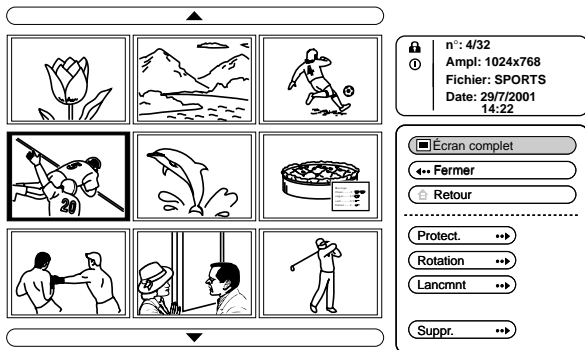

4 Appuyez sur ↑ ou ↓ pour sélectionner "Protect." et appuyez sur ENTER.

5 Appuyez sur ↑ ou ↓ pour sélectionner "Act" ou "Tt act" et appuyez sur ENTER.

Act : Une image sélectionnée dans l'écran Index est protégé.

Tt act : Toutes les images du contenu sélectionné sont protégées.

Le symbole de protection s'affiche dans le menu Index pour l'image protégée.

Pour supprimer la protection

Sélectionnez "Dés" ou "Tt dés" à l'étape 5. La sélection du paramètre "Dés" supprime la protection de l'image sélectionnée. La sélection du paramètre "Tt dés" supprime la protection de toutes les images du contenu sélectionné.

Projection d'une image sélectionnée lorsque le projecteur est sous tension – Lancement

A la mise sous tension du projecteur, l'image fixe spécifique stockée sur le projecteur est projetée automatiquement pendant environ une minute et ce, même lorsqu'aucun signal n'est entré. Vous pouvez changer cette image fixe pour sélectionner celle que vous préférez

Enregistrement d'une image fixe en tant qu'image de lancement

Lorsque vous souhaitez qu'une image stockée dans votre "Memory Stick" devienne l'image de lancement, mémorisez l'image dans le "Memory Stick".

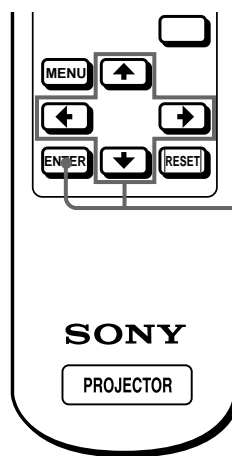

2-5

Utilisation d'un "Memory Stick"

1 Sélectionnez le contenu comprenant une image fixe désirée (☞ page 26).

2 Appuyez sur ↑ ou ↓ pour sélectionner “Index” et appuyez sur ENTER.

Les images indexées du contenu sélectionné s'affichent.

3 Appuyez sur ↑, ↓, ← ou → pour sélectionner l'image que vous souhaitez utiliser comme image de lancement et appuyez sur ENTER.

Le menu Index apparaît.

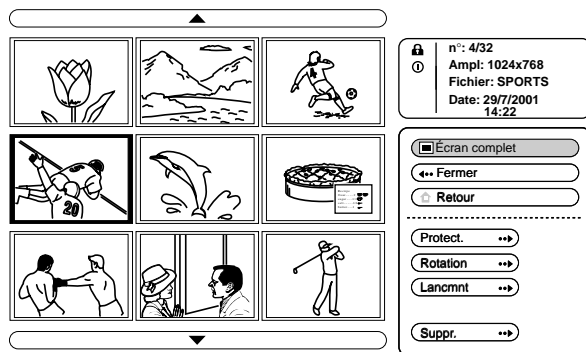

4 Appuyez sur ↑ ou ↓ pour sélectionner “Lancmnt” et appuyez sur ENTER.

5 Appuyez sur ↑ ou ↓ pour sélectionner “Entrée” et appuyez sur ENTER.

Le symbole de lancement s'affiche dans le menu Index.

Vous pouvez sélectionner une image de lancement pour chaque “Memory Stick”.

Réglage de l'image de lancement

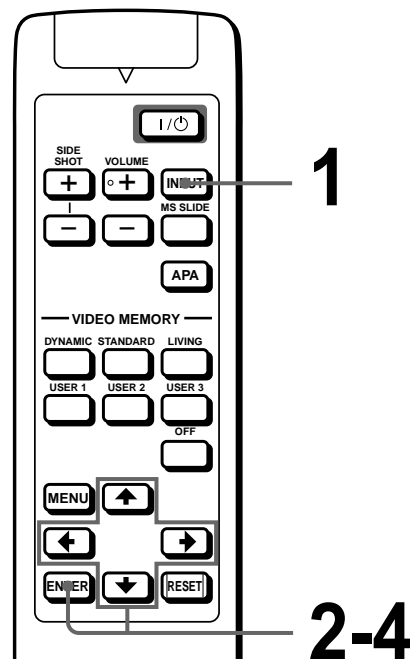

1 Sélectionnez MS en appuyant sur la touche INPUT pour afficher la fonction MS home (☞ page 26).

2 Appuyez sur ↑ ou ↓ pour sélectionner RÉGLAGE et appuyez sur ENTER.

3 Appuyez sur ↑ ou ↓ pour sélectionner “Lancmnt” et appuyez sur ENTER.

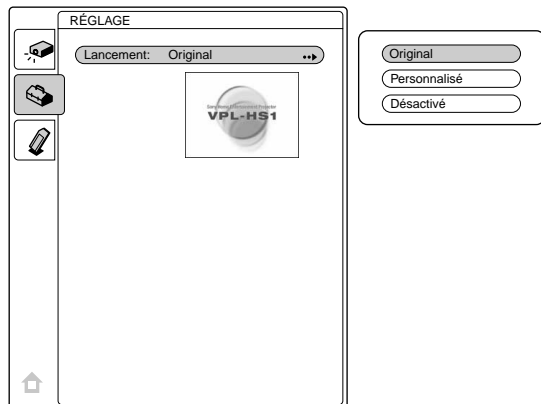

4 Appuyez sur ↑ ou ↓ pour sélectionner le paramètre utilisé pour l'image de lancement et appuyez sur ENTER.

Original : Sélectionnez ce paramètre pour utiliser l'image d'origine enregistrée dans le projecteur. Il s'agit du réglage par défaut.

Personnalisé : Sélectionnez ce paramètre pour utiliser l'image enregistrée dans l'écran d'index et stocké dans le “Memory Stick” (☞ page 33).

Désactivé : Sélectionnez ce paramètre lorsqu'aucun lancement n'est réglé.

Remarques

- Si vous voulez effacer l'écran de lancement tandis qu'il est affiché, appuyez sur ↑ / ↓ / ← / → ou sur ENTER.
- Si vous souhaitez utiliser l'image enregistrée, insérez le “Memory Stick” là où l'image enregistrée est sauvegardé dans le projecteur, puis mettez l'appareil sous tension.

Suppression d'un fichier image

Vous pouvez supprimer les images inutiles de votre “Memory Stick”.

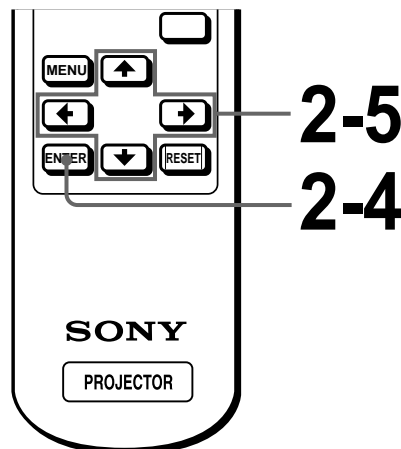

1 Sélectionnez le contenu comprenant une image fixe désirée (☞ page 26).

2 Appuyez sur ↑ ou ↓ pour sélectionner “Index” et appuyez sur ENTER.

Les images indexées du contenu sélectionné s'affichent.

3 Appuyez sur ↑, ↓, ← ou → pour sélectionner l'image que vous souhaitez effacer du "Memory Stick" et appuyez sur ENTER.

Le menu Index apparaît.

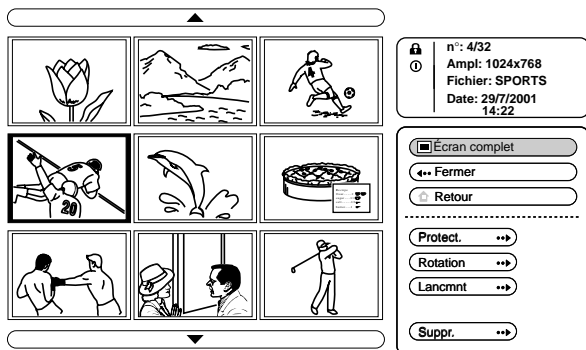

4 Appuyez sur ↑ ou ↓ pour sélectionner "Suppr." et appuyez sur ENTER.

5 Appuyez sur ↑ ou ↓ pour sélectionner l'élément souhaité et appuyez sur ↑ pour supprimer le(s) image(s).

Img sél. : suppression de l'image sélectionnée
Tts imgs : suppression de toutes les images des contenus sélectionnés
Fermer : si vous ne supprimez pas l'image

Remarques

- Vous ne pouvez pas supprimer les images protégées (☞ page 32). Pour effacer une telle image, supprimez la protection de ceue image.
- Vous ne pouvez pas effacer les fichiers d'un "Memory Stick" lorsque l'onglet de protection en écriture est réglé sur LOCK.

Réinitialisation d'un "Memory Stick"

Si un "Memory Stick" ne peut pas être utilisé, réinitialisez-le à l'aide du projecteur.

Toutes les données stockées dans un "Memory Stick" sont effacées lors de sa réinitialisation.

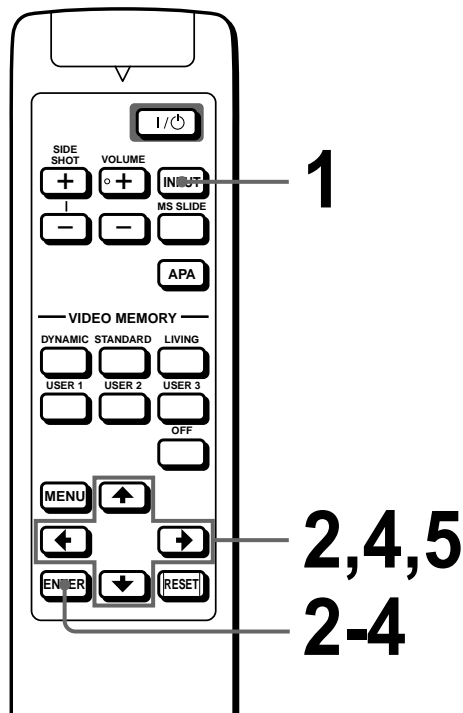

1 Sélectionnez MS en appuyant sur la touche INPUT pour afficher la fonction MS home (☞ page 26).

2 Appuyez sur ↑ ou ↓ pour sélectionner MEMORY STICK et appuyez sur ENTER.

3 Appuyez de nouveau sur ENTER.

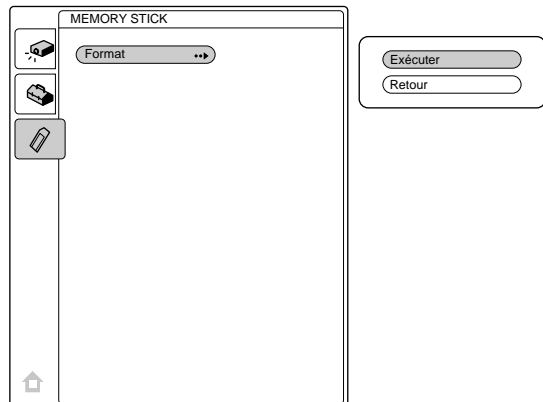

4 Appuyez sur ↑ ou ↓ pour sélectionner “Exécuter” et appuyez sur ENTER.

5 Appuyez sur ↑ pour démarrer la réinitialisation.

Pour restaurer la fonction MS home avant la réinitialisation du “Memory Stick”





Sélectionnez “Retour” et appuyez sur ENTER à l’étape 4.















Remarques

- Lorsque le “Memory Stick” est réinitialisé, le fichier image protégé est également supprimé.
- Lorsqu’un “Memory Stick” dont l’onglet de protection en écriture est réglé sur LOCK est réinitialisé, l’indication “MEMORY STICK verrouillé” s’affiche.
- Lors de la réinitialisation du “Memory Stick”, il vous est impossible d’utiliser les touches de commande de la fonction MS home.

Cette section indique comment résoudre les incidents, comment remplacer une lampe ou le filtre à air, etc.

Dépannage

Symptôme	Cause et remède
Le projecteur ne se met pas sous tension.	<ul style="list-style-type: none"> Le projecteur a été mis hors et sous tension à brefs intervalles à l'aide de la touche I / ⏻ (marche/veille). → Attendez environ 1 minute avant de mettre le projecteur sous tension (☞ page 16). Le couvercle de la lampe est mal fixé. → Refermez correctement le couvercle de la lampe (☞ page 42). Le couvercle du filtre à air est mal fixé. → Refermez correctement le couvercle du filtre à air (☞ page 43).
Pas d'image.	<ul style="list-style-type: none"> Un câble est débranché ou les raccordements sont mal effectués. → Vérifiez si les raccordements ont été effectués correctement (☞ pages 8 et 9). La sélection d'entrée est incorrecte. → Sélectionnez correctement la source d'entrée à l'aide de la touche INPUT (☞ page 16). Le signal de l'ordinateur n'est pas défini pour sortir vers un moniteur externe. → Réglez le signal de l'ordinateur pour qu'il sorte vers un moniteur externe. Le signal de l'ordinateur est défini pour sortir vers l'écran LCD de l'ordinateur et un moniteur externe. → Réglez le signal de l'ordinateur pour qu'il sorte uniquement vers un moniteur externe.
L'image en provenance du connecteur PJ MULTI est d'une coloration anormale.	<ul style="list-style-type: none"> Le réglage pour ENT. A dans le menu REGLAGE  est incorrect. → Sélectionnez ORDINATEUR, COMPOSANT ou VIDEO GBR pour ENT. A dans le menu REGLAGE  en fonction du signal d'entrée (☞ page 22).
La balance des couleurs est incorrecte.	<ul style="list-style-type: none"> L'image n'est pas correctement réglée. → Réglez l'image dans le menu CTRL IMAGE  (☞ page 20). Le projecteur est réglé sur le mauvais système couleur. → Réglez STANDARD dans le menu CTRL IMAGE  pour qu'il corresponde au système couleur entré (☞ page 20).
L'image est trop foncée.	<ul style="list-style-type: none"> Le contraste ou la luminosité n'est pas réglé correctement. → Réglez correctement le contraste ou la luminosité dans le menu CTRL IMAGE  (☞ page 20).
L'image n'est pas claire.	<ul style="list-style-type: none"> L'image n'est pas nette. → Réglez la mise au point à l'aide du levier de mise au point (☞ page 16). Le capuchon d'objectif est fixé à l'objectif. → Déposez le capuchon d'objectif. De la condensation s'est formée sur l'objectif. → Laissez le projecteur environ deux heures sous tension.

Symptôme	Cause et remède
L'image tremblote.	<ul style="list-style-type: none"> Le paramètre PHASE du menu REGL. ENTREE  n'a pas été bien réglé. → Réglez correctement le paramètre PHASE dans le menu REGL. ENTREE  ( page 21).
Pas d'affichage sur écran.	<ul style="list-style-type: none"> Le paramètre ETAT du menu REGLAGE  est réglé sur OFF. → Réglez l'ETAT dans le menu REGLAGE  sur ON ( page 22).
Pas de son.	<ul style="list-style-type: none"> Un câble est débranché ou les raccordements sont mal effectués. → Vérifiez si les raccordements ont été effectués correctement ( pages 8 et 9). Le réglage VOLUME est incorrect. → Réglez le VOLUME dans le menu CTRL IMAGE  ou appuyez sur la touche VOLUME + de la télécommande.
Lorsque le son est transmis par le connecteur AUDIO, le son ne passe que par un seul canal.	<ul style="list-style-type: none"> Un son monaural est entré par le connecteur AUDIO. → Entrez un son stéréo.
La télécommande ne fonctionne pas.	<ul style="list-style-type: none"> Les piles de la télécommande sont faibles. → Remplacez les piles ( page 5). La polarité est incorrecte. → Insérez les piles dans le bon sens ( page 5).
Le "Memory Stick" ne peut pas être inséré dans la fente "Memory Stick".	<ul style="list-style-type: none"> Le "Memory Stick" n'a pas été inséré dans le bon sens. → Insérez le "Memory Stick" avec la flèche pointant vers l'emplacement prévu à cet effet dans le projecteur.
Une image fixe du "Memory Stick" ne peut pas être tournée ou supprimée.	<ul style="list-style-type: none"> L'onglet de protection en écriture du "Memory Stick" a été réglé sur LOCK. → Déverrouillez le "Memory Stick" ( page 24). L'image est protégée. → Désactivez la protection sur l'écran d'index ( page 32).
Le "Memory Stick" ne peut pas être formaté.	<ul style="list-style-type: none"> L'onglet de protection en écriture du "Memory Stick" a été réglé sur LOCK. → Déverrouillez le "Memory Stick" ( page 24). Le "Memory Stick" est cassé. → Utilisez un autre "Memory Stick".
L'indication MS clignote pendant le diaporama.	<ul style="list-style-type: none"> Des images ayant des résolutions différentes sont utilisées pour le diaporama. → Réglez l'ETAT du menu REGLAGE  sur OFF ( page 22).
Une image noire s'affiche pendant le diaporama.	<ul style="list-style-type: none"> Une image noire s'affiche lorsqu'une image avec des résolutions différentes est utilisée. → Utilisez le même réglage pour la résolution des images.
Les vignettes ne sont pas affichées.	<ul style="list-style-type: none"> Les images sont au format JPEG mais ne sont pas compatibles DCF. → Utilisez des images compatibles DCF.

Témoins

Le témoin LAMP/COVER ou TEMP/FAN du panneau de commande s'allume ou clignote en cas de dysfonctionnement de votre projecteur.

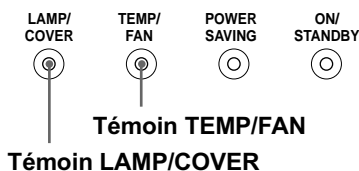

Témoin	Signification et remède
Le témoin LAMP/COVER clignote.	<ul style="list-style-type: none"> Le couvercle de la lampe ou du filtre à air est mal fixé. → Refermez correctement le couvercle (☞ pages 42 et 43).
Le témoin LAMP/COVER s'allume.	<ul style="list-style-type: none"> La lampe a atteint la fin de sa durée de vie. → Remplacez la lampe (☞ page 42). La lampe a atteint une température élevée. → Attendez 1 minute que la lampe refroidisse et remettez le projecteur sous tension (☞ page 16).
Le témoin TEMP/FAN clignote.	<ul style="list-style-type: none"> Le ventilateur est défectueux. → Adressez-vous à un personnel qualifié Sony.
Le témoin TEMP/FAN s'allume.	<ul style="list-style-type: none"> La température à l'intérieur du projecteur est anormalement élevée. → Vérifiez si les orifices de ventilation ne sont pas obstrués.
Les témoins LAMP/COVER et TEMP/FAN sont tous deux allumés.	<ul style="list-style-type: none"> Le circuit électrique est défectueux. → Adressez-vous à un personnel qualifié Sony.

Messages d'avertissement

Consultez la liste ci-dessous pour connaître la signification des messages affichés à l'écran.

Message	Signification et remède
Surchauffe! Lampe OFF 1 min.	<ul style="list-style-type: none"> La température à l'intérieur du projecteur est trop élevée. → Mettez le projecteur hors tension. → Vérifiez si les orifices de ventilation ne sont pas obstrués.
Fréquence est hors limites!	<ul style="list-style-type: none"> Ce signal d'entrée ne peut être projeté car la fréquence est en dehors de la plage compatible avec ce projecteur. → Entrez un signal dans la plage de fréquences compatible avec ce projecteur. Le réglage de la définition du signal de sortie de l'ordinateur est trop élevé. → Réglez le paramètre de sortie sur SVGA.
Vérifiez le réglage ENT. A.	<ul style="list-style-type: none"> Vous avez entré un signal RVB de l'ordinateur alors que ENT. A dans le menu REGLAGE ☞ est réglé sur COMPOSANT ou VIDEO GBR. → Réglez correctement ENT. A (☞ page 22).
Remplacer la lampe.	<ul style="list-style-type: none"> Le moment est venu de remplacer la lampe. → Remplacez la lampe (☞ page 42).
Remplacer le filtre.	<ul style="list-style-type: none"> Le moment est venu de remplacer le filtre à air. → Remplacez le filtre à air (☞ page 43).







Messages de précaution

Consultez la liste ci-dessous pour connaître la signification des messages affichés à l'écran.

Message	Signification et remède
PAS D'ENTREE	<ul style="list-style-type: none">Absence de signal d'entrée → Contrôlez les raccordements (☞ page 8).
Non applicable!	<ul style="list-style-type: none">Vous avez appuyé sur la mauvaise touche. → Appuyez sur la touche appropriée.
Erreur fichier	<ul style="list-style-type: none">Lors de l'utilisation d'un "Memory Stick", dans le sous-menu de sélection d'un fichier, le nom de fichier actuellement sélectionné est composé de plus de 66 caractères ("/" inclus). → Saisissez un nouveau nom de fichier composé de moins de 66 caractères.
PAS DE MEMORY STICK	<ul style="list-style-type: none">Le "Memory Stick" n'est pas correctement inséré. → Vérifiez le "Memory Stick" et insérez-le correctement.

Ecrans de mise en garde lors de l'utilisation du "Memory Stick"

Lorsque l'affichage suivant apparaît sur l'écran, vous ne pouvez pas utiliser ce "Memory Stick". Utilisez-en un autre.

	<ul style="list-style-type: none">Les données image sont au format JPEG mais ne sont pas compatibles DCF.La résolution des données image est en dehors de la plage compatible avec ce projecteur. (Le projecteur accepte des images d'une résolution de 5120 × 4096 points).
	La vignette est affichée mais elle n'est pas compatible DCF.
	Aucune donnée image n'est sélectionnée.
	Les données image sont affichées mais pas la vignette.
	Les données image sont affichées mais la vignette est cassée.
	Les données image sont cassées.

Remplacement de la lampe

La lampe utilisée comme source de lumière possède une durée de vie limitée. Lorsque la lampe a perdu en luminosité, que l'équilibre des couleurs de l'image prend un aspect étrange ou que le message "Remplacer la lampe" s'affiche à l'écran, la lampe est usée. Remplacez la lampe par une neuve (non fournie).

Utilisez la lampe pour projecteur LMP-H120 comme lampe de rechange.

Pour remplacer la lampe après avoir utilisé le projecteur

Mettez le projecteur hors tension et débranchez le cordon d'alimentation. Attendez au moins une heure que la lampe refroidisse.

Attention

La lampe atteint une température très élevée après la mise hors tension du projecteur avec la touche **I / ⏻** (marche/veille). Si vous touchez la lampe, vous risquez de vous brûler les doigts. Pour remplacer la lampe, attendez au moins une heure que la lampe soit refroidie.

- 1 Placez une feuille de protection (textile) sous le projecteur. Retournez le projecteur de façon à en voir le dessous.

Remarque

Veillez à ce que le projecteur ne bascule pas après avoir été retourné.

- 2 Faites glisser le levier de déverrouillage du support réglable vers l'extérieur et tournez le support réglable dans le sens des aiguilles d'une montre pour retirer celui-ci.

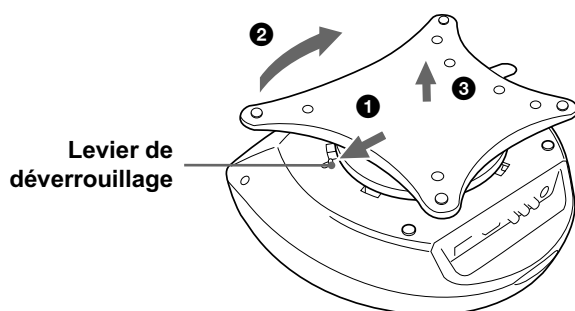

- 3 Ouvrez le couvercle de lampe en desserrant une vis à l'aide du tournevis Philips.

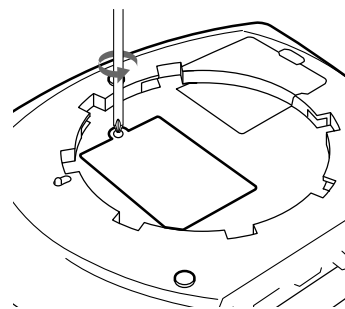

- 4 Desserrez les deux vis du module de lampe à l'aide du tournevis Philips. Extrayez le module de lampe par la poignée.

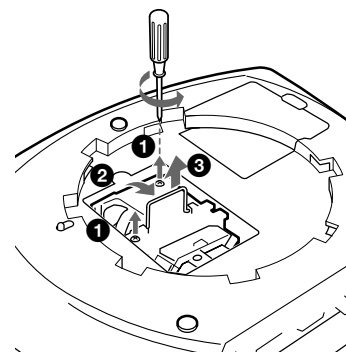

- 5 Avec la surface de la lampe orientée vers l'arrière du projecteur, insérez à fond la nouvelle lampe jusqu'à ce qu'elle soit bien en place. Serrez les deux vis. Repliez la poignée.

Remarques

- Veillez à ne pas toucher la surface en verre de la lampe.
- Le projecteur ne se met pas sous tension si la lampe n'est pas correctement installée.

- 6 Refermez le couvercle de la lampe et serrez les vis.

- 7 Fixez le support réglable.

- 8 Remettez le projecteur à l'endroit.

- 9 Branchez le cordon d'alimentation et activez le projecteur en mode de veille.

- 10 Appuyez sur chacune des touches suivantes du panneau de commande dans l'ordre indiqué pendant moins de cinq secondes : **RESET**, **←**, **→**, **ENTER**.

Remarques

- N'introduisez pas les doigts à l'intérieur du logement de la lampe et veillez à ce qu'aucun liquide ou objet n'y pénètre de manière à prévenir tout risque d'électrocution ou d'incendie.
- Pour le remplacement, utilisez uniquement une lampe pour projecteur LMP-H120. Si vous utilisez une autre lampe, le projecteur risque de connaître une défaillance.
- Mettez le projecteur hors tension et débranchez le cordon d'alimentation avant de procéder au remplacement de la lampe.

Mise au rebut d'une lampe de projecteur usagée

Les matériaux utilisés dans cette lampe étant similaires à ceux d'une lampe fluorescente, vous devez toujours mettre au rebut les lampes de projecteur de la même manière que les lampes fluorescentes.

Remplacement du filtre à air

Le filtre à air doit être régulièrement nettoyé. Lorsque le message "Remplacer le filtre." s'affiche à l'écran, remplacez immédiatement le filtre à air.

Remarques

- Le remplacement du filtre à air est très important pour préserver toute l'efficacité du projecteur et éviter des dysfonctionnements. Lorsque le message de remplacement s'affiche à l'écran, remplacez le filtre à air sans tarder.
- Lors de la dépose du filtre à air du projecteur, prenez garde d'éviter que de la poussière ou des objets ne pénètrent à l'intérieur du projecteur.

1 Placez une feuille de protection (textile) sous le projecteur. Retournez le projecteur de façon à en voir le dessous.

Remarque

Veillez à ce que le projecteur ne bascule pas après avoir été retourné.

2 Faites glisser la poignée de déverrouillage du support réglable vers l'extérieur et tournez le support réglable dans le sens des aiguilles d'une montre pour retirer celui-ci.

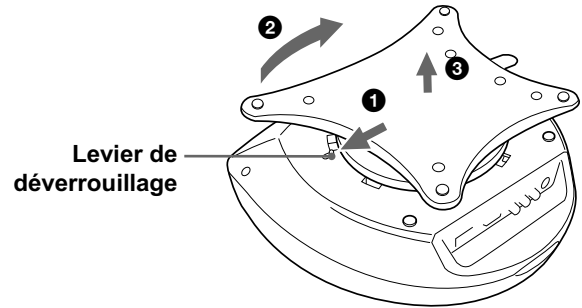

3 Poussez la poignée du couvercle de filtre pour pouvoir déposer le couvercle de filtre.

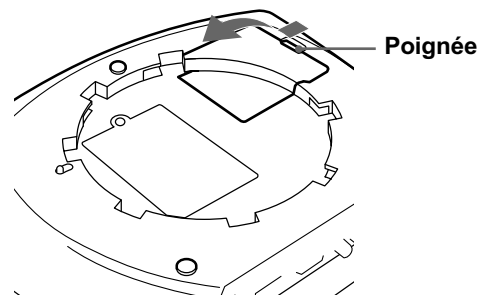

4 Déposez le support de filtre.

5 Déposez le filtre à air du support de filtre en maintenant la languette du filtre à air.

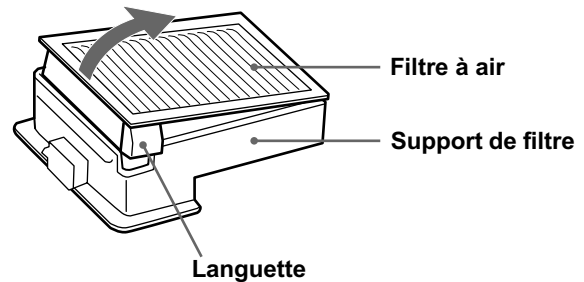

6 Insérez le nouveau filtre à air dans le support de filtre, surface blanche orientée vers le haut, puis placez-le de nouveau dans le projecteur.

7 Remplacez le couvercle de filtre.

8 Fixez le support réglable.

Spécifications

Système

Système de projection

Système de projection à 3
panneaux LCD, 1 objectif

Panneau LCD Panneau LCD TFT 0,7 pouce,
1.440.000 pixels (480.000
pixels × 3)

Objectif Zoom 1,2 × (manuel)

Lampe Type UHP de 120 W

Dimensions de l'image projetée
Plage: 40 à 150 pouces (en
diagonale)

Système couleur NTSC_{3,58}/PAL/SECAM/NTSC_{4,43}/
PAL-M/PAL-N, commutation
automatique/manuelle

Signaux vidéo compatibles
15k, DTV (480i/480p/1080i/720p)

Signaux d'ordinateur compatibles
fH: 19 à 72 kHz
fV: 48 à 92 Hz

Haut-parleur Haut-parleurs stéréo, 33 mm
(1 ⁵/₁₆ pouces) de diamètre,
max. 2 W × 2

Entrée/sortie

Entrée vidéo VIDEO: type phono
Vidéo composite: 1 Vcc ± 2 dB
de synchro négative
(terminaison à 75 ohms)
S VIDEO: miniconnecteur DIN Y/
C à 4 broches (mâle)
Y (luminance): 1 Vcc ± 2 dB de
synchro négative (terminaison à
75 ohms)
C (chrominance): salve 0,286
Vcc ± 2 dB (NTSC)
(terminaison à 75 ohms),
salve 0,3 Vcc ± 2 dB (PAL)
(terminaison à 75 ohms)

AUDIO Type phono × 2, stéréo
500 mVrms, impédance
supérieure à 47 kilohms

PJ MULTI Connecteur multi 32 broches
Composant/RVB analogique :
R/CR (PR) : 0,7 Vp-p ± 2 dB
(terminaison à 75 ohms)
G : 0,7 Vp-p ± 2 dB
(terminaison à 75 ohms)
G avec sync/Y : 1 Vp-p ± 2 dB
sync négative
(terminaison à 75 ohms)
B/CB (PB) : 0,7 Vp-p ± 2 dB
(terminaison à 75 ohms)
SYNC/HD : Entrée sync
composite : 1-5 Vp-p haute
impédance, tension positive/
négative
Entrée sync horizontale : 1-5
Vp-p haute impédance, tension
positive/négative
VD : Entrée sync verticale : 1-5
Vp-p haute impédance, tension
positive/négative

“Memory Stick” fente 1

Généralités

Dimensions 340 × 154 × 300 mm
(13 ¹/₂ × 6 ¹/₈ × 11 ⁷/₈ pouces)
(l/h/p)

Poids Approx. 3,9 kg (8 lb 10 oz)

Alimentation 100 à 240 V ca, 1,9–0,8 A,
50/60 Hz

Consommation électrique
Max. 190 W
(Mode de veille: 5 W)

Température de service
0 à 35°C (32 à 95°F)

Humidité de service
35 à 85% (sans condensation)

Température de stockage
–20 à 60°C (–4 à 140°F)

Humidité de stockage
10 à 90%

Accessoires fournis
Télécommande RM-PJHS1 (1)
Piles de taille AA (R6) (2)
Câble d'interface signal SIC-HS10
(5 m) (1)
Cordon d'alimentation secteur (1)
Filtre à air (pour remplacement) (1)
Capuchon d'objectif (1)

Mode d'emploi (1)

La conception et les spécifications sont sujettes à modification sans préavis.

Accessoires en option

Périphérique d'interface signal IFU-HS1

Support de projecteur SU-HS1

Câble d'interface signal

SIC-HS10 (5 m)

SIC-HS20 (5 m)

SIC-HS30 (5 m)

SIC-HS40 (5 m)

Lampe pour projecteur LMP-H120 (pour remplacement)

Filtre à air PK-HS1FL (pour remplacement)

Distance de projection pour un signal au format 720p, signal d'ordinateur, etc.

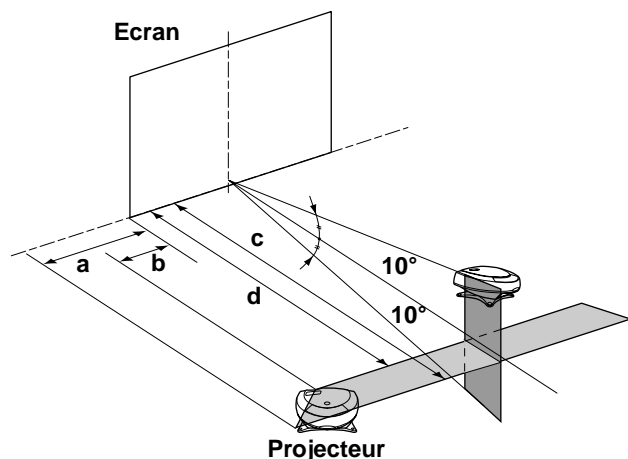

Projection d'un signal au format 720p

Unité : m (pieds)

Taille d'écran (pouces)	40	60	80	100	120	150
a	0,3 (1,0)	0,5 (1,6)	0,7 (2,3)	0,9 (3,0)	1,1 (3,6)	1,3 (4,3)
b	0,1 (0,3)	0,2 (0,7)	0,3 (1,0)	0,4 (1,3)	0,5 (1,6)	0,6 (2,0)
c	2,0 (6,6)	3,0 (9,8)	4,0 (13,1)	5,1 (16,7)	6,1 (20,0)	7,6 (24,9)
d	1,8 (5,9)	2,7 (8,9)	3,6 (11,8)	4,5 (14,8)	5,4 (17,7)	6,8 (22,3)

Projection d'un signal d'ordinateur ou de données enregistrées dans le "Memory Stick"

Unité : m (pieds)

Taille d'écran (pouces)	40	60	80	100	120	150
a	0,1 (0,3)	0,1 (0,3)	0,2 (0,7)	0,3 (1,0)	0,4 (1,3)	0,4 (1,3)
b	0 (0)	0 (0)	0 (0)	0 (0)	0 (0)	0 (0)
c	1,8 (5,9)	2,8 (9,2)	3,7 (12,1)	4,7 (15,4)	5,6 (18,4)	7,0 (23,0)
d	1,6 (5,2)	2,5 (8,2)	3,3 (10,8)	4,2 (13,8)	5,0 (16,4)	6,3 (20,7)

Signaux d'entrée et paramètres réglables/de réglage

Certains paramètres des menus ne peuvent pas être réglés en fonction du signal d'entrée.

Menu CTRL IMAGE

Paramètre	Signal d'entrée			
	Vidéo ou S vidéo (Y/C)	Composant	Vidéo GBR	Ordinateur/MS
CONTRASTE	●	●	●	●
LUMIERE	●	●	●	●
COULEUR	● (sauf pour B & N)	●	●	–
TEINTE	● (NTSC _{3,58/4,43} uniquement, sauf pour B & N)	●	●	–
NETTETE	●	●	●	–
OPTIMISEUR RVB	–	–	–	●
IMAGE D.	●	● (15k RVB uniquement)	● (15k RVB uniquement)	–
MODE GAMMA	–	–	● (15k RVB uniquement)	●
TEMP COULEU	●	●	●	●
STANDARD	●	–	–	–
VOLUME	●	●	●	●

● : Réglable/peut être réglé

– : Non réglable/ne peut être réglé

Menu REGL ENTREE

Paramètre	Signal d'entrée				
	Vidéo ou S vidéo (Y/C)	Composant	Vidéo GBR	Ordinateur	MS
PHASE	–	– (sauf pour TVHD)	– (sauf pour TVHD)	●	–
AMPL H	–	– (sauf pour TVHD)	– (sauf pour TVHD)	●	–
DEPL. (déplacement)	●	●	●	●	–
CONV FREQ	–	–	–	● (inférieur à VGA)	–
FORMAT	●	● (sauf pour les numéros de mémoire de présélection 5, 45, 47, 48 et 50 de TVHD)	● (sauf pour les numéros de mémoire de présélection 5, 45, 47, 48 et 50 de TVHD)	–	–
MEMOIRE VIDEO	●	●	●	●	–

● : Réglable/peut être réglé

– : Non réglable/ne peut être réglé

Signaux présélectionnés

N° de mémoire	Signal présélectionné	fH (kHz)	fV (Hz)	Synchro	AMPL H (dimension horizontale)	
1	Vidéo 60 Hz	15,734	59,940	—	—	
2	Vidéo 50 Hz	15,625	50,000	—	—	
3	RVB 15k/à composantes 60 Hz	15,734	59,940	S sur G/Y ou Sync composite	—	
4	RVB 15k/à composantes 50 Hz	15,625	50,000	S sur G/Y ou Sync composite/Vidéo composite	—	
5	1080/60i, 1035/60i (DTV)	33,750	60,000	S sur G/Y	1800	
6	640 × 350	VGA mode 1	31,469	70,086	H-pos, V-nég	800
7		VGA VESA 85 Hz	37,861	85,080	H-pos, V-nég	832
8	640 × 400	PC-9801 Normal	24,823	56,416	H-nég, V-nég	848
9		VGA mode 2	31,469	70,086	H-nég, V-pos	800
10		VGA VESA 85 Hz	37,861	85,080	H-nég, V-pos	832
11		VGA mode 3	31,469	59,940	H-nég, V-nég	800
12	640 × 480	Macintosh 13"	35,000	66,667	H-nég, V-nég	864
13		VGA VESA 72 Hz	37,861	72,809	H-nég, V-nég	832
14		VGA VESA 75 Hz	37,500	75,000	H-nég, V-nég	840
15		VGA VESA 85 Hz	43,269	85,008	H-nég, V-nég	832
16		800 × 600	SVGA VESA 56 Hz	35,156	56,250	H-pos, V-pos
17	SVGA VESA 60 Hz		37,879	60,317	H-pos, V-pos	1056
18	SVGA VESA 72 Hz		48,077	72,188	H-pos, V-pos	1040
19	SVGA VESA 75 Hz		46,875	75,000	H-pos, V-pos	1056
20	SVGA VESA 85 Hz		53,674	85,061	H-pos, V-pos	1048
21	832 × 624	Macintosh 16"	49,724	74,550	H-nég, V-nég	1152
22	1024 × 768	XGA VESA 43 Hz	35,522	43,479	H-pos, V-pos	1264
23		XGA VESA 60 Hz	48,363	60,004	H-nég, V-nég	1344
24		XGA VESA 70 Hz	56,476	70,069	H-nég, V-nég	1328
25		XGA VESA 75 Hz	60,023	75,029	H-pos, V-pos	1312
26		XGA VESA 85 Hz	68,677	84,997	H-pos, V-pos	1376
43	480/60p (Composant progressif)	31,470	60,000	S sur G/Y	—	
44	575/50p (Composant progressif)	31,250	50,000		—	
45	1080/50i (DTV)	28,130	50,000		2000	
47	720/60p (DTV)	45,000	60,000		2150	
48	720/50p (DTV)	37,500	50,000		2342	
50	540/60p	33,750	60,000		1796	

Remarques

- Lorsqu'un signal autre que l'un de ceux présentés ci-dessus est entré, l'image pourra ne pas apparaître correctement.
- Le signal provenant du Memory Stick s'affiche en tant que No. 53 à 60.

Avertissement relatif au raccordement secteur

Utilisez un cordon d'alimentation adéquat pour votre alimentation secteur locale.

	Etats-Unis, Canada	Europe continentale	Royaume-Uni	Australie	Japon
Type de fiche	YP-11	YP-21	SP-61	B8	YP-13
Extrémité femelle	YC-13L	YC-13L	YC-13L	C7-2	YC-13L
Type de cordon	SPT-2	H03VVH2-F	H03VVH2-F	H03VVH2-F	VCTFK
Tension et courant nominaux	10 A/125 V	2,5 A/250 V	2,5 A/250 V	2,5 A/250 V	7 A/125 V
Approbation de sécurité	UL/CSA	VDE	BS	SAA	DENANHO

Emplacement des commandes

Avant

Vous pouvez utiliser les touches du panneau de commande portant le même nom que les touches de la télécommande afin de faire fonctionner le projecteur.

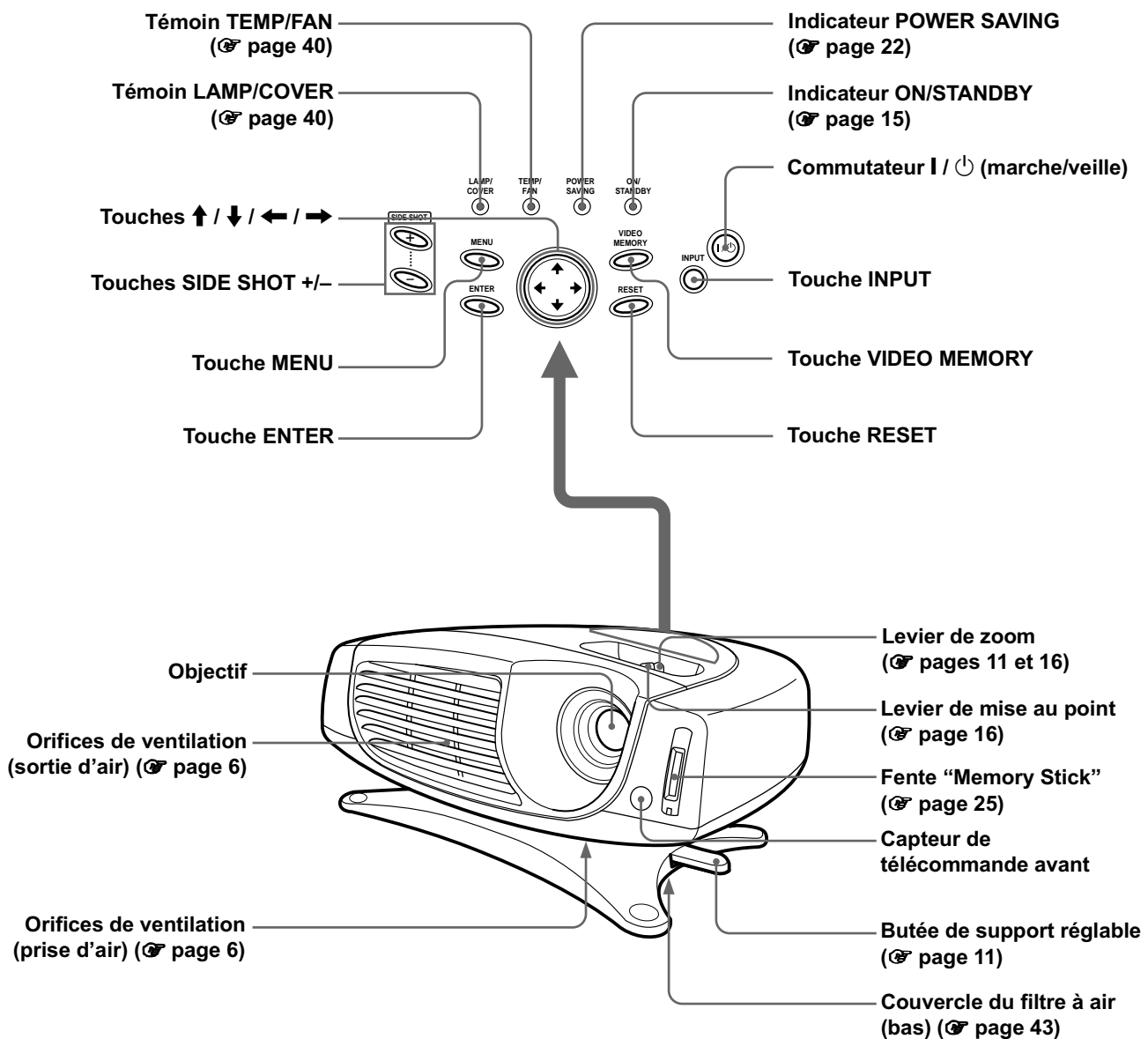

Arrière

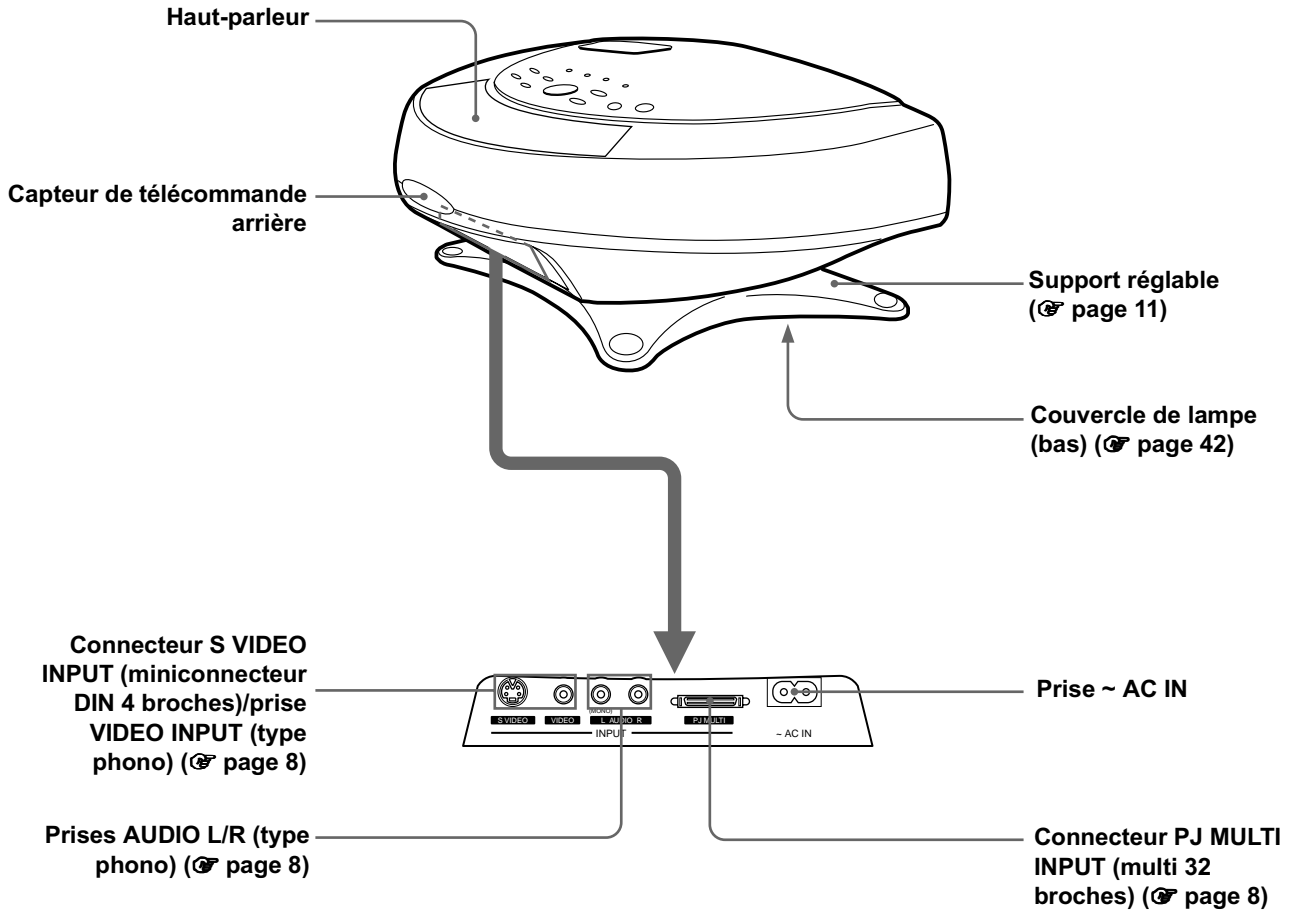

Télécommande

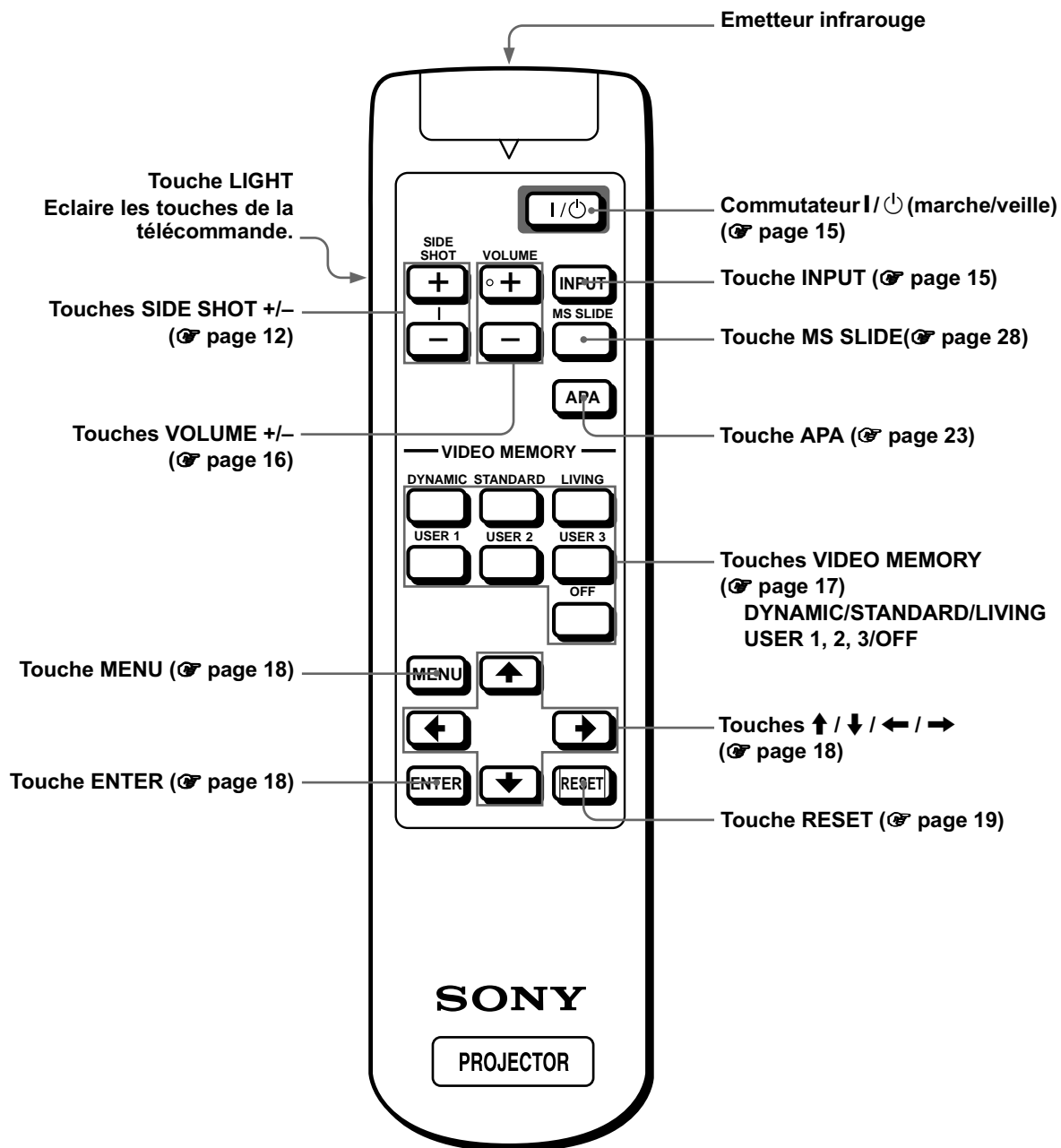

Index

A

Accessoires en option	45
Accessoires fournis	5
AMPL H.....	21
ARRIERE-PLAN MENU	22

C

Capteur de télécommande	
arrière	50
avant	10
CONTRASTE	20
CONV FREQ	21
CORR TRAPEZE.....	22
COULEUR	20
COULEUR MENU	22

D

Dépannage	38
DEPL. (déplacement)	21
DUREE LAMPE	22

E

Emplacement des commandes	
arrière	50
avant	49
télécommande	51
ENT. A.....	22
ETAT	22

F

Filtre à air.....	43
FORMAT	21

I

IMAGE D.	20
Installation du projecteur et d'un écran.....	7

L

LANGAGE.....	22
LUMIERE.....	20

M

Mémoire de présélection	23, 47
MEMOIRE TRAPEZ.....	22
MEMOIRE VIDEO.....	17, 21
DYNAMIQUE.....	17
STANDARD	17
UTILISATEUR 1, 2 et 3	17
VIVANT.....	17
“Memory Stick”	
diaporama.....	27
image sur écran complet.....	30
images indexées	29
insertion.....	25
lancement	33
MS home.....	26
protection	32
réinitialisation.....	36
rotation	31
suppression d'un fichier	35

Menu

fonctionnement	18
pour faire disparaître le menu..	19
réinitialiser.....	19
Menu CTRL IMAGE	19, 20
Menu REGL ENTREE	19, 21
Menu REGL. INSTAL.....	19, 22
Menu REGLAGE	19, 22

Message

avertissement.....	40
écran de mise en garde (“Memory Stick”).....	41
précaution.....	41
MODE ECO.....	22
MODE GAMMA	20

N

NETTETE	20
---------------	----

O

OPTIMISEUR RVB	20
Orifices de ventilation	
prise d'air	6
sortie d'air.....	6

P

PHASE.....	21
POSITION MENU.....	22
Projection.....	15

R

Raccordements

à l'aide des câbles d'interface signal en option.....	8
à l'aide du périphérique d'interface en option	9
amplificateur AV	9
appareil vidéo	8
lecteur DVD.....	8
ordinateur	9
syntoniseur BS numérique	8

Réglage

de l'image.....	20, 23
distorsion trapézoïdale	12
mise au point.....	11, 16
taille et positionnement de l'image.....	10
volume	16
zoom.....	11, 16

Remplacement de la lampe.....	42
-------------------------------	----

S

Sélection de la langue de menu.....	13
Spécifications.....	44
STANDARD	20
Support réglable	11

T

Taille d'écran	7
TEINTE	20
Télécommande	
emplacement des commandes..	51
installation des piles	5
Témoin	
LAMP/COVER.....	40
TEMP/FAN	40
TEMP COULEU	20
TRAPEZ NUMER	22

V

VOLUME.....	20
-------------	----

ADVERTENCIA

Para evitar el riesgo de incendio o electrocución, no exponga la unidad a la lluvia ni a la humedad.

Para evitar recibir descargas eléctricas, no abra el aparato. Contrate exclusivamente los servicios de personal cualificado

La toma de corriente debe encontrarse cerca del equipo y ser de fácil acceso.

Índice

Precauciones	4
--------------------	---

Conexión y preparación

Desembalaje	5
Paso 1: Instalación del proyector	5
Antes de instalar el proyector	6
Instalación del proyector y la pantalla	7
Paso 2: Conexión del proyector	8
Conexión al equipo de vídeo	8
Conexión con los cables de interfaz de señales opcionales	8
Conexión con la unidad de interfaz de señales opcional	9
Paso 3: Ajuste del tamaño y la posición de la imagen	10
Paso 4: Selección del idioma del menú .	12

Proyección

Proyección de la imagen en la pantalla ..	14
Selección del modo de visualización de la imagen	16

Utilización de los menús

Funcionamiento por medio de los menús	18
Configuraciones de menú	19
Elementos de menú	20
Acerca del nº de memoria predefinida	23

Ajuste de la calidad de la imagen de una señal procedente de un ordenador	23
--	----

Uso de un “Memory Stick”

Acerca del “Memory Stick”	24
Preparación para la proyección de los archivos de imagen guardados en un “Memory Stick”	25
Inserción del “Memory Stick”	25
Selección de contenido que incluye una imagen fija deseada	26
Visualización de imágenes fijas de forma secuencial – Presentación de diapositivas	27
Visualización imágenes de índice en pantalla completa	29
Visualización del Menú de índice	30
Visualización de una imagen a pantalla completa	30
Giro de un archivo de imagen	31
Protección de un archivo importante	32
Proyección de un archivo seleccionado con la alimentación activada - Inicio	33
Registro de un archivo cómo imagen de inicio	33
Ajuste de la imagen de inicio	34
Eliminación de un archivo de imagen	35
Inicialización de un “Memory Stick”	36

Otros

Solución de problemas	38
Sustitución de la lámpara	42
Sustitución del filtro de aire	43
Especificaciones	44
Ubicación de los controles	49
Index	52

Precauciones

Embalaje

Guarde la caja y los materiales de embalaje originales, ya que resultarán útiles cuando tenga que embalar la unidad. Para obtener una máxima protección, vuelva a embalar la unidad como se embolsó originalmente en fábrica.

Seguridad

- Compruebe que la tensión de funcionamiento de la unidad sea la misma que la del suministro eléctrico local.
- Si se introduce algún objeto sólido o líquido en la unidad, desenchúfela y haga que sea revisada por personal especializado antes de volver a utilizarla.
- Desenchufe la unidad de la toma mural cuando no vaya a utilizarla durante varios días.
- Para desconectar el cable, tire del enchufe. Nunca tire del propio cable.
- La toma mural debe encontrarse cerca de la unidad y ser de fácil acceso.
- La unidad no estará desconectada de la fuente de alimentación de CA (toma de corriente) mientras esté conectada a la toma mural, aunque haya apagado la unidad.
- No mire al objetivo mientras la lámpara esté encendida.
- No coloque la mano ni ningún objeto cerca de los orificios de ventilación, ya que el aire que sale es caliente.

Prevención del calentamiento interno

Después de desactivar la alimentación con la tecla I/⏻ (encendido/espera), no desconecte la unidad de la toma mural mientras el ventilador de refrigeración esté en funcionamiento.

Precaución

El proyector está equipado con orificios de ventilación de aspiración y de escape. No bloquee dichos orificios ni coloque nada cerca de ellos, ya que si lo hace puede producirse un recalentamiento interno, causando el deterioro de la imagen o daños al proyector.

Conexión y preparación

En esta sección se describe cómo instalar el proyector y la pantalla, cómo conectar el equipo desde el cual desea proyectar la imagen, etc..

Desembalaje

Compruebe que la caja contenga los siguientes elementos:

Mando a distancia (1),
pilas tamaño AA (R6)
(2)

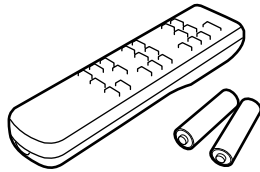

Cable de interfaz de
señales (1)

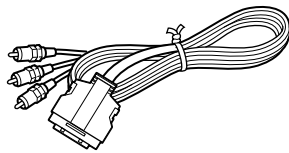

Filtro de aire (para
sustitución) (1)

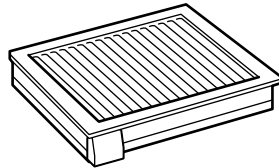

Tapa de objetivo (1)

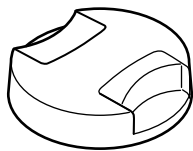

Cable de alimentación de CA (1)
Manual de instrucciones (1)

Introducción de las pilas en el mando a distancia

Introduzca las pilas en el mando a distancia comenzando por el lado , como se muestra en la ilustración. Si las introduce forzándolas o con las polaridades invertidas, podría provocar un cortocircuito y generar calor.

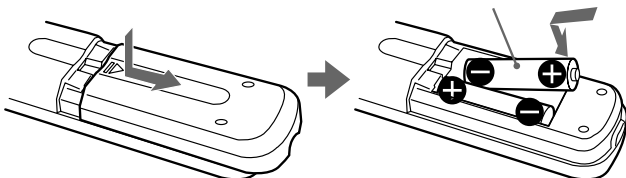

Paso 1: Instalación del proyector

Se puede obtener una buena calidad de imagen incluso si la proyecta desde el lateral de la pantalla (“SIDE SHOT”) ( página 7). Este proyector se puede disfrutar en el hogar para diversas actividades recreativas.

Ver películas con la familia

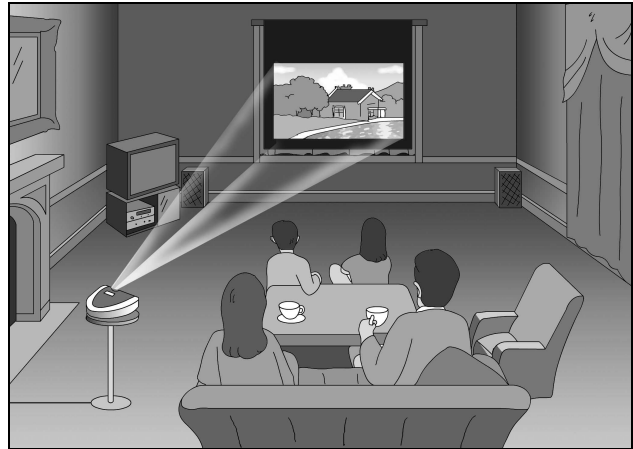

Disfrutar de los vídeo juegos en pantalla grande

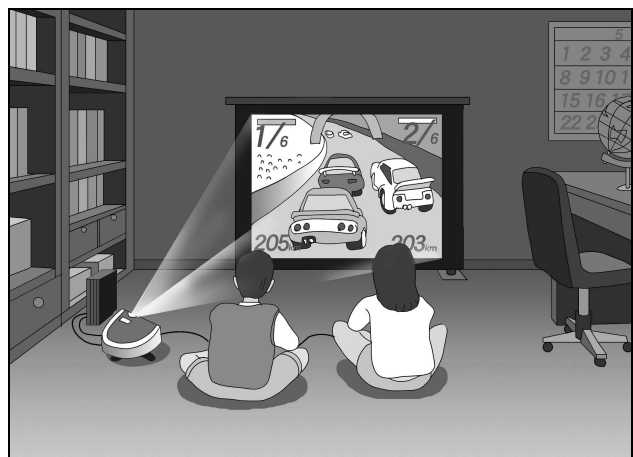

Ver deportes, etc., con los amigos

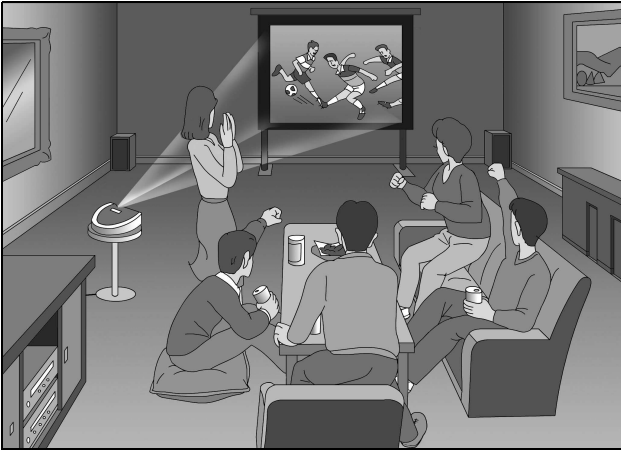

Ver las imágenes grabadas con una cámara digital y guardadas en el "Memory Stick", en una pantalla grande

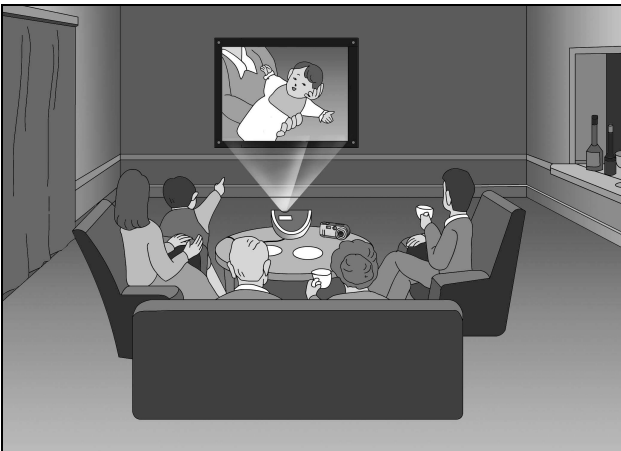

Antes de instalar el proyector

No utilice el proyector en las condiciones siguientes, ya que su funcionamiento podría verse afectado o el aparato podría resultar dañado.

Ventilación escasa

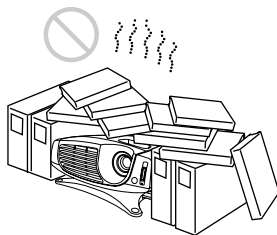

Calor y humedad excesivos

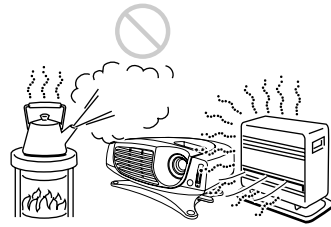

Ambientes con mucho polvo en suspensión o mucho humo

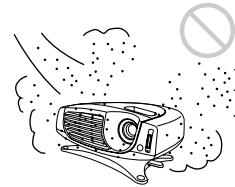

No emplee el proyector en las siguientes condiciones.

Inclinando la unidad fuera del margen de regulación del ajustador

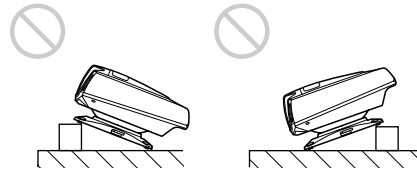

Bloqueando los orificios de ventilación

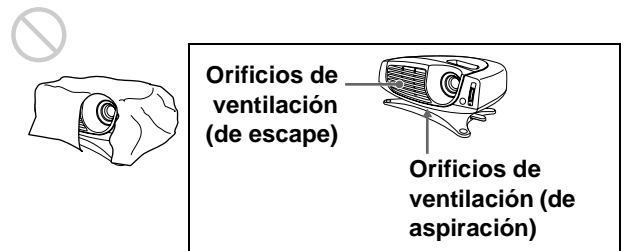

Colocando el proyector sin el ajustador

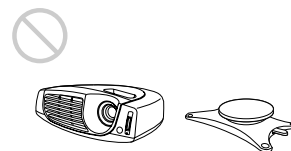

Instalación del proyector y la pantalla

La distancia entre el proyector y la pantalla varía en función del tamaño de ésta.

1 Disposición del proyector y la pantalla.

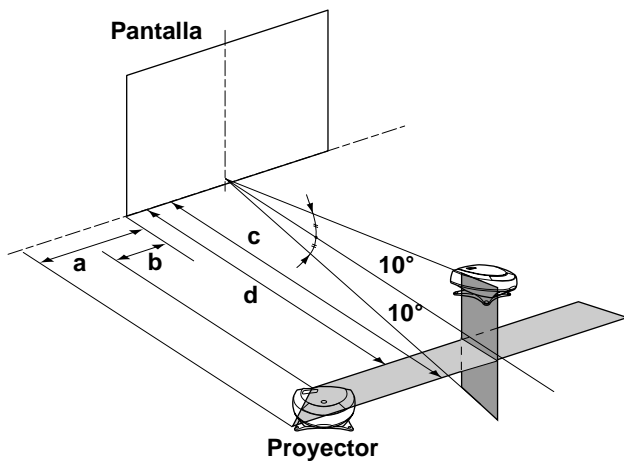

- a:** distancia máxima horizontal entre el extremo derecho/izquierdo de la pantalla y el centro del objetivo del proyector cuando el proyector está colocado a un lado (para “SIDE SHOT”)
- b:** distancia mínima horizontal entre el extremo derecho/izquierdo de la pantalla y el centro del objetivo del proyector, cuando el proyector está colocado a un lado (para “SIDE SHOT”)
- c:** distancia de proyección máxima entre la pantalla y el centro del objetivo del proyector cuando se utiliza la distancia horizontal **a**, o cuando coloca el proyector de forma que el centro de la pantalla y el del objetivo quedan alineados.
- d:** distancia de proyección mínima entre la pantalla y el centro del objetivo del proyector cuando se utiliza la distancia horizontal **b**, o cuando coloca el proyector de forma que el centro de la pantalla y el del objetivo queden alineados.

Proyección desde el lado (SIDE SHOT)

Coloque el proyector de forma que el objetivo se encuentre dentro del área sombreada de la ilustración, utilizando los valores **a**, **b**, **c** y **d** de la siguiente tabla como guía. Alinee la parte

inferior del ajustador del proyector con el extremo inferior de la pantalla.

Unidad: m (pies)

Tamaño de la pantalla (pulgadas)	40	60	80	100	120	150
a	0,6 (2,0)	0,9 (3,0)	1,2 (3,9)	1,5 (4,9)	1,8 (5,9)	2,3 (7,5)
b	0,4 (1,3)	0,6 (2,0)	0,8 (2,6)	1,0 (3,3)	1,2 (3,9)	1,6 (5,2)
c	1,7 (5,6)	2,7 (8,9)	3,6 (11,8)	4,5 (14,8)	5,4 (17,7)	6,8 (22,3)
d	1,6 (5,2)	2,5 (8,2)	3,3 (10,8)	4,2 (13,8)	5,0 (16,4)	6,3 (20,7)

Proyección desde el centro

Puede cambiar el ángulo de proyección con el ajustador.

Coloque el proyector de forma que el objetivo se encuentre dentro del área sombreada de la ilustración, utilizando los valores **c** y **d**.

Unidad: m (pies)

Tamaño de la pantalla (pulgadas)	40	60	80	100	120	150
c	1,8 (6,0)	2,8 (9,1)	3,7 (12,2)	4,7 (15,3)	5,6 (18,4)	7,0 (23,0)
d	1,6 (5,2)	2,4 (7,9)	3,2 (10,6)	4,0 (13,2)	4,9 (15,9)	6,1 (19,9)

Proyección de una señal de formato 720p, una señal de ordenador, etc.

En las tablas se muestran las distancias que se deben utilizar para proyectar las señales de vídeo convencionales. Las distancias que se usan para proyectar una señal de formato 720p, una señal de ordenador, y los datos guardados en el “Memory Stick” se muestran en página 47.

2 Proyección de una imagen en la pantalla y ajuste de la misma de forma que entre en la pantalla.

Para proyectar una imagen, conecte el equipo de vídeo al proyector. (☞ página 8)

Paso 2: Conexión del proyector

Cuando realice las conexiones, asegúrese de realizar lo siguiente:

- Apague todos los equipos antes de realizar cualquier conexión.
- Utilice los cables apropiados para cada conexión.
- Introduzca los enchufes de los cables correctamente; si no se introducen por completo suelen producir ruido. Cuando desconecte un cable, asegúrese de tirar del enchufe, no del cable.
- Cuando conecte el proyector a PJ MULTI, seleccione la señal de entrada con el ajuste ENTRADA del menú AJUSTE. (☞ página 22)

Conexión al equipo de vídeo

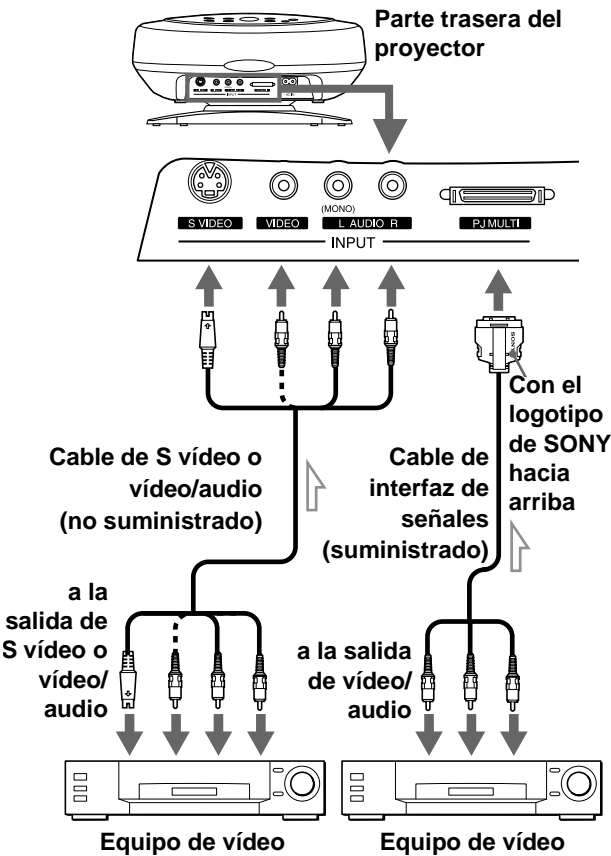

Conexión con los cables de interfaz de señales opcionales

Conexión a un reproductor de DVD con conectores de vídeo o sintonizador digital de emisiones vía satélite

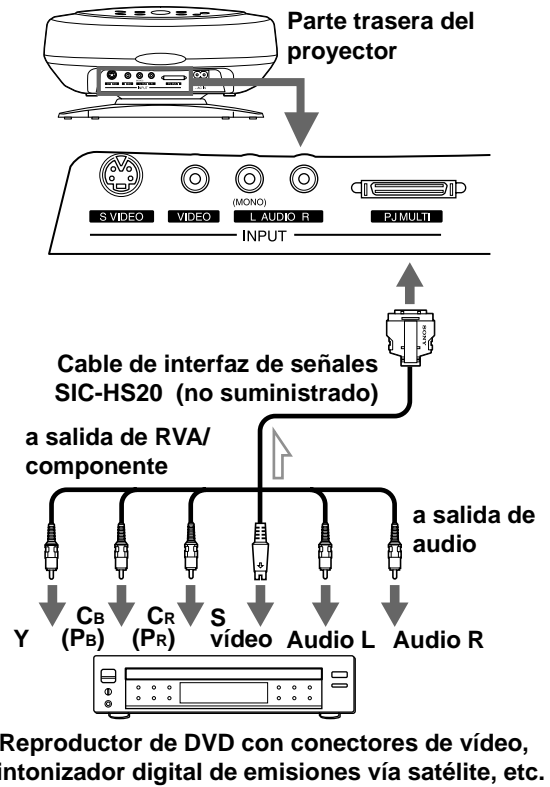

Conexión a un amplificador de AV

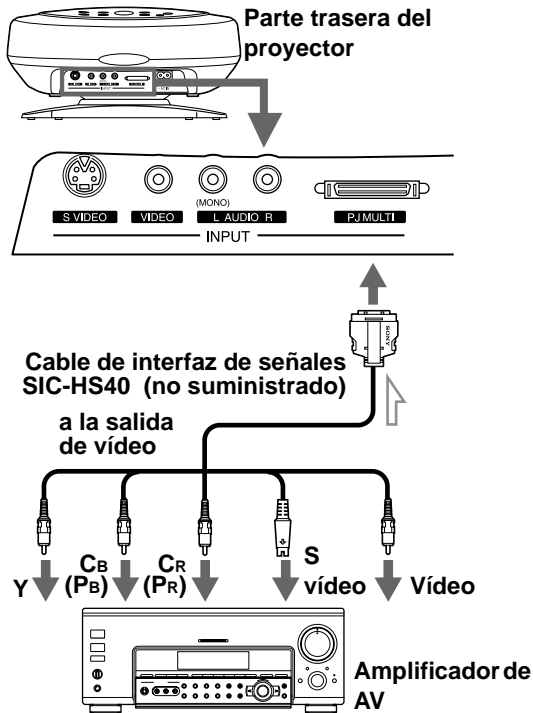

Conexión a un ordenador

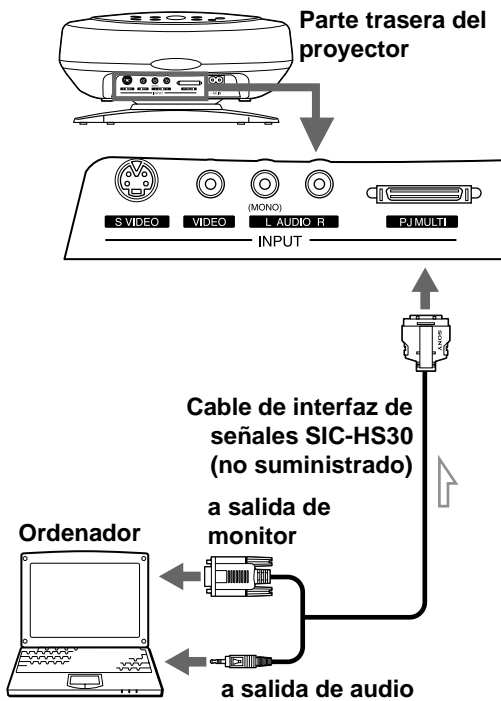

Conexión con la unidad de interfaz de señales opcional

La utilización de la unidad de interfaz de señales opcional le permite conectar varios equipos de vídeo, y seleccionar la señal de salida hacia el proyector o la televisión desde el equipo conectado, con solo pulsar el interruptor de selección de la unidad de interfaz.

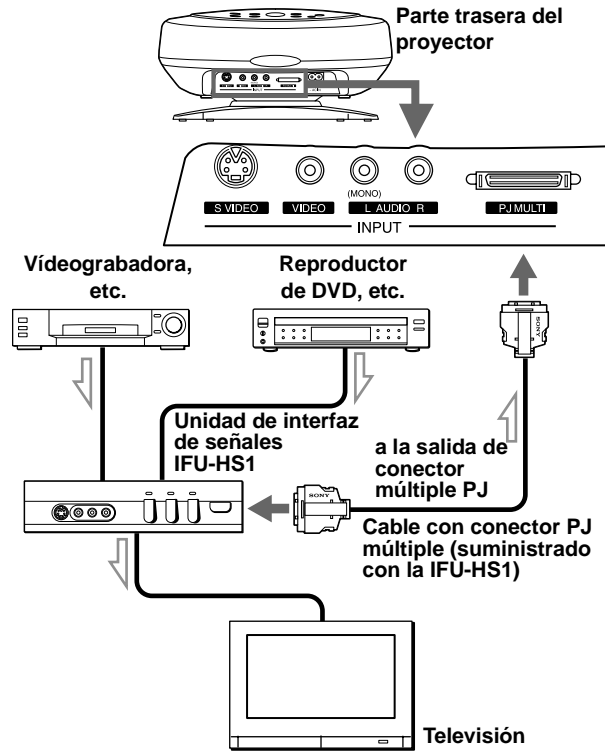

Paso 3: Ajuste del tamaño y la posición de la imagen

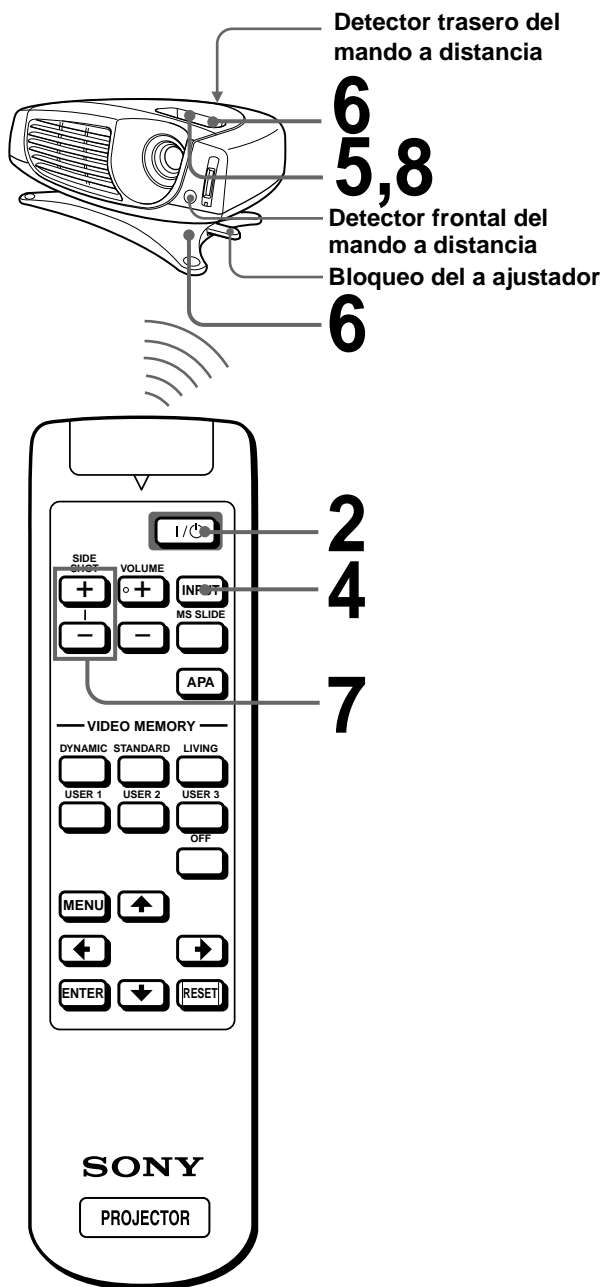

1 Enchufe el cable de alimentación de CA a un enchufe de la pared.

El indicador ON/STANDBY se iluminará en rojo y el proyector entrará en el modo de espera.



La luz se ilumina en rojo.

2 Pulse el interruptor I/⏻ (encendido/espera) para encender el proyector.

El indicador ON/STANDBY se iluminará en verde.



La luz se ilumina en verde.

3 Encienda el equipo conectado al proyector.

Remítase a las instrucciones del equipo conectado.

4 Pulse el botón INPUT para proyectar la imagen en la pantalla.

Cada vez que pulse el botón, la indicación de señal de entrada cambia. (ⓘ página 15)

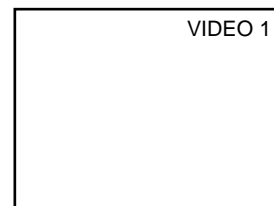
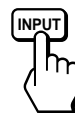

5 Ajuste de forma aproximada del enfoque con la palanca de enfoque.

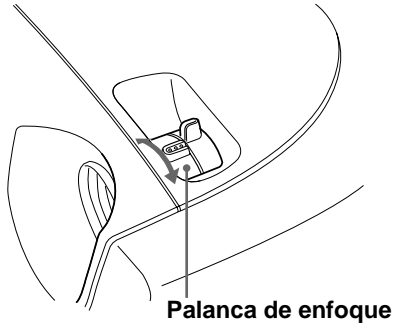

El proyector se puede mover en sentido vertical y horizontal dentro de los límites siguientes:

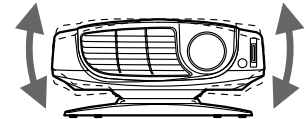
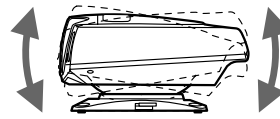
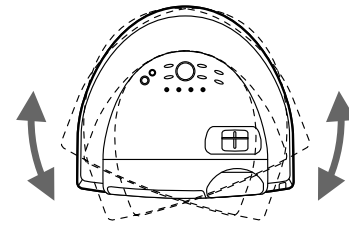

Proyección desde un lado

Proyección desde el centro

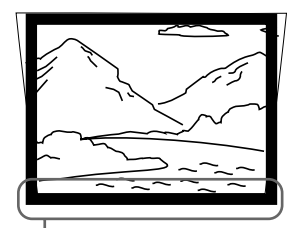
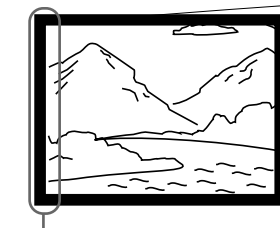
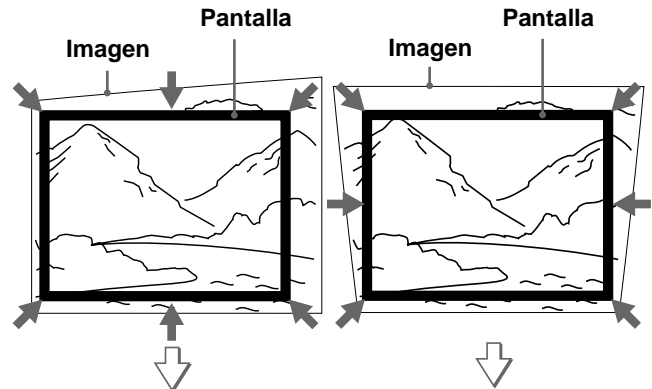

Si coloca el proyector en el lado izquierdo de la pantalla, ajústelo de modo que el lado izquierdo de la imagen quede ajustado al lado izquierdo de la pantalla. Con el proyector colocado en el lado derecho, ajústelo de modo que el lado derecho de la imagen quede ajustado al lado derecho de la pantalla.

Si coloca el proyector al mismo nivel que la parte inferior de la pantalla, ajústelo de forma que el borde inferior de la imagen se ajuste al borde inferior de la pantalla. Cuando el proyector se coloque al mismo nivel que la parte superior de la pantalla, ajústelo de forma que el borde superior de la imagen se ajuste al borde superior de la pantalla.

6 Ajuste el tamaño y la posición de la imagen para que se acomode a la pantalla, utilizando la palanca del zoom y el ajustador.

Mueva la palanca del zoom para ajustar el tamaño de la imagen.

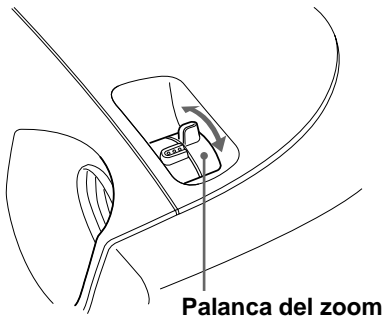

Ajuste la posición de la imagen con el ajustador. Apriete hacia abajo el bloqueo del ajustador y deslícelo hacia la derecha, mueva el proyector, y devuelva el bloqueo a su posición original.

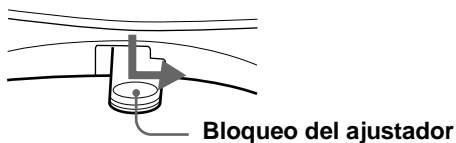

7 Ajuste para corregir la distorsión trapezoidal.

Proyección desde un lado

Corrige la distorsión horizontal.

Pulse los botones + o - de SIDE SHOT de modo que el borde superior de la imagen quede paralelo al borde inferior. Si el lado izquierdo es más largo que el lado derecho, pulse el botón - de SIDE SHOT.

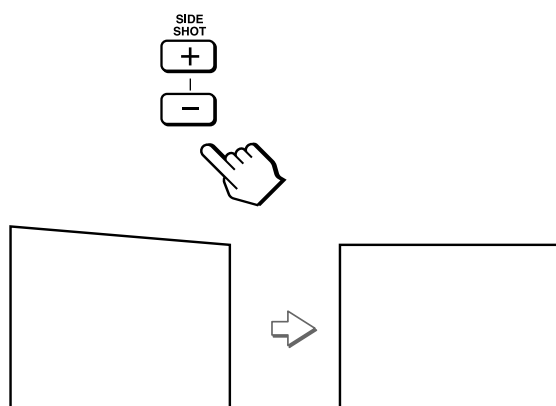

Pulse el botón + de SIDE SHOT si es el lado derecho el que tiene mayor longitud.

Para ajustar la distorsión de forma precisa, pulse ↑ o ↓.

Proyección desde el centro

Corrige la distorsión vertical.

Seleccione V (vertical) con el ajuste DIR TRAPEZ del menú AJUSTE INST. . A continuación, ajuste con la opción DIST TRAP DIG, de forma que el lado izquierdo de la imagen se ponga en paralelo con el lado derecho. (☞ página 22)

Si el borde superior de la imagen es más largo que el inferior, ajústelo a un valor positivo.

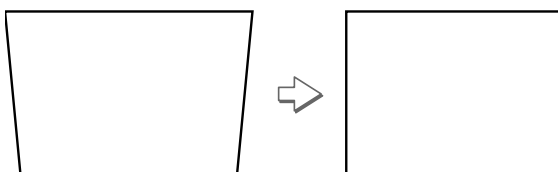

Si el borde inferior es más largo que el superior, ajústelo a un valor negativo.

8 Vuelva a ajustar el enfoque con la palanca de enfoque.

Paso 4: Selección del idioma del menú

Es posible seleccionar el idioma que se desee entre los nueve existentes para el menú y demás indicaciones en pantalla. El ajuste por defecto de fábrica es el idioma inglés.

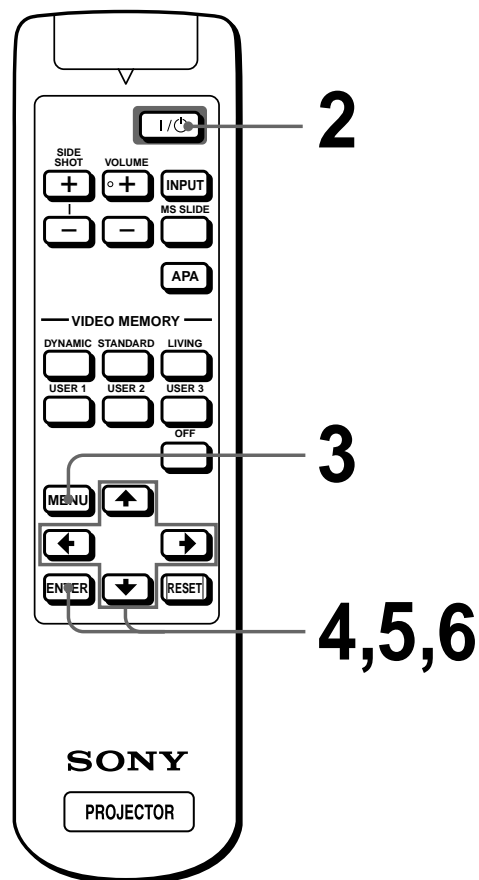

1 Enchufe el cable de alimentación de CA a un enchufe de la pared.

El indicador ON/STANDBY se iluminará en rojo y el proyector entrará en el modo de espera.

2 Pulse el interruptor I/⏻ (encendido/espera) para encender el proyector.

El indicador ON/STANDBY se iluminará en verde.

3 Pulse MENU.

Aparecerá la pantalla de menú.
El menú actualmente seleccionado se muestra como un botón amarillo.

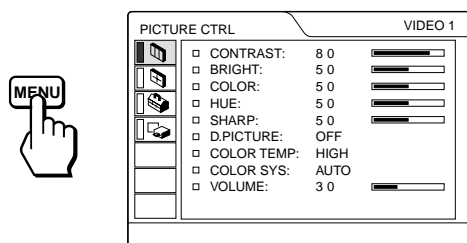

5 Pulse ↑ o ↓ para seleccionar LANGUAGE (IDIOMA), y, a continuación, pulse → o ENTER.

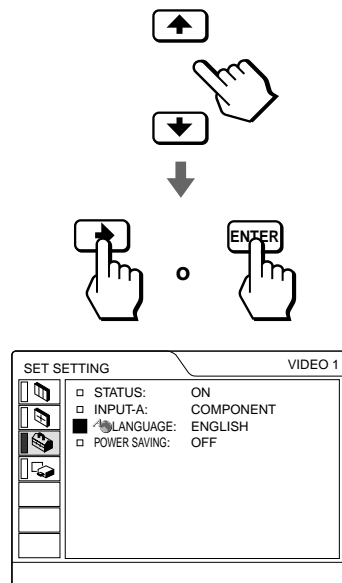

4 Pulse ↑ o ↓ para seleccionar el menú SET SETTING (AJUSTE) , y, a continuación, pulse → o ENTER.

Aparecerá el menú seleccionado.

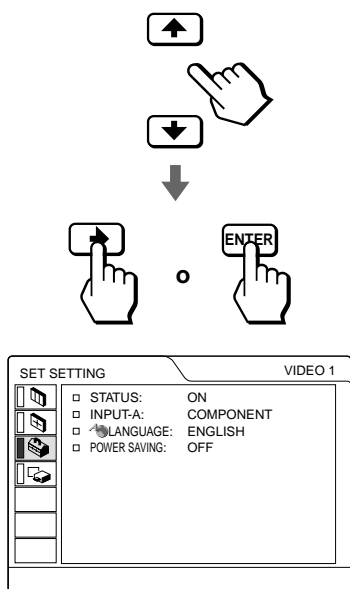

6 Pulse ↑ o ↓ para seleccionar un idioma, y, a continuación, pulse ← o ENTER.

El menú aparecerá en el idioma seleccionado.

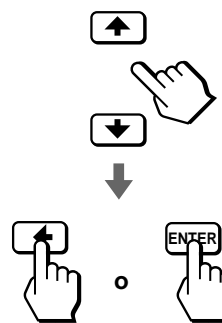

Para que el menú desaparezca

Pulse MENU.

Proyección

En esta sección se describe cómo utilizar el proyector para ver la imagen procedente del equipo conectado al mismo. También se describe cómo ajustar la calidad de la imagen a su gusto.

Proyección de la imagen en la pantalla

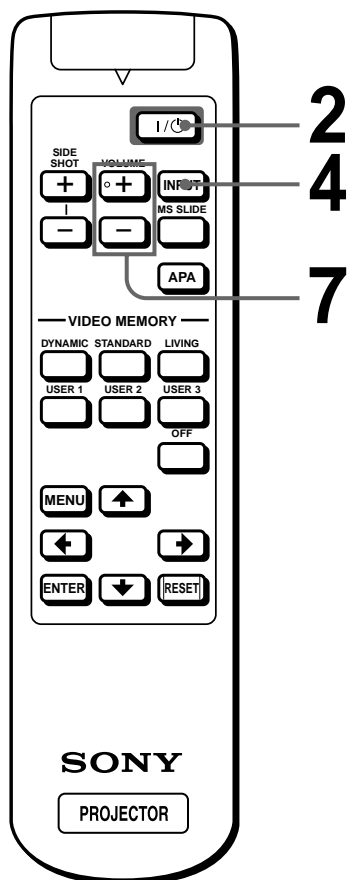

1 Enchufe el cable de alimentación de CA a un enchufe de la pared.

El indicador ON/STANDBY se iluminará en rojo y el proyector entrará en el modo de espera.



La luz se ilumina en rojo.

2 Pulse el interruptor I/⏻ (encendido/espera) para encender el proyector.

El indicador ON/STANDBY se iluminará en verde.



La luz se ilumina en verde.

3 Encienda el equipo conectado al proyector.

Remítase a las instrucciones del equipo conectado.

4 Pulse el botón INPUT varias veces para seleccionar la señal de entrada que quiere proyectar en la pantalla.

Muestra la señal de entrada que desea.

Ejemplo: para ver la imagen procedente del equipo de vídeo conectado a la toma VIDEO INPUT.

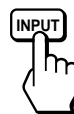

Para ver la imagen procedente de	Pulse INPUT para que aparezca	El sonido procede del equipo conectado a
Equipo de vídeo conectado a VIDEO INPUT	VIDEO 1	AUDIO INPUT
Equipo de vídeo conectado a S VIDEO INPUT	S VIDEO 1	AUDIO INPUT
Equipo de RVA/ componente conectado a PJ MULTI INPUT por medio del cable de interfaz de señales opcional o la unidad de interfaz de señales	ENTRAD A *	PJ MULTI INPUT
Equipo de vídeo conectado a PJ MULTI INPUT por medio del cable de interfaz de señales opcional o la unidad de interfaz de señales.	VIDEO 2	PJ MULTI INPUT
Vídeo equipado con S VIDEO conectado a PJ MULTI INPUT por medio del cable de interfaz de señales opcional o la unidad de interfaz de señales.	S VIDEO 2	PJ MULTI INPUT
“Memory Stick” introducido en la ranura para “Memory Stick”	MS	AUDIO INPUT

* Ajuste la opción ENTRAD A del menú AJUSTE  de acuerdo con la señal de entrada. (🔍 página 22)

5 Mueva la palanca del zoom para ajustar el tamaño de la imagen.

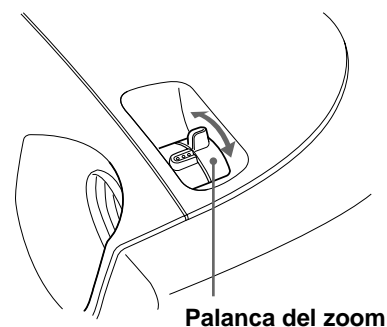

6 Mueva la palanca de enfoque para ajustar el enfoque.

Ajuste para obtener un enfoque nítido.

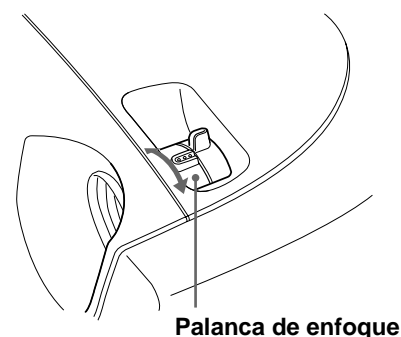

7 Pulse los botones + o - de VOLUME (volumen) para ajustar el volumen.

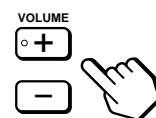

Desconexión de la alimentación

1 Pulse el interruptor I/⏻ (encendido/espera).

En la pantalla aparece el mensaje “DESACTIVAR?”.

2 Vuelva a pulsar el interruptor I/⏻.

El indicador ON/STANDBY parpadeará en verde y el ventilador seguirá funcionando para reducir el calentamiento interno. Además, mientras el indicador ON/STANDBY esté parpadearo rápidamente no podrá encender el indicador ON/STANDBY con el interruptor I/⏻.

3 Desenchufe el cable de alimentación de CA del enchufe de la pared cuando el ventilador deje de funcionar y el indicador ON/STANDBY se ilumine en rojo.

Puede apagar el proyector manteniendo pulsado el interruptor I/⏻ (encendido/espera) aproximadamente un segundo, en lugar de realizar los pasos anteriormente descritos.

Selección del modo de visualización de la imagen

El modo de visualización de la imagen que mejor se adapte al tipo de programa o a las condiciones de la habitación se puede seleccionar pulsando el botón del mando a distancia o del proyector.

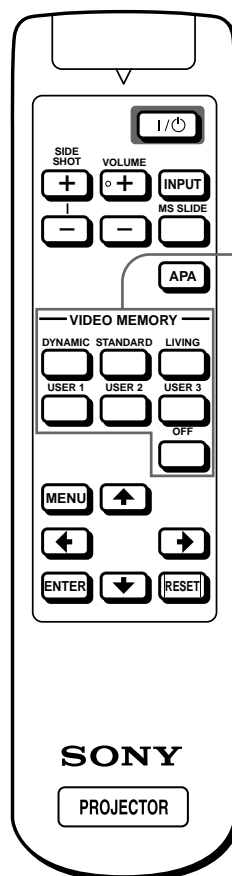

Botones VIDEO MEMORY
DYNAMIC
STANDARD
LIVING
USER 1, 2 y 3
OFF

Pulse uno de los botones VIDEO MEMORY, es decir, DYNAMIC, STANDARD, LIVING y USER 1, 2 y 3

DYNAMIC (dinámico)

Selecciónelo para dar más contraste y más nitidez a la imagen.

STANDARD

Recomendado para unas condiciones de visualización normales en el hogar.

Selecciónelo también para reducir las irregularidades de la imagen cuando se esté viendo con el modo DYNAMIC.

LIVING (sala estar)

Selecciónelo para obtener una imagen más suave, como la de las películas.

USER 1, 2 y 3 (usuario 1, 2 y 3)

Puede ajustar la calidad de la imagen a su gusto y guardar los ajustes en la memoria que haya seleccionado del proyector. Pulse uno de los botones USER 1, 2 o 3 y a continuación, ajuste la imagen utilizando los menús. Los ajustes se guardan, y pulsando el botón puede ver la imagen con la calidad de imagen que ha ajustado. (☞ página 21)

OFF (no)

Selecciónelo para el ajuste guardado en cada entrada que se puede seleccionar con el botón INPUT, o cada señal de entrada.

Consejo

El modo de visualización de la imagen se puede seleccionar con el botón VIDEO MEMORY del proyector. Cada vez que se pulsa el botón se selecciona el elemento superior.

Utilización de los menús

En esta sección se describe cómo hacer diversos cambios en el nivel de ajuste y ajustes utilizando los menús.

Funcionamiento por medio de los menús

Utilización de los menús

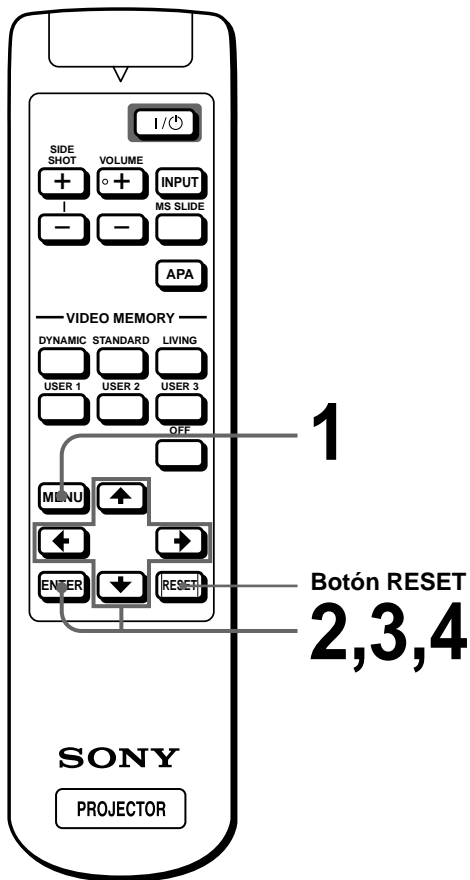

1 Pulse MENU.

Aparecerá la pantalla de menú. El menú actualmente seleccionado se muestra como un botón amarillo.

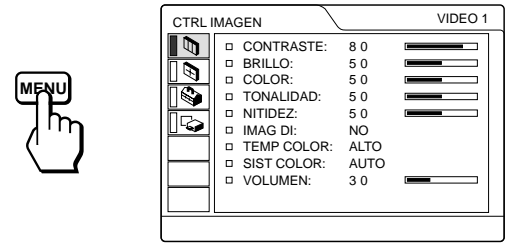

2 Pulse ↑ o ↓ para seleccionar un menú, y, a continuación, pulse → o ENTER.

Aparecerá el menú seleccionado.

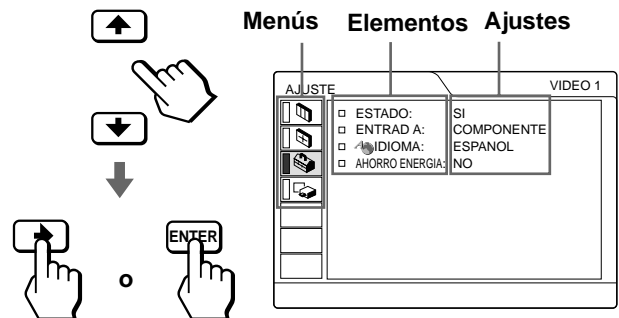

3 Seleccione un elemento que desee ajustar.

Utilice ↑ o ↓ para seleccionar un elemento, y, a continuación, pulse → o ENTER.

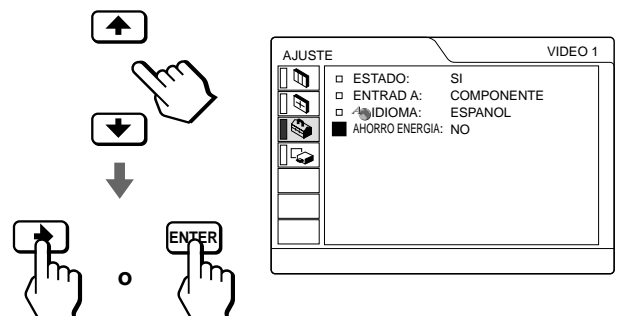

4 Realice el ajuste o cambie el nivel de ajuste en uno de los elementos.

Al cambiar el nivel de ajuste

Para que el número aumente, pulse **↑** o **→**.
Para que el número disminuya, pulse **↓** o **←**.
Pulse **ENTER** para recuperar la pantalla original.

Cuando cambie el ajuste

Pulse **↑** o **↓** para cambiar el ajuste.
Pulse **←** o **ENTER** para recuperar la pantalla original.

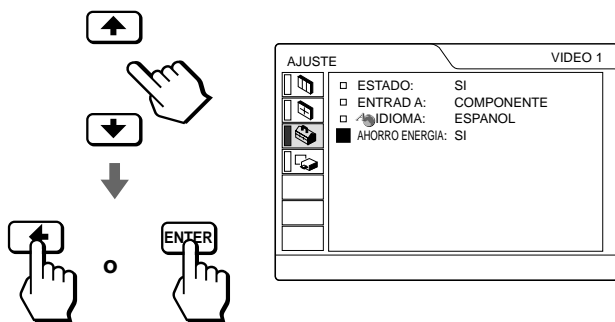

Desactivación del menú

Pulse **MENU**.

Para reajustar elementos ajustados

Seleccione el elemento que desea reajustar, y a continuación pulse el botón **RESET**.
"Completado" aparecerá en pantalla y los ajustes mostrados en ésta recuperarán los valores de fábrica.
Los elementos que pueden reajustarse son los siguientes:

- **CONTRASTE, BRILLO, COLOR, TONALIDAD, NITIDEZ y POTENCIA RVA** del menú **CTRL IMAGEN**.
- **FASE PUNTO, TAMAÑO H y DESPLAZ** del menú **AJUS ENTRAD**
- **DIST TRAP DIG** del menú **AJUSTE INST**

Configuraciones de menú

El proyector cuenta con cuatro páginas de menú. Los elementos que pueden ajustarse en cada menú se describen las páginas 20 y 22.

Menú CTRL IMAGEN

El menú **CTRL** (control) **IMAGEN** se utiliza para ajustar la imagen. Con este menú se puede ajustar el volumen.

Menú AJUS ENTRAD

El menú **AJUS ENTRAD** se utiliza para ajustar la señal de entrada. Puede ajustar el tamaño y la posición, etc., de la imagen.

Menú AJUSTE

El menú **AJUSTE** se utiliza para cambiar los valores del proyector.

Menú AJUSTE INST





El menú **AJUSTE INST** se utiliza para corregir la distorsión. Puede cambiar la posición de la pantalla, la intensidad de la imagen de fondo, etc., de la pantalla del menú.

Elementos de menú

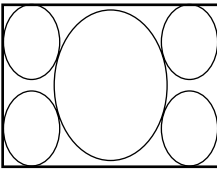
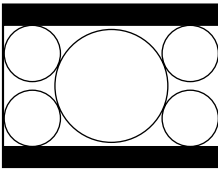
Los elementos que se pueden ajustar están limitados según el tipo de señal de entrada. Los elementos que no pueden ajustarse no aparecen en el menú. (☞ página 47)

Menú	Elemento	Descripción
CTRL IMAGEN	CONTRASTE	Cuanto mayor sea el ajuste, mayor será el contraste. Cuanto menor sea el ajuste, menor será el contraste.
	BRILLO (brillantez)	Cuanto mayor sea el ajuste, mayor será el brillo de la imagen. Cuanto menor sea el ajuste, menor será el brillo de la imagen.
	COLOR	Cuanto mayor sea el ajuste, mayor será la intensidad. Cuanto menor sea el ajuste, menor será la intensidad.
	TONALIDAD	Cuanto mayor sea el ajuste, la imagen adquirirá un tono más verdoso. Cuanto menor sea el ajuste, la imagen adquirirá un tono más morado.
	NITIDEZ	Cuanto mayor sea el ajuste, mayor será la nitidez de la imagen. Cuanto menor sea el ajuste, la imagen aparecerá con mayor suavidad.
	POTENCIA RVA	Ajusta la nitidez de la imagen cuando se introducen señales RVA.
	IMAG DI (Dinámica)	SI: Enfatiza el color negro. NO: Reproduce las partes oscuras de la imagen con precisión, de acuerdo con la señal fuente.
	MODO GAMMA	GRAFICO: Reproduce las fotografías en tonos naturales. TEXTO: Contrasta el blanco y el negro. Adecuado para imágenes que contienen mucho texto.
	TEMP COLOR	ALTO: el color blanco adquiere un tono azulado. MEDIO: el color blanco adquiere un tono neutro. BAJO: el color blanco adquiere un tono rojizo.
	SIST (Sistema) COLOR	Selecciona el sistema de color de la señal de entrada. AUTO: NTSC _{3,58} , PAL, SECAM y NTSC _{4,43} (conmutación automática). Normalmente, seleccione esta posición. PAL-M/N: PAL-M/PAL-N y NTSC _{3,58} (conmutación automática). Cuando la señal PAL-M, PAL-N o NTSC _{3,58} se introduce con SIST COLOR ajustado en AUTO, seleccione esta posición si la imagen está distorsionada o sin color.
VOLUMEN	Ajusta el volumen. El volumen puede ajustarse para cada una de las entradas, seleccionándolas con el botón INPUT.	

Menú	Elemento	Descripción
AJUS ENTRAD	FASE PUNTO	Cuando la señal de entrada procede de un ordenador, una vez ajustada la imagen, la ajusta con mayor precisión pulsando el botón APA.
	TAMANO H	Cuando la señal de entrada procede de un ordenador, ajusta el tamaño horizontal de la imagen. Cuanto mayor sea el ajuste, más ancha será la imagen. Cuanto menor sea el ajuste, más estrecha será la imagen.
	DESPLAZ	Al aumentar el ajuste de H (horizontal), la imagen se desplazará a la derecha, y al disminuirlo, se desplazará a la izquierda. Utilice los botones ← o → para ajustar la posición horizontal. Al aumentar el ajuste de V (vertical), la imagen se desplazará hacia arriba, y al disminuirlo, se desplazará hacia abajo. Utilice los botones ↑ o ↓ para ajustar la posición vertical.
CONV EXPLO (Convertidor de exploración)	SI: proyecta la señal procedente de un ordenador de acuerdo con el tamaño de la pantalla. La imagen será ligeramente más suave. NO: proyecta la señal procedente de un ordenador sin modificarla. La imagen será clara, pero su tamaño será menor. Nota Cuando se introduce la señal SVGA o XGA, no aparece este elemento.	
ASPECTO	4:3: Si se introduce la imagen con la relación 4:3. 16:9: Si se introduce la imagen con la relación 16:9 (comprimida*) desde un equipo como un reproductor de DVD. * Comprimida: una imagen original se graba condensada horizontalmente, cómo se muestra en la ilustración. Cuando ajusta ASPECTO a la relación 16:9. <div style="display: flex; align-items: center;"> <div style="flex: 1;"> <p>Imagen original (La imagen con una relación de aspecto 16:9 se ha condensado horizontalmente para que sea una imagen 4:3.)</p>  </div> <div style="flex: 0.2; text-align: center;">→</div> <div style="flex: 1;"> <p>Imagen mostrada con ASPECTO ajustado a 16:9</p>  </div> </div>	
MEMORIA VIDEO	Puede seleccionar el modo de visualización de la imagen que mejor se adapte al tipo de imagen o de ambiente. NO: Selecciónelo para el ajuste guardado en cada canal de entrada o señal de entrada. DINAMICO: Selecciónelo para dar más contraste y más nitidez a la imagen. STANDARD: Recomendado para unas condiciones de visualización normales. Selecciónelo también para reducir las irregularidades de la imagen cuando se esté viendo con el modo DINÁMICO. SALA ESTAR: Selecciónelo para obtener una imagen más suave, como la de las películas. USUARIO 1, 2 y 3: Puede ajustar la calidad de la imagen a su gusto y guardar los ajustes. Una vez guardados los ajustes, puede ver la imagen con la calidad de imagen que ha ajustado pulsando el botón. Memorización de los ajustes 1 Seleccione USUARIO 1, USUARIO 2 o USUARIO 3. 2 Ajuste los elementos que desee en los menús. Los elementos que pueden guardarse son: CONTRASTE, BRILLO, COLOR, TONALIDAD, NITIDEZ, POTENCIA RVA, IMAG DI, TEMP COLOR, SIST COLOR, CONV EXPLO, ASPECTO. Consejo También es posible ajustar la calidad de imagen en los modos DINAMICO, STANDARD y SALA ESTAR. Para restaurar el ajuste de fábrica pulse RESET.	

Menú	Elemento	Descripción
AJUSTE	ESTADO	Ajústelo en NO para desactivar las indicaciones en pantalla, excepto los menús, el mensaje que aparece al desconectar la alimentación, y los mensajes de aviso. Para volver a mostrar todas las indicaciones en pantalla, ajústelo en SI .
	ENTRAD A	Selecciona la señal de entrada procedente del conector PJ MULTI: ORDENADOR: Introduce la señal de un ordenador. COMPONENTE: Introduce la señal de componente o componente progresivo de un reproductor de DVD, un sintonizador digital de emisiones vía satélite, etc. VIDEO GBR: Introduce la seña procedente de un juego de ordenador, reproductor de DVD o emisiones HDTV.
	IDIOMA	Selecciona el idioma que se utiliza en el menú y en las indicaciones en pantalla. Los idiomas que están disponibles son: inglés, francés, alemán, italiano, español, japonés, chino, portugués y coreano.
	AHORRO ENERGIA	Cuando se ajusta en SI , se enciende el indicador POWER SAVING. El proyector entra en el modo de ahorro de energía si no entra una señal en un periodo de tiempo de 10 minutos; la lámpara se apaga y el ventilador de refrigeración sigue funcionando. En el modo de ahorro de energía, no funciona ninguno de los botones durante los primeros 60 segundos. Dicho modo se cancelará al introducir una señal o al pulsar cualquier tecla. Si no desea ajustar el proyector al modo de ahorro de energía, seleccione NO .
AJUSTE INST	DI TRA DIG MEM (memoria)	SI: El ajuste de DIST TRAP DIG queda almacenado. Los datos se recuperan cuando se enciende el proyector. El ajuste permanecerá igual cada vez que se conecte. NO: DIST TRAP DIG se reajusta al valor 0 cuando se vuelve a activar la alimentación.
	DIST TRAP DIG	Corrige la distorsión trapezoidal causada por el ángulo de proyección. Utilice este elemento después de seleccionar el tipo de distorsión, H (horizontal) o V (vertical), con DIR TRAPEZ
	DIR TRAPEZ	Cuando la imagen sea un trapecio vertical ( ) , seleccione V . A continuación, corrija la distorsión con DIST TRAP DIG. Cuando la imagen sea un trapecio horizontal ( ) , seleccione H , y a continuación, corrija la distorsión con DIST TRAP DIG.
	POSICION MENU	Selecciona la posición de la pantalla del menú entre IZQ SUP, IZQ INF, CENTRO, DER SUP y DER INF.
	COLOR MENU	Selecciona el tono de la pantalla del menú entre ESTANDAR, CALIDO, FRIO, VERDE o GRIS.
	FONDO MENU	Selecciona la intensidad de la imagen de fondo de la pantalla del menú entre OSCURO, ESTANDAR o LUMINOSO.
	CONTADOR LAMPARA	Indica cuánto tiempo ha estado encendida la lámpara.

Acerca del nº de memoria predefinida

Este proyector dispone de 32 tipos de datos predefinidos para señales de entrada (memoria predefinida). Al introducirse una señal predefinida, el proyector detecta automáticamente el tipo de señal y recupera los datos correspondientes a la misma de la memoria predefinida con el fin de ajustarla y obtener una imagen óptima. El número de memoria y el tipo de señal de esa señal aparecen en el menú AJUS ENTRAD.

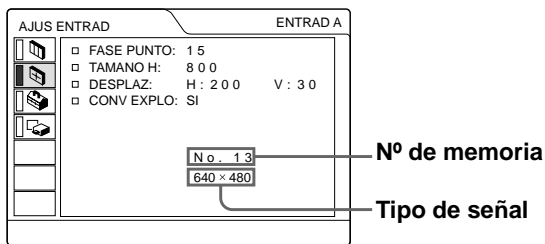

También es posible ajustar los datos predefinidos mediante el menú AJUS ENTRAD.

Este proyector dispone de 20 tipos de memorias de usuario para ENTRAD A, en las que es posible guardar el ajuste de los datos definidos para una señal de entrada no predefinida.

Si se introduce una señal no predefinida por primera vez, aparecerá un número de memoria (0). Cuando ajuste los datos de la señal en el menú AJUS ENTRAD, se registrarán en el proyector. Si se registran más de 20 memorias de usuario, la memoria más reciente siempre sobrescribirá la más antigua. Consulte la tabla de la página 48 para averiguar si la señal está registrada en la memoria predefinida.

Puesto que los datos de las siguientes señales se recuperan de la memoria predefinida, puede emplear estos datos predefinidos ajustando TAMANO H. Realice ajustes de mayor precisión con DESPLAZ.

Señal	Nº de memoria	TAMAÑO H
Super Mac-2	23	1312
SGI-1	23	1320
Macintosh 19"	25	1328

Nota

Si la relación de aspecto de la señal de entrada no es 4:3, parte de la pantalla aparecerá en negro.

Ajuste de la calidad de la imagen de una señal procedente de un ordenador

Es posible realizar un ajuste automático con el fin de obtener la imagen más clara posible, cuando la señal que se proyecta procede de un ordenador.

1 Projete una imagen fija desde el ordenador.

2 Pulse el botón APA.

Cuando la imagen esté correctamente ajustada, la palabra "Completado" aparecerá en pantalla.

Notas

- Pulse el botón APA cuando aparezca la imagen completa en pantalla. Si hay bordes negros alrededor de la imagen, la función APA no se activará correctamente y la imagen podrá extenderse más allá de la pantalla.
- Si cambia la señal de entrada o vuelve a conectar un ordenador, pulse el botón APA de nuevo para obtener una imagen adecuada.
- "AJUSTANDO" aparece en la pantalla. Para recuperar la pantalla original, pulse de nuevo el botón APA durante el ajuste.
- La imagen puede no ajustarse adecuadamente dependiendo del tipo de señal de entrada.
- Defina los elementos del menú AJUS ENTRAD cuando ajuste la imagen de forma manual. (☞ página 21)

Uso de un "Memory Stick"

En esta sección se describe cómo visualizar archivos de imagen grabados con una cámara digital y guardados en un "Memory Stick". Puede hacer una presentación de diapositivas utilizando los archivos, mostrar una pantalla de índice del archivo, etc.

Acerca del "Memory Stick"

"Memory Stick"

El "Memory Stick" es un nuevo medio de grabación IC compacto, portátil y versátil con una capacidad de datos superior a la de un disquete. El "Memory Stick" está especialmente diseñado para intercambiar y compartir datos digitales entre productos compatibles con el "Memory Stick". Puesto que es extraíble, el "Memory Stick" también puede utilizarse para almacenamiento externo de datos.

Tipos de "Memory Stick"

Existen dos tipos de "Memory Stick": MagicGate "Memory Stick", que están equipados con la tecnología de protección de copyright MagicGate, y "Memory Stick" generales. Se pueden utilizar ambos tipos de "Memory Stick" con el proyector. Sin embargo, puesto que el proyector no es compatible con las normas MagicGate, los datos grabados en el "Memory Stick" no están sujetos a la protección de copyright MagicGate.

MagicGate

MagicGate es una tecnología de protección de copyright que utiliza tecnología de cifrado.

Formatos en los que este proyector puede mostrar la imagen

Los datos de imagen grabados con una cámara digital y guardados en un "Memory Stick" en el siguiente formato:

Imágenes (compatibles con DCF) comprimidas en el formato JPEG (Joint Photographic Experts Group) (extensión: .jpg).

Antes de utilizar un "Memory Stick"

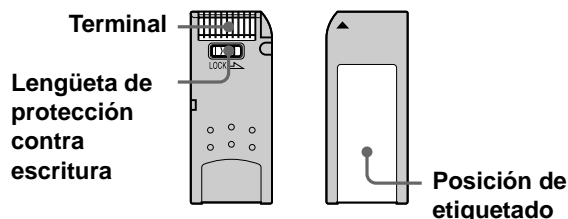

- No es posible girar ni borrar imágenes fijas si la lengüeta de protección contra escritura del "Memory Stick" está ajustada en LOCK.
- Se recomienda hacer copias de seguridad de los datos importantes.
- Los datos de imagen pueden dañarse en los siguientes casos:
 - Si extrae el "Memory Stick", desactiva la alimentación, o desmonta la pila para sustituirla mientras el indicador de acceso parpadea.
 - Si utiliza un "Memory Stick" cerca de electricidad estática o campos magnéticos.

Notas

- Evite que objetos metálicos o sus dedos entren en contacto con los componentes metálicos de la sección de conexión.
- En el espacio para la etiqueta, no adhiera ningún material que no sea la etiqueta suministrada.
- Adhiera la etiqueta en la posición de etiquetado indicada. Compruebe que adhiere adecuadamente la etiqueta en la posición de etiquetado.
- No doble, deje caer, ni dé golpes fuertes a los "Memory Stick".
- No desmonte ni modifique los "Memory Stick".
- No permita que el "Memory Stick" se moje.
- No utilice ni guarde los "Memory Stick" en lugares:
 - extremadamente calientes, cómo en un automóvil aparcado al sol o bajo un sol abrasador.
 - bajo la luz solar directa.
 - muy húmedos o expuestos a gases corrosivos.
- Cuando vaya a transportar o guardar el "Memory Stick", póngalo en su caja.

Acerca del formateo de “Memory Stick”

Cuando los “Memory Stick” salen de fábrica, se encuentran formateados en un formato estándar especial. Cuando formatee “Memory Stick”, se recomienda que lo haga en esta unidad.

Precaución cuando formatee “Memory Stick” en un ordenador personal

Preste atención a los siguientes puntos cuando formatee “Memory Stick” en el ordenador personal, por ejemplo, que utilice.



No se garantiza que los “Memory Stick” formateados en un ordenador personal funcionen en esta unidad. Para utilizar un “Memory Stick” que se ha formateado en un ordenador personal, se debe volver a formatear en esta unidad. Tenga en cuenta que, en este caso, todos los datos almacenados en el “Memory Stick” se perderán.

Indicador de acceso

Si el indicador de acceso está iluminado o parpadeando, se están leyendo o escribiendo datos en el “Memory Stick”. No agite el proyector ni lo golpee. No desactive la alimentación del proyector ni extraiga el “Memory Stick”. Esto podría dañar los datos.

Notas

- Para evitar que se produzcan pérdidas de datos, realice copias de seguridad de los datos con frecuencia. En ningún caso Sony será responsable de las pérdidas de datos que puedan producirse.
- La grabación no autorizada puede ir en contra de lo establecido por las leyes de copyright.
- Sony puede modificar o cambiar el software de la aplicación “Memory Stick” sin previo aviso.

- “Memory Stick” y  son marcas comerciales de Sony Corporation.
- “MagicGate Memory Stick” y  son marcas comerciales de Sony Corporation.

Preparación para la proyección de los archivos de imagen guardados en un “Memory Stick”

Inserción del “Memory Stick”

Inserte el “Memory Stick” en la ranura para “Memory Stick” de la parte delantera del proyector.

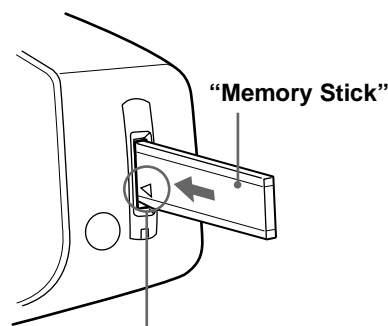

Inserte el “Memory Stick” en la dirección de la flecha hasta que oiga un “clic”.

Extracción del “Memory Stick”

Cuando el indicador de acceso esté apagado, presione el “Memory Stick” y retire la mano. Extraiga el “Memory Stick” al cancelarse el bloqueo.

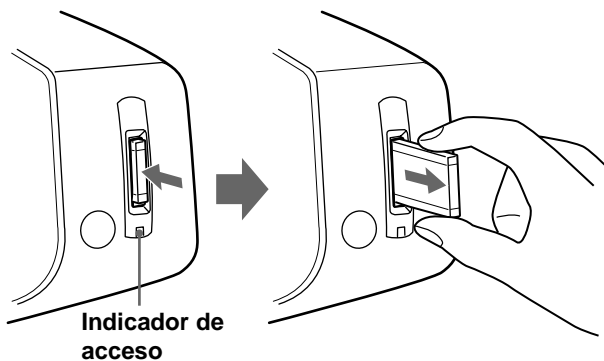

Selección de contenido que incluye una imagen fija deseada

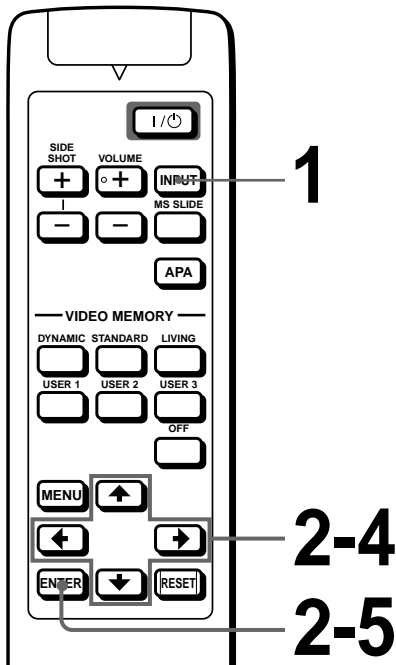

2 Pulse **↑** o **↓** para seleccionar **ACCIÓN** , y pulse **ENTER**.

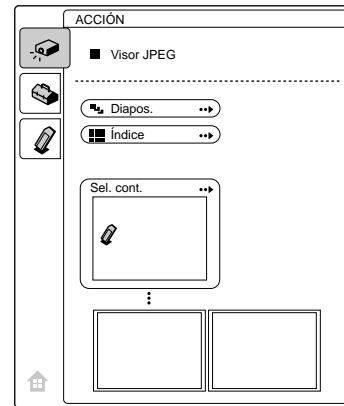

3 Pulse **↑** o **↓** para seleccionar **“Sel. Cont.”**, y pulse **ENTER**.

Aparece el submenú para seleccionar una carpeta.

1 Pulse el botón **INPUT** para seleccionar **MS**

Aparece la página inicial MS.

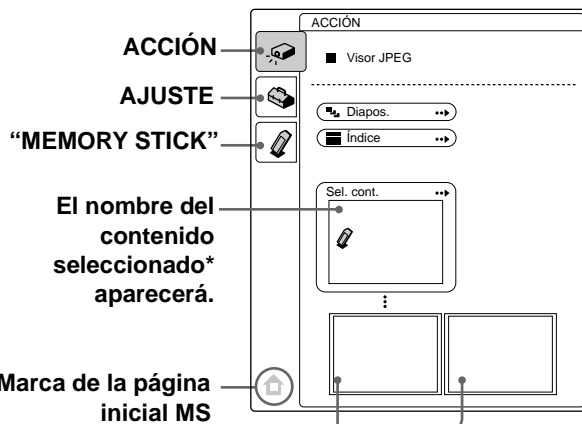

Aparecerán las dos primeras miniaturas** incluidas en el contenido seleccionado.

* En el contenido se incluyen varias imágenes fijas. En el contenido pueden estar incluidas varias imágenes fijas y otros elementos. Cuando esté visualizando una imagen fija guardada en un “Memory Stick”, debe seleccionar el contenido.

** Varias pequeñas imágenes contenidas en una carpeta se pueden proyectar a la vez. Reciben el nombre de miniaturas.

a la fase superior

Contenido actualmente seleccionado

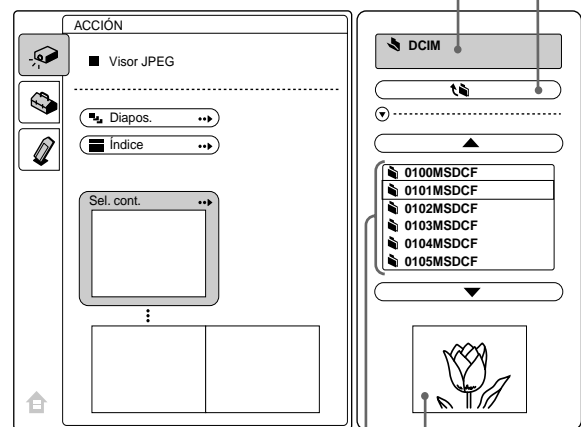

Carpetas incluidas en la carpeta actual

Cuando los archivos JPEG están guardados en la carpeta actual, se muestra uno de ellos.

Nota

El contenido se ordena numéricamente y alfabéticamente hasta los 256 archivos. El último contenido no se ordenará.

4 Pulse **↑** o **↓** para seleccionar la carpeta que quiere utilizar para la presentación de diapositivas, y pulse **ENTER**.

Si desea seleccionar una carpeta que no se encuentra en el menú, seleccione **▲** o **▼**, y pulse **ENTER** a continuación.

5 Pulse **ENTER**.

Aparecen el nombre de la carpeta seleccionada y las dos primeras miniaturas.

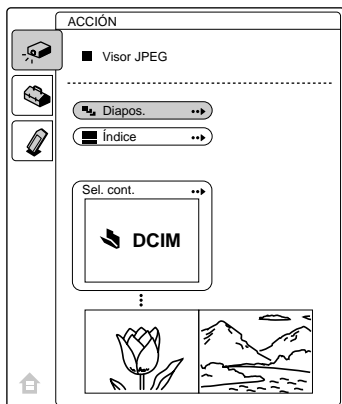

Visualización de imágenes fijas de forma secuencial – Presentación de diapositivas

Puede realizar presentaciones de diapositivas utilizando archivos de imagen (compatibles con DCF) de formato JPEG grabados con cámara digital. Las diapositivas se pueden pasar de forma manual o automática.

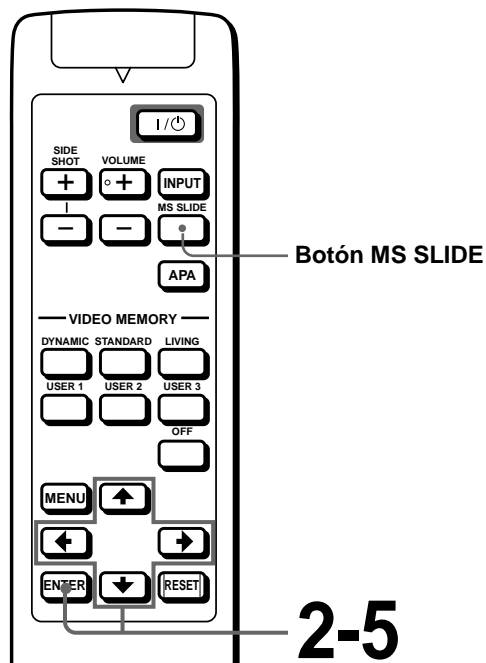

1 Seleccione el contenido que incluye la imagen fija deseada (☞ página 26).

2 Pulse \uparrow o \downarrow para seleccionar “Diapos.” y pulse ENTER.

Aparece el submenú para ajustar los siguientes elementos.

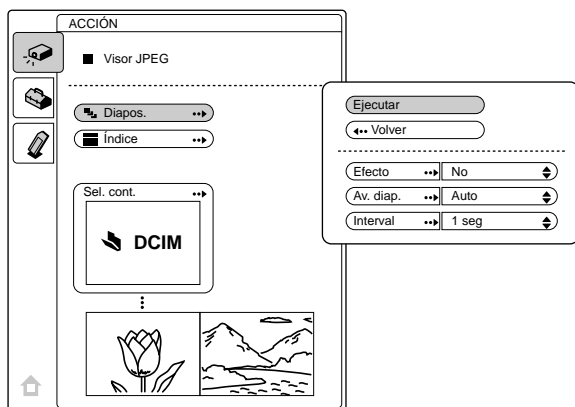

Efecto: configure el efecto cuando se muestra la diapositiva.

Av. diap.: configúrelo para que las diapositivas pasen del forma automática (“Auto”) o manual (“Manual”).

Interval: configure el período de visualización de una diapositiva. Cuando “Av. diap.” está ajustado en “Manual” no funciona. El tiempo es el apropiado.

3 Pulse \uparrow o \downarrow para seleccionar el elemento, y pulse ENTER.

4 Pulse \uparrow o \downarrow para configurar el elemento seleccionado, y pulse ENTER.

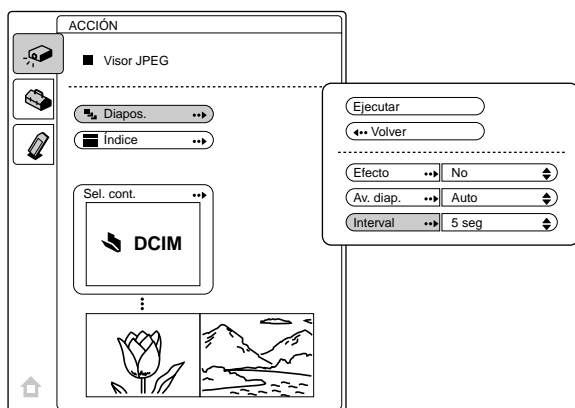

5 Después de configurar todos los elementos, pulse \uparrow o \downarrow para seleccionar “Ejecutar”, y pulse ENTER.

Cuando se configura “Av. diap.” en “Auto”, la presentación de diapositivas comienza automáticamente.

Cuando lo configure a “Manual,” utilice los botones \rightarrow o \downarrow para pasar a la siguiente diapositiva. Para volver a la diapositiva anterior, utilice los botones \leftarrow o \uparrow .

Finalización de la presentación de diapositivas

Pulse MS SLIDE o ENTER.

Retorno a la página inicial MS antes de ejecutar la presentación de diapositivas

Seleccione “Volver” en el paso anterior 5.

Ejecución inmediata de la presentación de diapositivas

Puesto que los ajustes se memorizan aunque cambie la entrada después de llevar a cabo los pasos 1 a 4, pulse el botón MS SLIDE al iniciar la presentación. La entrada cambia a MS y la presentación se inicia de forma inmediata.

Visualización imágenes de índice en pantalla completa

Se pueden ver a la vez 9 imágenes de índice (imágenes de miniaturas) contenidas en la carpeta seleccionada.

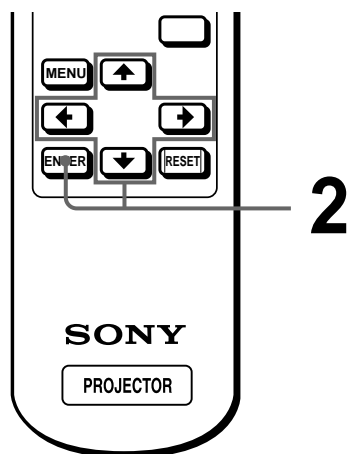

1 Seleccione el contenido que incluye la imagen fija deseada (☞ página 26).

2 Pulse **↑** o **↓** para seleccionar “Índice”, y pulse **ENTER**.

Aparece la pantalla de índice, y se visualizan 9 imágenes de índice de la carpeta seleccionada.

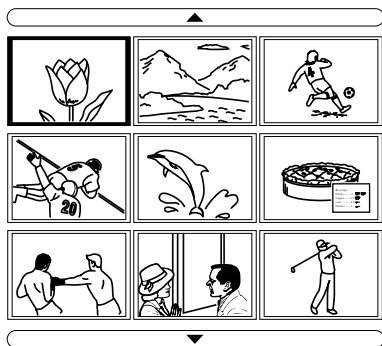

Cuando la carpeta contiene más de 9 archivos de imagen

Puede visualizar las imágenes que no aparecen en pantalla pulsando **▲** (9 imágenes anteriores) o **▼** (9 imágenes siguientes) y **ENTER**.

Comienzo de una presentación de diapositivas con la pantalla de índice

Pulse **↑**, **↓**, **←** o **→** para seleccionar el archivo de imagen por el que empieza una presentación de diapositivas, y a continuación, pulse **MS SLIDE**.

Nota

Las imágenes de índice se ordena numéricamente y alfabéticamente hasta los 256 archivos de imagen. Los últimos archivos que se tengan que ordenar no se ordenarán.

Visualización del Menú de índice

Pulse **↑**, **↓**, **←** o **→** para seleccionar un archivo de imagen, y pulse ENTER.

Aparece el menú de índice del archivo seleccionado. Con este menú puede efectuar varios ajustes para cada archivo. (☞ páginas 30 a 35)

Fecha de grabación de la imagen

Nombre dado a cada imagen
(sólo caracteres alfabéticos y números)

Resolución

Numero secuencial/numero total de archivos en la carpeta

Indica cuando la función de protección (☞ página 32) está establecida en un archivo.

Indica cuando un archivo está registrado cómo imagen de inicio (☞ página 33)

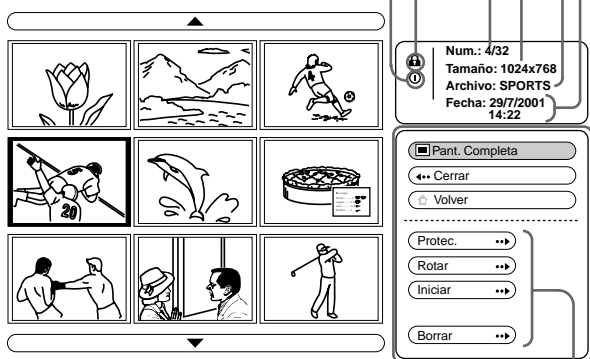

Menú de índice

Elementos de ajuste

Regreso a la página inicial MS

Seleccione "Volver" y pulse ENTER.

Visualización de una imagen a pantalla completa

Puede proyectar una de las imágenes de índice a pantalla completa.

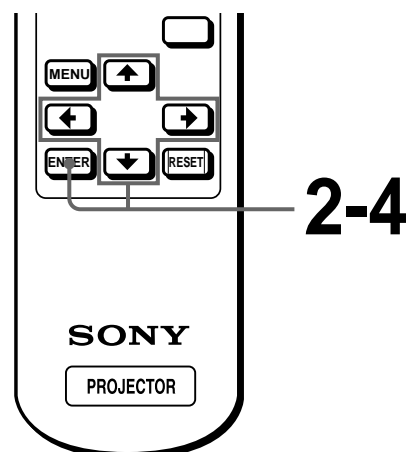

2-4

1 Seleccione el contenido que incluye la imagen fija deseada (☞ página 26).

2 Pulse **↑** o **↓** para seleccionar "Índice", y pulse ENTER.

Aparecen las imágenes de índice de la carpeta seleccionada.

3 Pulse **↑**, **↓**, **←** o **→** para seleccionar la imagen que quiere ver a pantalla completa, y pulse **ENTER**.

Aparecerá el menú de índice.

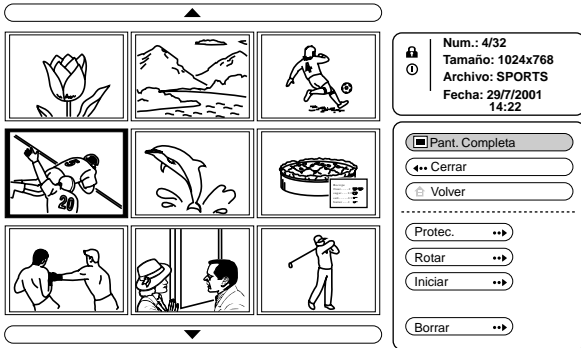

4 Pulse **↑** o **↓** para seleccionar "Pant. completa", y pulse **ENTER**.

La imagen seleccionada se muestra a pantalla completa.

Visualización de una diapositiva anterior o posterior

Para visualizar la siguiente diapositiva, pulse **→** o **↓**.
Para volver a la diapositiva anterior, pulse **←** o **↑**.

Regreso a la pantalla de índice

Pulse **MS SLIDE** o **ENTER**.

Giro de un archivo de imagen

Un archivo de imagen se puede girar en pasos de 90°.

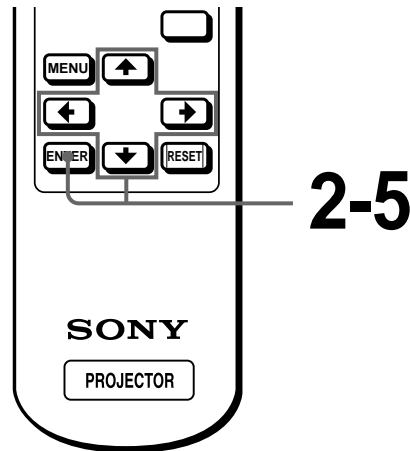

1 Seleccione el contenido que incluye la imagen fija deseada (☞ página 26).

2 Pulse **↑** o **↓** para seleccionar "Índice", y pulse **ENTER**.

Aparecen las imágenes de índice de la carpeta seleccionada.

3 Pulse **↑**, **↓**, **←** o **→** para seleccionar la imagen que desea rotar, y pulse **ENTER**.

Aparecerá el menú de índice.

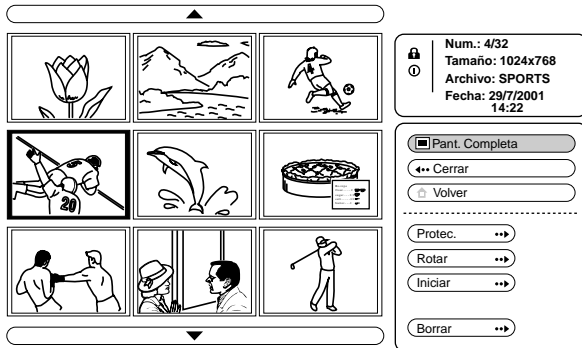

4 Pulse **↑** o **↓** para seleccionar “Rotar”, y pulse **ENTER**.

5 Pulse **↑** o **↓** para seleccionar el sentido de giro, **↶** (a la derecha) o **↷** (a la izquierda), y pulse **ENTER**.

La imagen gira 90° cada vez que se pulsa el botón **ENTER**.

Nota

- No se puede girar una imagen que esté protegida (🔒 columna derecha). Para girarla, elimine la protección de la imagen.
- Cuando la lengüeta de protección contra escritura del “Memory Stick” está ajustada en LOCK, no se pueden girar las imágenes guardadas en dicho “Memory Stick”.

Protección de un archivo importante

Los archivos se pueden proteger para evitar que se borren accidentalmente.

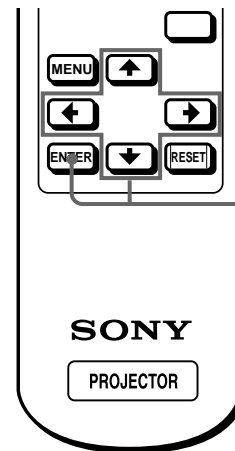

2-5

1 Seleccione el contenido que incluye la imagen fija deseada (🔒 página 26).

2 Pulse **↑** o **↓** para seleccionar “Índice”, y pulse **ENTER**.

Aparecen las imágenes de miniatura de la carpeta seleccionada.

3 Pulse **↑**, **↓**, **←** o **→** para seleccionar la imagen que quiere proteger, y pulse **ENTER**.

Aparecerá el menú de índice.

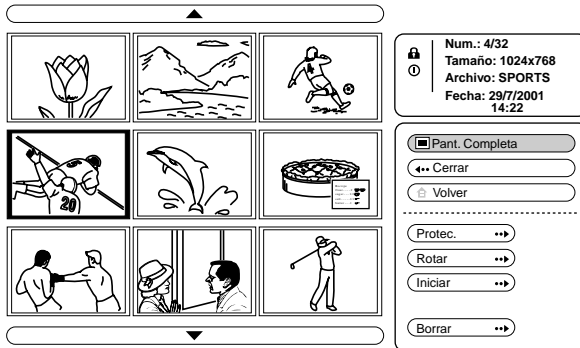

4 Pulse **↑** o **↓** para seleccionar "Protec.", y pulse **ENTER**.

5 Pulse **↑** o **↓** para seleccionar "Sí" o "Todo sí", y pulse **ENTER**.

Sí: un archivo seleccionado en la pantalla de índice está protegido.

Todo sí: Todos los archivos de la carpeta seleccionada están protegidos.

La marca de protección aparece en el menú de índice del archivo protegido.

Eliminar la protección

Seleccione "No" o "Todo no" en el paso 5.

Al seleccionar "No" se elimina la protección del archivo seleccionado. Al seleccionar "Todo no" se elimina la protección de todos los archivos de la carpeta seleccionada.

Proyección de un archivo seleccionado con la alimentación activada - Inicio

Al activar la alimentación del proyector, la imagen fija específica guardada en el proyectorse proyecta automáticamente durante alrededor de un minuto, incluso si no entra ningún tipo de señal. Esta imagen fija se puede cambiar por la imagen que prefiera.

Registro de un archivo cómo imagen de inicio

Cuando desee utilizar una imagen guardada en el "Memory Stick" como imagen de inicio, registre la imagen en el "Memory Stick".

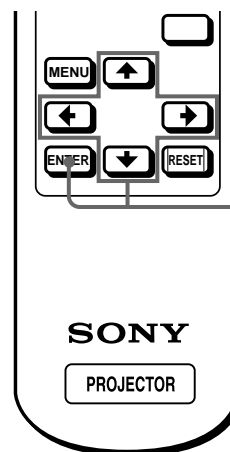

2-5

1 Seleccione el contenido que incluye la imagen fija deseada (☞ página 26).

2 Pulse **↑** o **↓** para seleccionar "Índice", y pulse **ENTER**.

Aparecen las imágenes de miniatura de la carpeta seleccionada.

3 Pulse **↑**, **↓**, **←** o **→** para seleccionar la imagen que quiere utilizar como archivo de inicio, y pulse **ENTER**.

Aparecerá el menú de índice.

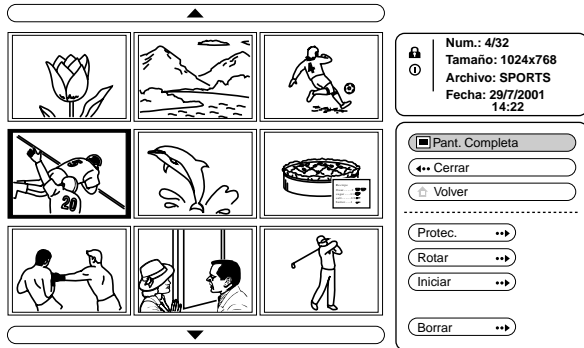

4 Pulse **↑** o **↓** para seleccionar "Iniciar", y pulse **ENTER**.

5 Pulse **↑** o **↓** para seleccionar "Intro", y pulse **ENTER**.

La marca de inicio aparece el menú de índice. Puede registrar un archivo de inicio por "Memory Stick".

Ajuste de la imagen de inicio

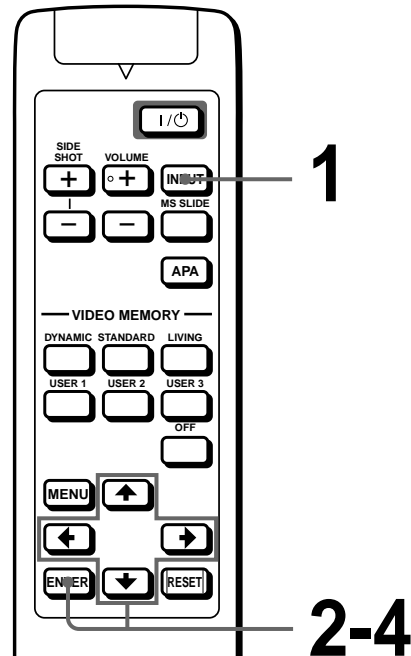

1 Seleccione MS pulsando el botón **INPUT** para visualizar la página inicial MS. (☞ página 26)

2 Pulse **↑** o **↓** para seleccionar **AJUSTE** , y pulse **ENTER**.

3 Pulse **↑** o **↓** para seleccionar "Iniciar", y pulse **ENTER**.

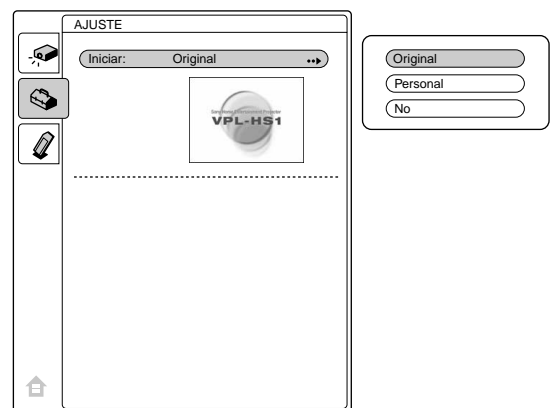

4 Pulse **↑** o **↓** para seleccionar el elemento que se va a utilizar cómo archivo de inicio, y pulse **ENTER**.

Original: selecciónelo para utilizar el archivo originalmente guardado en el proyector. No puede cambiar el archivo original.

Personal: selecciónelo para utilizar el archivo registrado en la pantalla de índice y guardado en el "Memory Stick". (☞ página 33)

No: selecciónelo cuando no ajuste el inicio.

Notas

- Cuando desee borrar la pantalla de inicio mientras la visualiza, pulse **↑/↓/←/→**, o **ENTER**.
- Cuando esté utilizando el archivo registrado, inserte en el proyector el "Memory Stick" donde está guardado dicho archivo, y active la alimentación.

Eliminación de un archivo de imagen

Es posible borrar el archivo o archivos que ya no se necesiten del "Memory Stick".

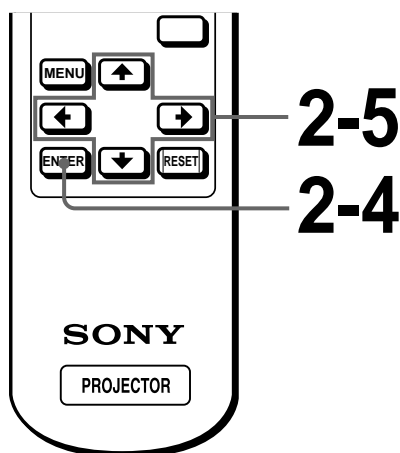

1 Seleccione el contenido que incluye la imagen fija deseada (☞ página 26).

2 Pulse **↑** o **↓** para seleccionar "Índice", y pulse **ENTER**.

Aparecen las imágenes de índice de la carpeta seleccionada.

3 Pulse **↑**, **↓**, **←** o **→** para seleccionar el archivo de imagen que desee borrar del "Memory Stick", y pulse **ENTER**.

Aparecerá el menú de índice.

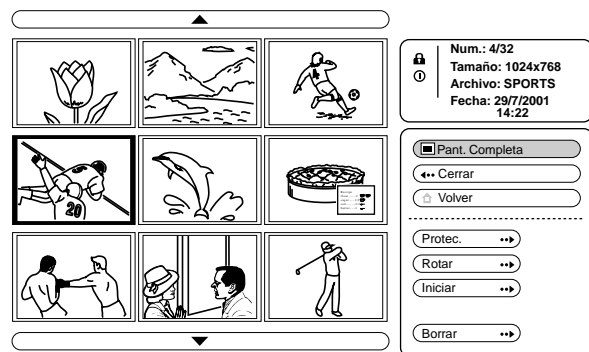

4 Pulse **↑** o **↓** para seleccionar "Borrar", y pulse **ENTER**.

5 Pulse **↑** o **↓** para seleccionar el elemento que desee, y a continuación pulse **↑** para borrar el archivo o archivos.

Sel. Img.: elimina el archivo de imagen seleccionado

Todo Im.: elimina todos los archivos de imagen del contenido seleccionado

Cerrar: cuando no se elimina el archivo

Notas

- No puede eliminar el archivo de imagen que esté protegido. (☞ página 32) Para eliminarlo, cancele la protección de dicho archivo.
- Cuando esté utilizando la imagen registrada, inserte en el proyector el "Memory Stick" donde está guardada dicha imagen, y active la alimentación.

Inicialización de un "Memory Stick"

Cuando no pueda utilizar un "Memory Stick", inicialícelo con el proyector.

Los datos que contenga el "Memory Stick" se borrarán al inicializarlo.

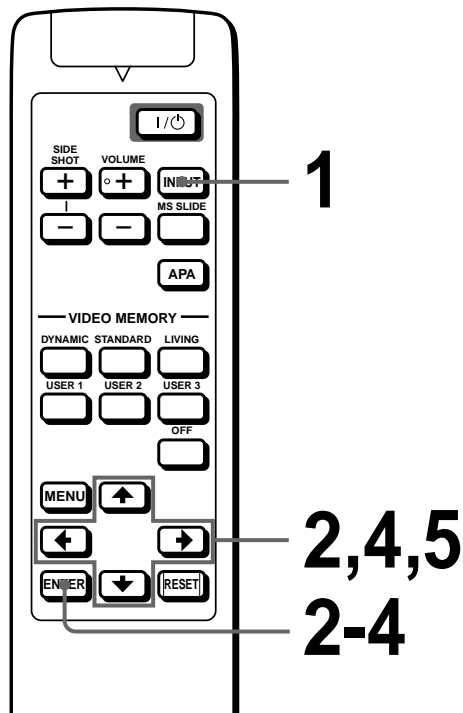

1 Seleccione MS pulsando el botón INPUT para visualizar la página inicial MS. (☞ página 26)

2 Pulse **↑** o **↓** para seleccionar "MEMORY STICK" , y pulse ENTER.

3 Vuelva a pulsar ENTER.

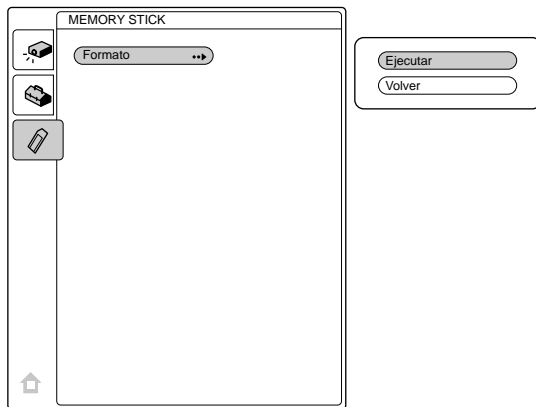

4 Pulse ↑ o ↓ para seleccionar “Ejecutar”, y pulse ENTER.

5 Pulse la tecla ↑ para comenzar la inicialización.

Retorno a la página inicial MS antes de inicializar el “Memory Stick”

















Seleccione “Volver” y pulse ENTER en el paso 4.















Notas

- Al inicializar el “Memory Stick”, los archivos de imagen protegidos también se borran.
- Cuando se inicializa el “Memory Stick” con la lengüeta de protección contra escritura ajustada en LOCK, aparece el mensaje “MEMORY STICK bloqueado”.
- Durante la inicialización del “Memory Stick”, no puede utilizar los botones de la página inicial MS.

En esta sección se describe cómo solucionar los problemas, cómo cambiar una lámpara y el filtro de aire, etc..

Solución de problemas

Problema	Causa y solución
La alimentación no se activa.	<ul style="list-style-type: none"> • La alimentación se ha desactivado y activado de nuevo con la tecla  (on/standby) en un corto intervalo. <ul style="list-style-type: none"> → Espere unos 1 minuto antes de activar la alimentación ( página 16). • La cubierta de la lámpara no está fijada. <ul style="list-style-type: none"> → Cierre firmemente la cubierta de la lámpara ( página 42). • La cubierta del filtro de aire no está fijada. <ul style="list-style-type: none"> → Cierre firmemente la cubierta del filtro de aire ( página 43).
No aparece la imagen.	<ul style="list-style-type: none"> • El cable está desconectado o las conexiones son incorrectas. <ul style="list-style-type: none"> → Compruebe que ha realizado las conexiones adecuadas ( páginas 8 y 9). • La selección de entrada es incorrecta. <ul style="list-style-type: none"> → Seleccione la fuente de entrada correctamente con el botón INPUT ( página 15). • La señal del ordenador no está ajustada para enviarse a un monitor externo. <ul style="list-style-type: none"> → Ajuste la señal del ordenador para enviarse a un monitor externo. • La señal del ordenador está ajustada para enviarse al LCD del mismo y a un monitor externo. <ul style="list-style-type: none"> → Ajuste la señal del ordenador para enviarse solamente al monitor externo.
El color de la imagen procedente del conector PJ MULTI es extraño.	<ul style="list-style-type: none"> • El ajuste de ENTRAD A del menú AJUSTE  es incorrecto. <ul style="list-style-type: none"> → Seleccione ORDENADOR, COMPONENTE o VIDEO GBR para ENTRAD A en el menú AJUSTE  en función de la señal de entrada ( página 22).
El balance de color es incorrecto.	<ul style="list-style-type: none"> • No ha ajustado correctamente la imagen. <ul style="list-style-type: none"> → Ajuste la imagen en el menú CTRL IMAGEN  ( página 20). • El proyector está ajustado en un sistema de color incorrecto. <ul style="list-style-type: none"> → Defina SIST COLOR en el menú CTRL IMAGEN  de acuerdo con el sistema de color de entrada ( página 20).
La imagen es demasiado oscura.	<ul style="list-style-type: none"> • El contraste o el brillo no se ha ajustado correctamente. <ul style="list-style-type: none"> → Ajuste el contraste o el brillo en el menú CTRL IMAGEN  correctamente ( página 20).
La imagen no es nítida.	<ul style="list-style-type: none"> • La imagen está desenfocada. <ul style="list-style-type: none"> → Ajuste el enfoque con la palanca de enfoque ( página 15). • La tapa del objetivo está fijada al objetivo <ul style="list-style-type: none"> → Retire la tapa del objetivo • Se ha condensado humedad en el objetivo. <ul style="list-style-type: none"> → Deje el proyector encendido durante unas dos horas.

Problema	Causa y solución
La imagen parpadea.	<ul style="list-style-type: none"> No se ha ajustado correctamente FASE PUNTO en el menú AJUS ENTRAD . → Ajuste FASE PUNTO en el menú AJUS ENTRAD  correctamente ( página 21).
La indicación en pantalla no aparece.	<ul style="list-style-type: none"> El ESTADO en el menú AJUSTE  se ha ajustado en NO. → Ajuste ESTADO en el menú AJUSTE  en SI ( página 22).
No se oye el sonido.	<ul style="list-style-type: none"> El cable está desconectado o las conexiones son incorrectas. → Compruebe que se han realizado las conexiones adecuadas ( páginas 8 y 9). El ajuste de VOLUME (volumen) es incorrecto. → Ajuste el VOLUMEN en el menú CTRL IMAGEN  o pulse el botón VOLUME + del mando a distancia.
Cuando se produce la entrada de sonido mediante el conector AUDIO, el sonido se oye sólo por un canal.	<ul style="list-style-type: none"> Se produce la entrada de sonido monofónico a través del conector AUDIO. → Introduzca sonido estéreo.
El mando a distancia no funciona.	<ul style="list-style-type: none"> Las pilas podrían estar agotadas. → Cambie las pilas ( página 5). La polaridad no es correcta. → Monte las baterías con las polaridades correctas ( página 5).
El “Memory Stick” no se puede introducir en la ranura para “Memory Stick”.	<ul style="list-style-type: none"> El “Memory Stick” no está orientado en el sentido correcto. → Inserte el “Memory Stick” con la marca de flecha orientada hacia la ranura para “Memory Sticks” del proyector.
Las imágenes fijas guardadas en el “Memory Stick” no se pueden girar ni borrar.	<ul style="list-style-type: none"> La lengüeta de protección contra escritura del “Memory Stick” se ha ajustado en LOCK. → Cancele el bloqueo ( página 24). El archivo está protegido. → Cancele la protección en la pantalla Índice ( página 32).
El “Memory Stick” no se puede formatear.	<ul style="list-style-type: none"> La lengüeta de protección contra escritura del “Memory Stick” se ha ajustado en LOCK. → Cancele el bloqueo ( página 24). El “Memory Stick” no funciona. → Utilice otro “Memory Stick”.
Parpadea MS cuando se realiza la presentación de diapositivas.	<ul style="list-style-type: none"> Se utilizan archivos de imagen con resoluciones diferentes para la presentación. → Ajuste ESTADO en el menú AJUSTE  en NO ( página 22).
Cuando se realiza la presentación de diapositivas, aparece una imagen negra.	<ul style="list-style-type: none"> Al utilizar el archivo de imagen con distintas resoluciones, se muestra una imagen en negro. → Ajuste la resolución de los archivos de imagen en el mismo valor.
Las miniaturas no se muestran.	<ul style="list-style-type: none"> Los archivos son de formato JPEG, pero no compatibles con DCF. → Utilice los archivos compatibles con DCF.

Indicadores

El indicador LAMP/COVER o el indicador TEMP/FAN del panel de control se enciende o parpadea si el proyector tiene algún problema.

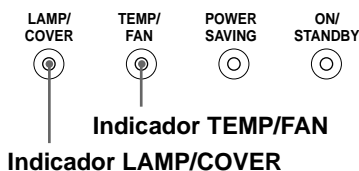

Indicador	Significado y solución
El indicador LAMP/COVER parpadea.	<ul style="list-style-type: none"> La cubierta de la lámpara o la del filtro de aire no está fijada. → Fije la cubierta firmemente (☞ páginas 42 y 43).
El indicador LAMP/COVER se ilumina.	<ul style="list-style-type: none"> La lámpara ha llegado al final de su vida útil. → Sustituya la lámpara (☞ página 42). La lámpara se calienta en exceso. → Espere 1 minuto para que la lámpara se enfríe y vuelva a activar la alimentación (☞ página 16).
El indicador TEMP/FAN parpadea.	<ul style="list-style-type: none"> El ventilador está averiado. → Consulte con personal Sony especializado.
El indicador TEMP/FAN se ilumina.	<ul style="list-style-type: none"> La temperatura interna es inusualmente alta. → Compruebe que nada bloquea los orificios de ventilación.
Los indicadores LAMP/COVER y TEMP/FAN se iluminan.	<ul style="list-style-type: none"> Se ha producido una avería en el sistema eléctrico. → Consulte con personal Sony especializado.

Mensajes de aviso

Utilice la siguiente lista para comprobar el significado de los mensajes que aparecen en pantalla.

Mensaje	Significado y solución
Temperatura alta! Apag. 1 min.	<ul style="list-style-type: none"> La temperatura interna es demasiado alta. → Desactive la alimentación. → Compruebe que nada bloquea los orificios de ventilación.
Frecuencia fuera de rango!	<ul style="list-style-type: none"> Esta señal de entrada no puede proyectarse ya que la frecuencia se encuentra fuera del margen admisible del proyector. → Introduzca una señal que se encuentre dentro del margen de la frecuencia. El ajuste de resolución de la señal de salida del ordenador es demasiado alto. → Establezca el ajuste de la señal de salida en SVGA.
Compruebe ajuste ENTRAD A.	<ul style="list-style-type: none"> Ha introducido la señal RVA del ordenador cuando ENTRAD A del menú AJUSTE  está ajustada en COMPONENTE o VIDEO RVA. → Ajuste ENTRAD A correctamente (☞ página 22).
Por favor cambie la lámpara.	<ul style="list-style-type: none"> Es necesario sustituir la lámpara. → Sustituya la lámpara (☞ página 42).
Por favor cambie el filtro.	<ul style="list-style-type: none"> Es necesario sustituir el filtro. → Sustituya el filtro de aire (☞ página 43).







Mensajes de precaución

Utilice la siguiente lista para comprobar el significado de los mensajes que aparecen en pantalla.

Mensaje	Significado y solución
SIN ENTRADA	<ul style="list-style-type: none">Ninguna señal de entrada → Compruebe las conexiones (☞ página 8).
¡No aplicable!	<ul style="list-style-type: none">Ha pulsado una tecla incorrecta. → Pulse la tecla apropiada.
Error archivo	<ul style="list-style-type: none">En el submenú para seleccionar un archivo, cuando se utiliza un “Memory Stick”, el nombre de carpeta seleccionada en ese momento tiene más de 66 caracteres (“/” incluido). → Vuelva a introducir el nombre de carpeta con menos de 66 caracteres.
NINGÚN MEMORY STICK	<ul style="list-style-type: none">El “Memory Stick” no se ha insertado correctamente en la ranura. → Compruebe el “Memory Stick” e insértelo correctamente en la ranura.

Indicaciones de precaución cuando se utiliza el “Memory Stick”

Si la siguiente indicación aparece en pantalla, no puede utilizar este “Memory Stick.” Utilice otro.

	<ul style="list-style-type: none">El archivo de imagen es de formato JPEG, pero no compatible con DCF.La resolución de los datos de imagen se encuentra fuera de los límites aceptables para el proyector. (El proyector es compatible para imágenes con una resolución de 5120 × 4096 puntos.)
	Hay una miniatura, pero no es compatible con DCF.
	No hay ningún archivo de imagen seleccionado.
	Hay un archivo de imagen, pero ninguna miniatura.
	Hay un archivo de imagen, pero la miniatura está dañada.
	El archivo de imagen está dañado.

Sustitución de la lámpara

La lámpara que se utiliza para la iluminación tiene una vida útil. Cuando la luz de la lámpara pierde intensidad, el balance de color de la imagen se vuelve extraño, o aparece el mensaje “Por favor cambie la lámpara”, la lámpara está agotada. Sustituya la lámpara por una nueva (no suministrada). La lámpara de recambio debe ser una lámpara de proyector LMP-H120.

Sustitución de la lámpara después de utilizar el proyector

Apague el proyector y desenchufe el cable de alimentación. Espere al menos una hora hasta que la lámpara se enfríe.

Precaución

La temperatura de la lámpara será alta después de apagar el proyector con el interruptor I/O (encendido/espera). Si toca la lámpara, es posible que se queme el dedo. Antes de sustituir la lámpara, espere al menos una hora hasta que se enfríe.

- 1 Coloque una hoja (pañó) de protección debajo del proyector. Dé la vuelta al proyector de forma que vea la parte inferior.

Nota

Asegúrese de que el proyector se encuentra en una posición estable después de haberle dado la vuelta.

- 2 Deslice la palanca de liberación del ajustador hacia fuera, y gire el ajustador a derechas para desmontarlo.

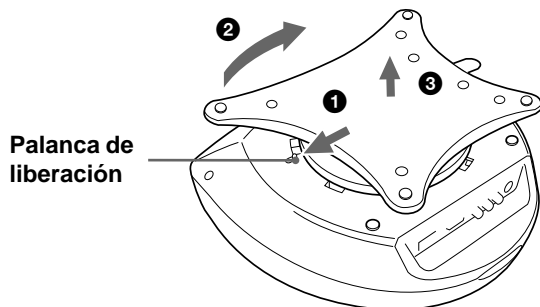

Palanca de liberación

- 3 Abra la cubierta de la lámpara aflojando un tornillo con el destornillador Phillips.

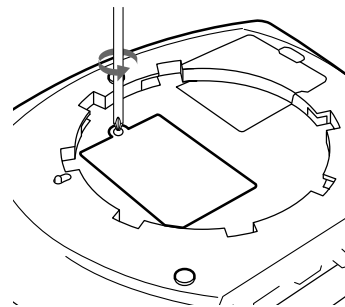

- 4 Afloje los dos tornillos de la lámpara con el destornillador Phillips. Tire de la lámpara hacia fuera utilizando el asa.

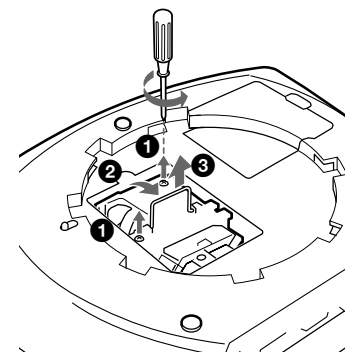

- 5 Con la superficie de la lámpara mirando hacia la parte trasera del proyector, inserte por completo la lámpara nueva hasta que quede encajada en su sitio. Apriete los dos tornillos. Pliegue el asa hacia arriba.

Notas

- Tenga cuidado de no tocar la superficie de cristal de la lámpara.
- La alimentación no se activará si la lámpara no está bien instalada.

- 6 Cierre la cubierta de la lámpara y apriete los tornillos.

- 7 Fije el ajustador.

- 8 Vuelva a darle la vuelta al proyector.

- 9 Conecte el cable de alimentación y ajuste el proyector en el modo de espera.

- 10 Pulse los siguientes botones del panel de control en el siguiente orden durante menos de cinco segundos cada uno: RESET, ←, →, ENTER.

Notas

- Con el fin de evitar descargas eléctricas o incendios, no introduzca las manos en el compartimento de sustitución de la lámpara, ni permita que se introduzcan líquidos ni objetos.
- Asegúrese de utilizar la lámpara de proyector LMP-H120 para la sustitución. Si utiliza otras lámparas que no sean la LMP-H120, el proyector puede causar fallos de funcionamiento.
- Compruebe que apaga el proyector y desenchufa el cable de alimentación antes de sustituir la lámpara.

Tratamiento de las lámparas de proyector usadas

Dado que los materiales utilizados en la lámpara son similares a los que se utilizan en los tubos fluorescentes, debería dar a las lámparas de proyector desechadas el mismo tratamiento que da a los tubos fluorescentes fuera de uso.

Sustitución del filtro de aire

El filtro de aire debe sustituirse regularmente. Cuando aparezca en pantalla el mensaje “Por favor cambie el filtro”, sustituya el filtro de aire inmediatamente.

Notas

- La sustitución del filtro es muy importante para mantener un alto rendimiento del proyector, y para evitar fallos de funcionamiento. Cuando aparezca en pantalla el mensaje de sustitución, sustituya el filtro inmediatamente.
- Al desmontar el filtro de aire del proyector, tenga cuidado de que no entre polvo ni caiga ningún objeto en el interior del proyector.

- 1 Coloque una hoja (pañó) de protección debajo del proyector. Dé la vuelta al proyector de forma que vea la parte inferior.**

Nota

Asegúrese de que el proyector se encuentra en una posición estable después de haberle dado la vuelta.

- 2 Deslice la palanca de liberación del ajustador hacia fuera, y gire el ajustador a derechas para desmontarlo.**

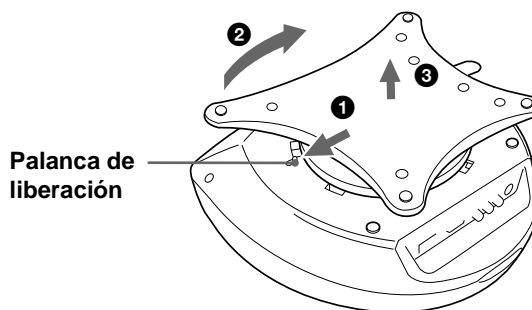

- 3 Empuje el pomo de la cubierta del filtro de aire para desmontarla.**

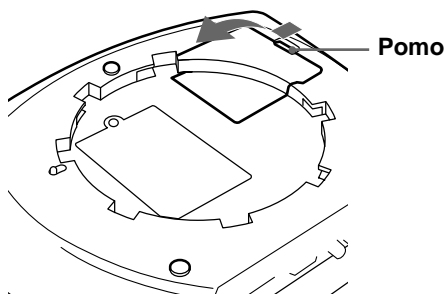

- 4 Desmante el soporte del filtro.**

- 5 Desmante el filtro de aire de su soporte sujetándolo por la lengüeta.**

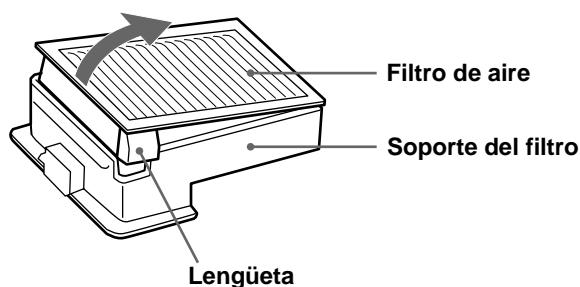

- 6 Introduzca el filtro de aire nuevo dentro del soporte con la superficie blanca mirando hacia arriba, y vuelva a montarlo en el proyector.**

- 7 Monte la cubierta del filtro.**

- 8 Monte el ajustador.**

Especificaciones

Sistema

Sistema de proyección

3 paneles LCD, 1 objetivo, sistema de proyección

Panel LCD Panel LCD de TFT de 0,7 pulgadas, 1.440.000 píxeles (480.000 píxeles × 3)

Objetivo Zoom de 1,2 aumentos (manual)

Lámpara Tipo UHP de 120 W

Tamaño de imagen de proyección
Margen: 40 a 150 pulgadas (medido diagonalmente)

Sistema de color NTSC_{3,58}/PAL/SECAM/NTSC_{4,43}/PAL-M/PAL-N, conmutado automática/manualmente

Señales de vídeo compatibles
15k, DTV (480i/480p/1080i/720p)

Señales de ordenador admisibles
fH: 19 a 72 kHz
fV: 48 a 92 Hz

Altavoz Sistema de altavoces estéreo, 33 mm (1 ⁵/₁₆ pulgadas) de diámetro, máx. 2 W × 2

Entrada/Salida

Entrada de vídeo VIDEO: tipo fonográfico
Vídeo compuesto: 1 Vp-p \pm 2 dB sincronización negativa (terminación de 75 ohmios)
S VIDEO: tipo Y/C mini DIN de 4 terminales (macho)
Y (luminancia): 1 Vp-p \pm 2 dB sincronización negativa (terminación de 75 ohmios)
C (crominancia): sincronización de color 0,286 Vp-p \pm 2 dB (NTSC) (terminación de 75 ohmios), sincronización de color 0,3 Vp-p \pm 2 dB (PAL) (terminación de 75 ohmios)

AUDIO Tipo fonográfico \times 2, estéreo
500 mVrms, impedancia superior a 47 kiloohmios

PJ MULTI Conector múltiple de 32 terminales
RVA/componente analógico:
R/CR(PR): 0,7 Vp-p \pm 2 dB (terminación de 75 ohmios)
G: 0,7 Vp-p \pm 2 dB (terminación de 75 ohmios)
G con sincronización/Y: 1 Vp-p \pm 2 dB sincronización negativa (terminación de 75 ohmios)
B/CB(PB): 0,7 Vp-p \pm 2 dB (terminación de 75 ohmios)
SYNC/HD: Entrada de sincronización compuesta: 1-5 Vp-p alta impedancia, positiva/negativa
Entrada de sincronización horizontal: 1-5 Vp-p alta impedancia, positiva/negativa
VD: Entrada de sincronización vertical: 1-5 Vp-p alta impedancia, positiva/negativa

“Memory Stick” Ranura 1

Información general

Dimensiones 340 \times 154 \times 300 mm
(13 $\frac{1}{2}$ \times 6 $\frac{1}{8}$ \times 11 $\frac{7}{8}$ pulgadas)
(anchura/altura/profundidad)

Peso Aprox. 3,9 kg (8 lb 10 oz)

Requisitos de alimentación
CA 100 a 240 V, 1,9-0,8A,
50/60 Hz

Consumo de energía

Máx. 190 W
(Modo de espera: 5 W)

Temperatura de funcionamiento
0°C a 35°C (32°F a 95°F)

Humedad de funcionamiento
35% a 85% (sin condensación)

Temperatura de almacenamiento
-20°C a 60°C (-4°F a 140°F)

Humedad de almacenamiento
10% a 90%

Accesorios proporcionados

Mando a distancia RM-PJHS1 (1)
Pilas tamaño AA (R6) (2)
Cable de interfaz de señales SIC-HS10 (5 m) (1)
Cable de alimentación de CA (1)
Filtro de aire (para sustitución) (1)
Tapa de objetivo (1)
Manual de instrucciones (1)

El diseño y las especificaciones están sujetos a cambios sin previo aviso.

Accesorios opcionales

Unidad de interfaz de señales IFU-HS1
Caballote para proyector SU-HS1
Cable de interfaz de señales
SIC-HS10 (5 m)
SIC-HS20 (5 m)
SIC-HS30 (5 m)
SIC-HS40 (5 m)

Lámpara de proyector LMP-H120 (para sustitución)
Filtro de aire PK-HS1FL (para sustitución)

Distancia de proyección para señal de formato 720p, señal de ordenador, etc.

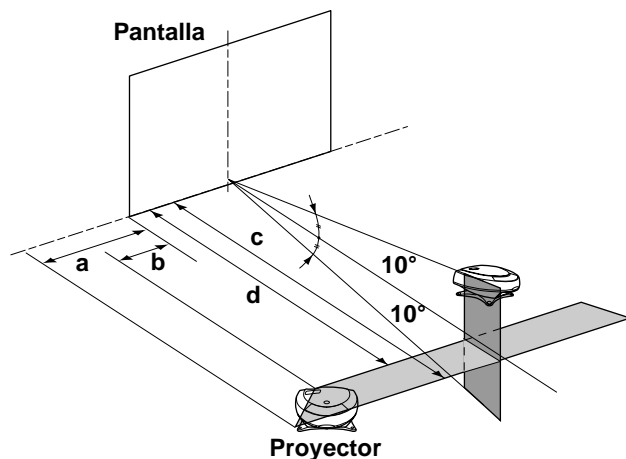

Proyección de una señal de formato 720p

Unidad: m (pies)

Tamaño de la pantalla (pulgadas)	40	60	80	100	120	150
a	0,3 (1,0)	0,5 (1,6)	0,7 (2,3)	0,9 (3,0)	1,1 (3,6)	1,3 (4,3)
b	0,1 (0,3)	0,2 (0,7)	0,3 (1,0)	0,4 (1,3)	0,5 (1,6)	0,6 (2,0)
c	2,0 (6,6)	3,0 (9,8)	4,0 (13,1)	5,1 (16,7)	6,1 (20,0)	7,6 (24,9)
d	1,8 (5,9)	2,7 (8,9)	3,6 (11,8)	4,5 (14,8)	5,4 (17,7)	6,8 (22,3)

Proyección de una señal de ordenador o datos guardados en el "Memory Stick"

Unidad: m (pies)

Tamaño de la pantalla (pulgadas)	40	60	80	100	120	150
a	0,1 (0,3)	0,1 (0,3)	0,2 (0,7)	0,3 (1,0)	0,4 (1,3)	0,4 (1,3)
b	0 (0)	0 (0)	0 (0)	0 (0)	0 (0)	0 (0)
c	1,8 (5,9)	2,8 (9,2)	3,7 (12,1)	4,7 (15,4)	5,6 (18,4)	7,0 (23,0)
d	1,6 (5,2)	2,5 (8,2)	3,3 (10,8)	4,2 (13,8)	5,0 (16,4)	6,3 (20,7)

Señales de entrada y elementos ajustables/de ajuste

Algunos de los elementos del menú no pueden ajustarse dependiendo de la señal de entrada.

Menú CTRL IMAGEN

Elemento	Señal de entrada			
	Vídeo o S vídeo (Y/C)	Componente	Vídeo RVA	Ordenador/MS
CONTRASTE	●	●	●	●
BRILLO	●	●	●	●
COLOR	● (excepto para B & W)	●	●	–
TONALIDAD	● (solo NTSC 3,58/4,43 excepto para B & W)	●	●	–
NITIDEZ	●	●	●	–
POTENCIA RVA	–	–	–	●
IMAG DI	●	● (15k RVA solamente)	● (15k RVA solamente)	–
MODO GAMMA	–	–	● (15k RVA solamente)	●
TEMP COLOR	●	●	●	●
SIST COLOR	●	–	–	–
VOLUMEN	●	●	●	●

● : Ajustable/puede ajustarse

– : No ajustable/no puede ajustarse

Menú AJUS ENTRAD

Elemento	Señal de entrada				
	Vídeo o S vídeo (Y/C)	Componente	Vídeo RVA	Ordenador	MS
FASE PUNTO	–	– (excepto para HDTV)	– (excepto para HDTV)	●	–
TAMANO H	–	– (excepto para HDTV)	– (excepto para HDTV)	●	–
DESPLAZ	●	●	●	●	–
CONV EXPLO	–	–	–	● (menor que VGA)	–
ASPECTO	●	● (excepto para los números de memoria predefinida 5, 45, 47, 48 y 50 de HDTV)	● (excepto para los números de memoria predefinida 5, 45, 47, 48 y 50 de HDTV)	–	–
MEMOIRE VIDEO	●	●	●	●	–

● : Ajustable/puede ajustarse

– : No ajustable/no puede ajustarse

Señales predefinidas

Nº de memoria	Señal predefinida		fH (kHz)	fV (Hz)	Sincronización	TAMANO H
1	Vídeo 60 Hz		15,734	59,940	—	—
2	Vídeo 50 Hz		15,625	50,000	—	—
3	RVA de 15k/Componente 60 Hz		15,734	59,940	S en G/Y o Sincronización compuesta	—
4	RVA de 15k/Componente 50 Hz		15,625	50,000	S en G/Y o Sincronización compuesta/Vídeo compuesto	—
5	1080/60i, 1035/60i (DTV)		33,750	60,000	S en G/Y	1800
6	640 × 350	Modo VGA 1	31,469	70,086	H-pos, V-neg	800
7		VGA VESA 85Hz	37,861	85,080	H-pos, V-neg	832
8	640 × 400	PC-9801 Normal	24,823	56,416	H-neg, V-neg	848
9		Modo VGA 2	31,469	70,086	H-neg, V-pos	800
10		VGA VESA 85Hz	37,861	85,080	H-neg, V-pos	832
11	640 × 480	Modo VGA 3	31,469	59,940	H-neg, V-neg	800
12		Macintosh 13"	35,000	66,667	H-neg, V-neg	864
13		VGA VESA 72Hz	37,861	72,809	H-neg, V-neg	832
14		VGA VESA 75Hz	37,500	75,000	H-neg, V-neg	840
15		VGA VESA 85Hz	43,269	85,008	H-neg, V-neg	832
16	800 × 600	SVGA VESA 56Hz	35,156	56,250	H-pos, V-pos	1024
17		SVGA VESA 60Hz	37,879	60,317	H-pos, V-pos	1056
18		SVGA VESA 72Hz	48,077	72,188	H-pos, V-pos	1040
19		SVGA VESA 75Hz	46,875	75,000	H-pos, V-pos	1056
20		SVGA VESA 85Hz	53,674	85,061	H-pos, V-pos	1048
21	832 × 624	Macintosh 16"	49,724	74,550	H-neg, V-neg	1152
22	1024 × 768	XGA VESA 43Hz	35,522	43,479	H-pos, V-pos	1264
23		XGA VESA 60Hz	48,363	60,004	H-neg, V-neg	1344
24		XGA VESA 70Hz	56,476	70,069	H-neg, V-neg	1328
25		XGA VESA 75Hz	60,023	75,029	H-pos, V-pos	1312
26		XGA VESA 85Hz	68,677	84,997	H-pos, V-pos	1376
43	480/60p (componente progresivo)		31,470	60,000	S en G/Y	—
44	575/50p (componente progresivo)		31,250	50,000		—
45	1080/50i (DTV)		28,130	50,000		2000
47	720/60p (DTV)		45,000	60,000		2150
48	720/50p (DTV)		37,500	50,000		2342
50	540/60p		33,750	60,000		1796

Notas

- Si se introduce una señal que no sea una de las predefinidas que se indican, es posible que la imagen no se vea correctamente.
- La señal del Memory Stick aparece como los nº 53 a 60.

Advertencia sobre la conexión de alimentación

Utilice un cable de alimentación adecuado al suministro eléctrico local.

	Estados Unidos y Canadá	Europa continental	Reino Unido	Australia	Japón
Tipo de enchufe	YP-11	YP-21	SP-61	B8	YP-13
Extremo hembra	YC-13L	YC-13L	YC-13L	C7-2	YC-13L
Tipo de cable	SPT-2	H03VVH2-F	H03VVH2-F	H03VVH2-F	VCTFK
Corriente y tensión nominal	10A/125V	2,5A/250V	2,5A/250V	2,5A/250V	7A/125V
Aprobación de seguridad	UL/CSA	VDE	BS	SAA	DENANHO

Ubicación de los controles

Frontal

Para utilizar el proyector puede utilizar los botones del panel de control que tengan los mismos nombres que los del mando a distancia.

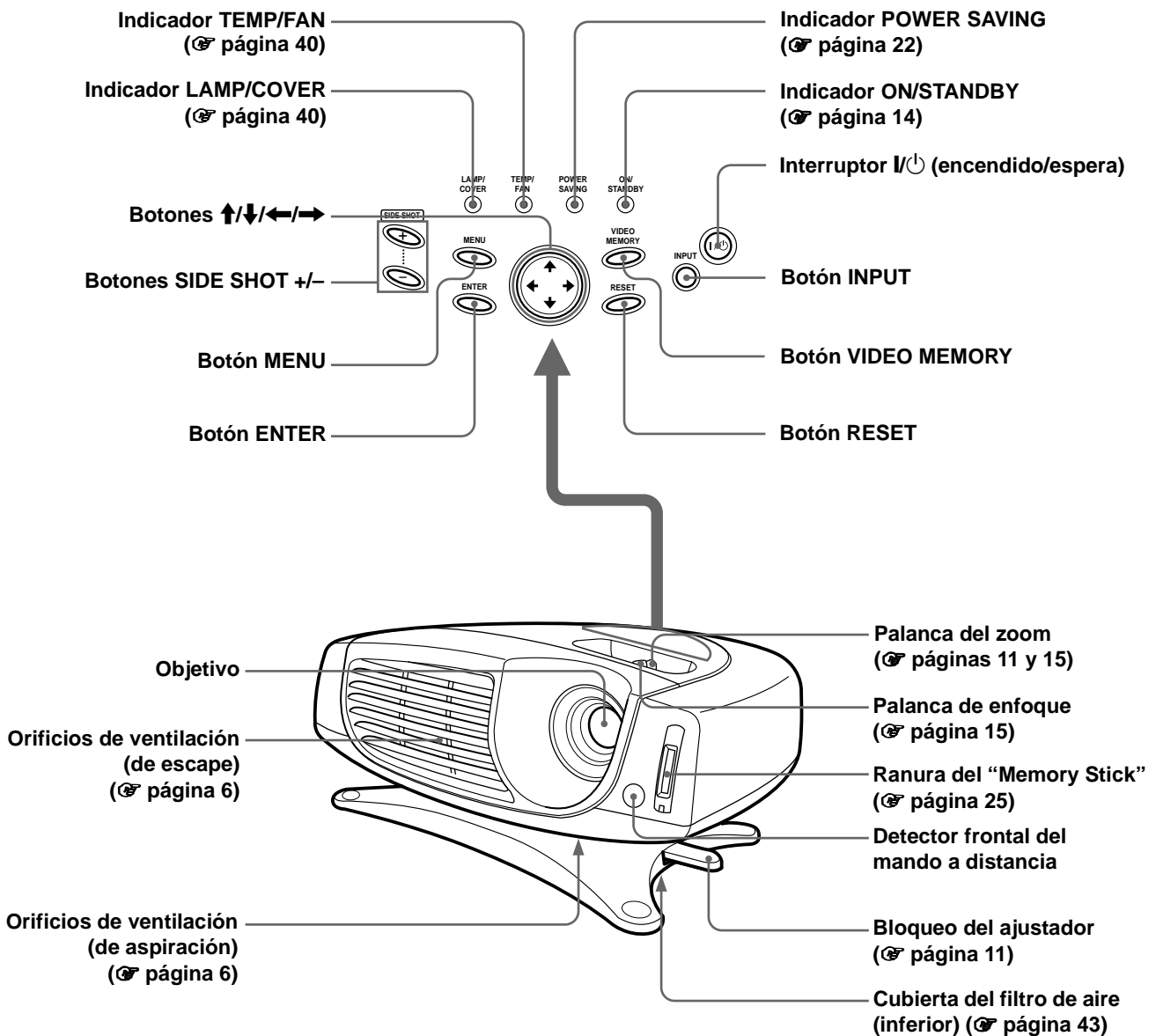

Parte trasera

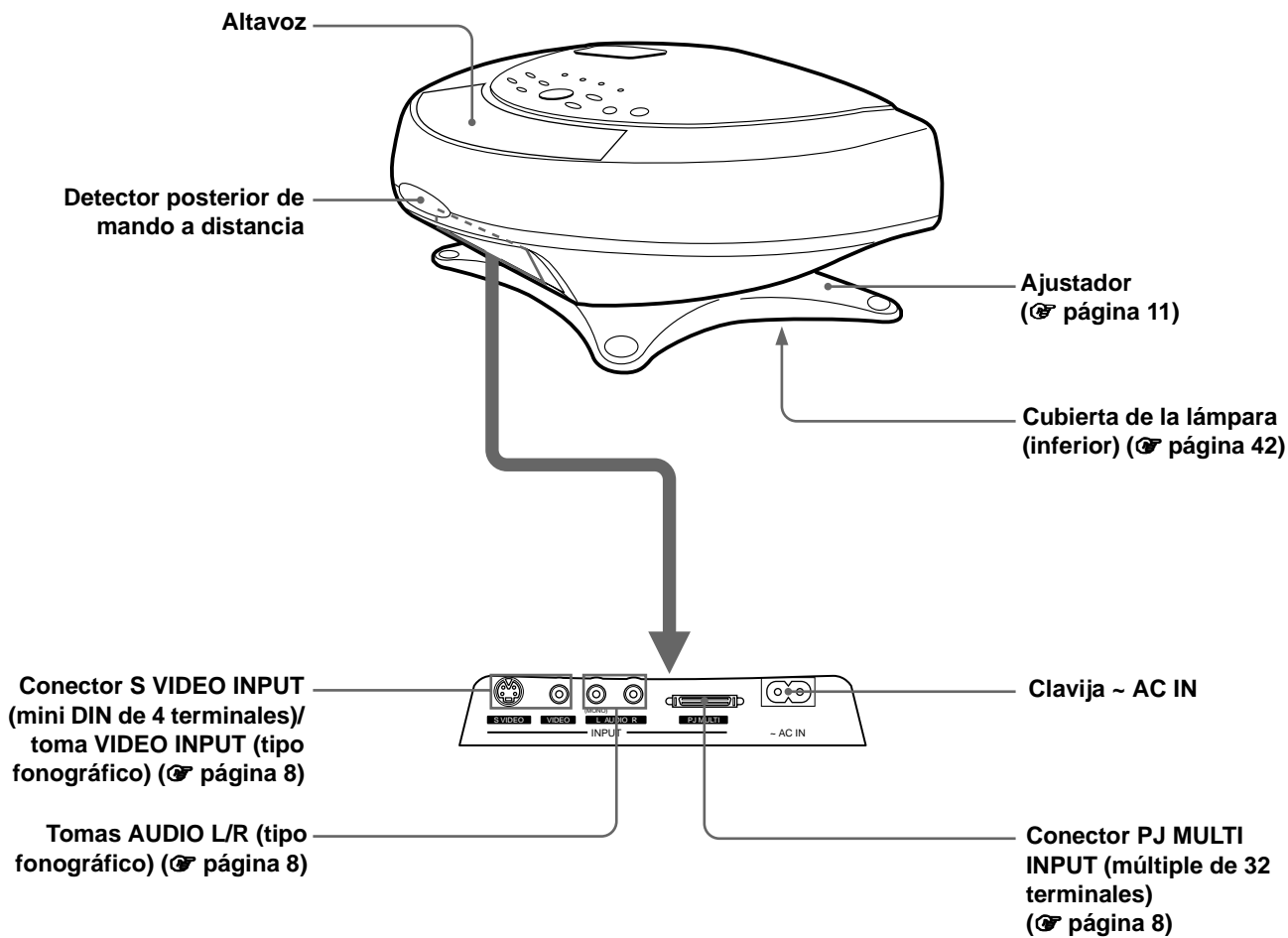

Mando a distancia

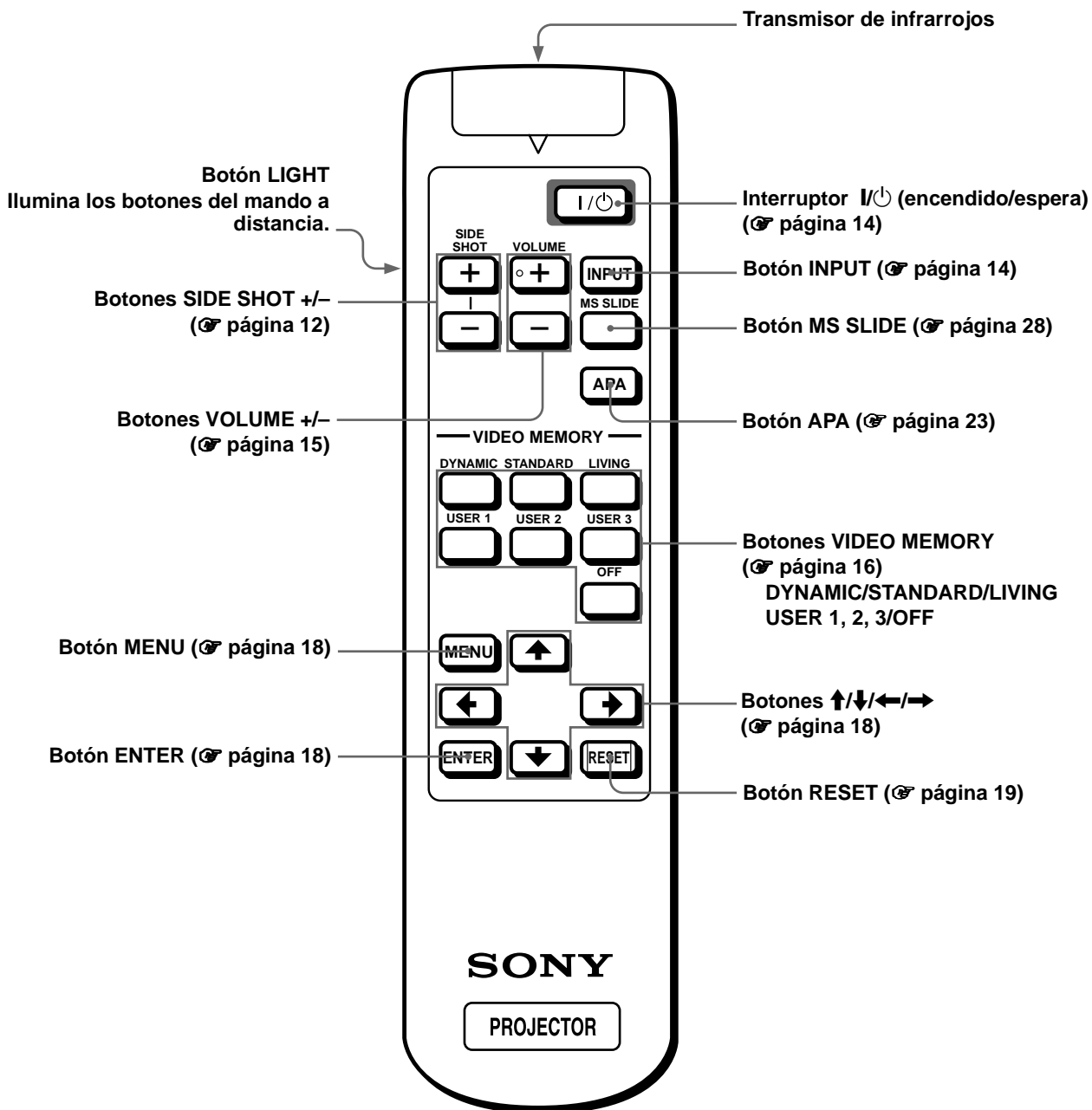

Index

A

Accesorios opcionales	45
Accesorios proporcionados.....	5
AHORRO DE ENERGÍA.....	22
Ajustador.....	11
Ajuste	
de la imagen	20, 23
distorsión trapezoidal.....	12
enfoque.....	11, 15
tamaño y posición	
de la imagen.....	10
volumen	15
zoom.....	11, 15
ASPECTO.....	21

B

BRILLO	20
--------------	----

C

COLOR	20
COLOR MENU	22
Conexiones	
amplificador de AV	9
con los cables de interfaz de señales opcionales	8
equipo de vídeo.....	8
ordenador	9
reproductor de DVD	8
sintonizador digital de emisiones vía satélite	8
utilización de la unidad de interfaz de señales opcional	9
CONTADOR LAMPARA	22
CONTRASTE	20
CONV EXPLO	21

D

DESPLAZ.....	21
Detector del mando a distancia	
Frontal	10

Posterior	50
DI TRA DIG MEM	22
DIR TRAPEZ	22
DIST TRAP DIG	22

E

ENTRAD A	22
Especificaciones.....	44
ESTADO	22

F

FASE PUNTO	21
Filtro de aire.....	43
FONDO MENU	22

I

IDIOMA	22
IMAG DI.....	20
Indicador	
LAMP/COVER.....	40
TEMP/FAN.....	40
Instalación del proyector y la pantalla	
7	

M

Mando a distancia	
introducción de las pilas	5
ubicación de los controles	51
Memoria predefinida.....	23, 48
MEMORIA VIDEO	
DINAMICO.....	17
SALA ESTAL.....	17
STANDARD	17
USUAR 1, 2 y 3.....	17
“Memory Stick”	
eliminación de un archivo	35
giro	31
imagen a pantalla completa.....	30
imágenes de índice	29
inicialización	36
inicio	33
inserción.....	25
página inicial MS.....	26
presentación de diapositivas	27
protección.....	32

Mensaje

aviso.....	40
indicación de precaución (“Memory Stick”)	41
precaución.....	41

Menú

desactivación de la pantalla de menú	19
funcionamiento.....	18
reajuste.....	19
Menú AJUS ENTRAD.....	19, 21
Menú AJUSTE	19
menú AJUSTE.....	22
Menú AJUSTE INST	19, 22
Menú CTRL IMAGEN	19, 20
MODO GAMMA.....	20

N

NITIDEZ	20
---------------	----

O

Orificios de ventilación	
Aspiración	6
Escape	6

P

POSICION MENU	22
POTENCIA RVA	20
Proyección.....	14

S

Selección del idioma del menú	12
SIST COLOR.....	20
Solución de problemas	38
Sustitución de la lámpara.....	42

T

Tamaño de la pantalla	7
TAMANO H	21
TEMP COLOR.....	20
TONALIDAD	20

U

Ubicación de los controles	
Frontal.....	49
Mando a distancia	51
Parte trasera.....	50

V

VOLUMEN.....	20
--------------	----

<http://www.sony.net/>

Printed on recycled paper

Sony Corporation Printed in Japan